

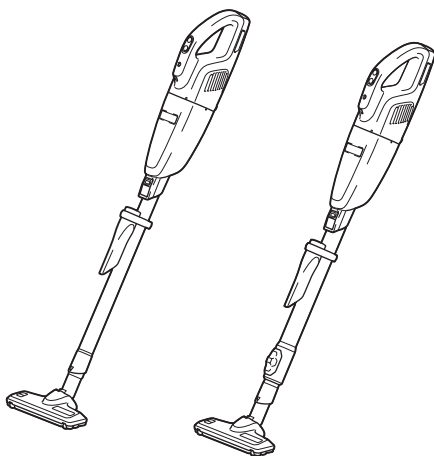

EN	Cordless Cleaner	INSTRUCTION MANUAL	9
FR	Aspirateur sans Fil	MANUEL D'INSTRUCTIONS	18
DE	Akku-Staubsauger	BETRIEBSANLEITUNG	28
IT	Aspiratore a batteria	ISTRUZIONI PER L'USO	38
NL	Accustofzuiger	GEBRUIKSAANWIJZING	48
ES	Aspiradora Inalámbrica	MANUAL DE INSTRUCCIONES	58
PT	Aspirador de pó a bateria	MANUAL DE INSTRUÇÕES	68
EL	Φορητή σκούπα	ΕΓΧΕΙΡΙΔΙΟ ΟΔΗΓΙΩΝ	78
TR	Akülü Süpürge	KULLANMA KILAVUZU	88

CL117FD

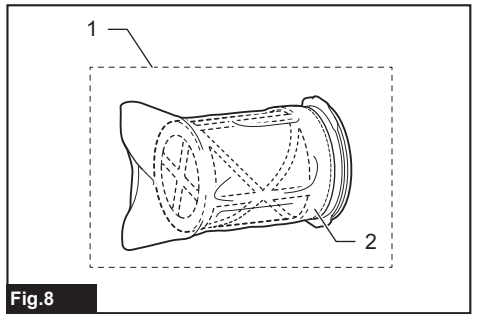

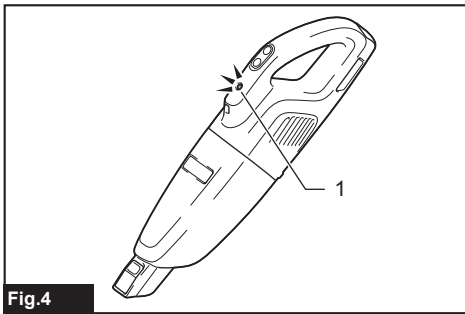
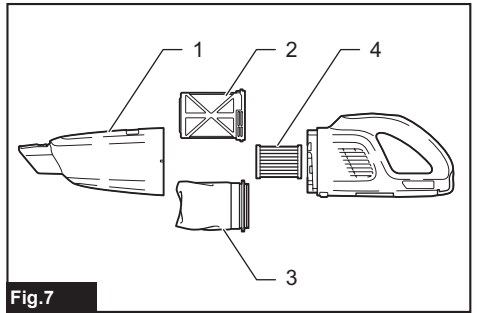
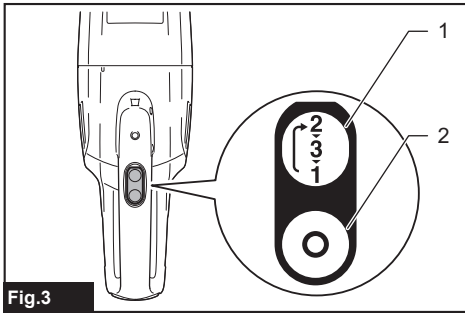
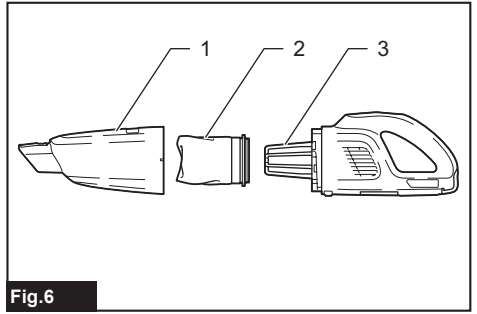
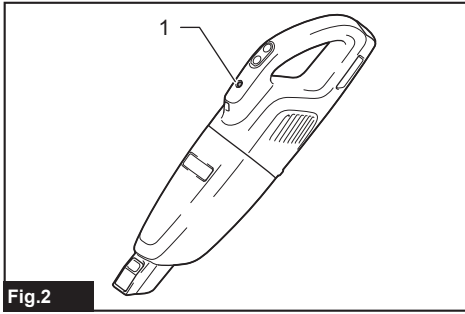
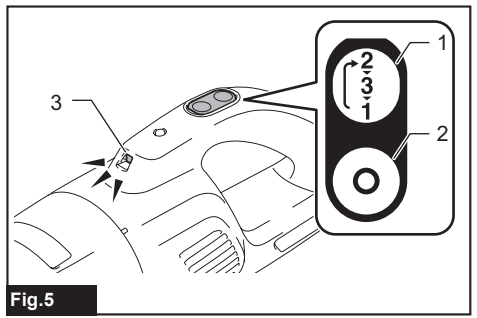
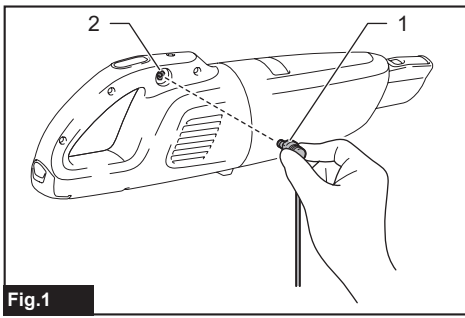

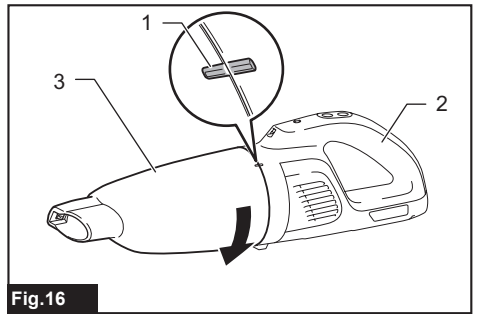
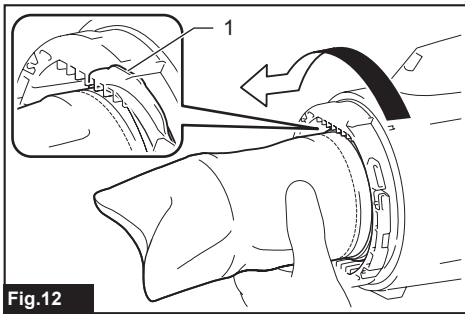
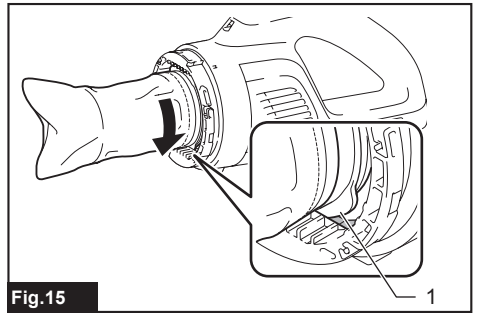
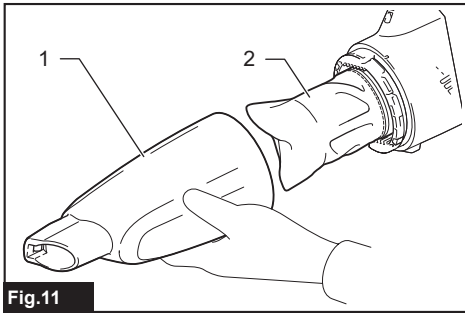
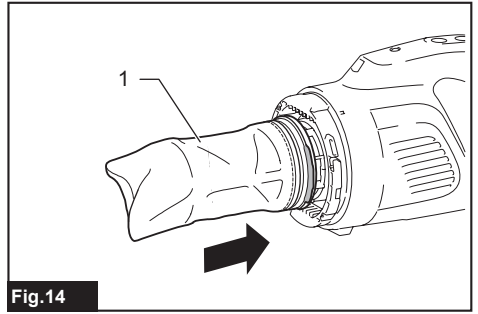
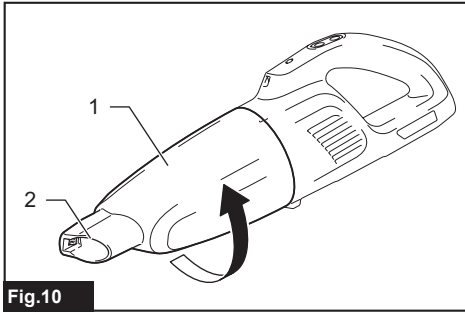
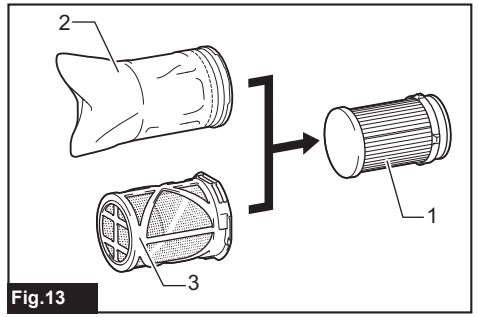
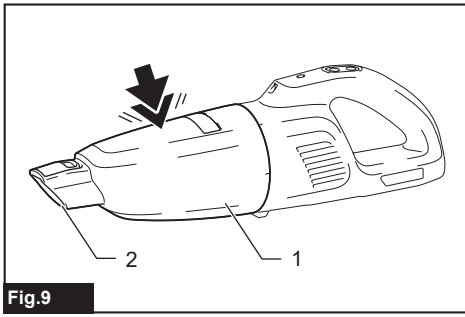

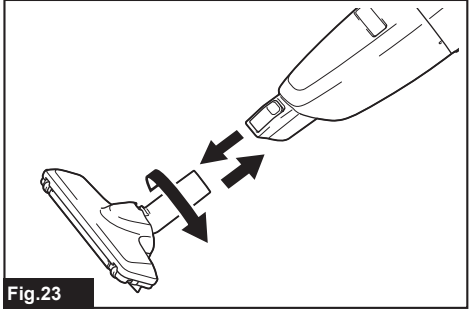
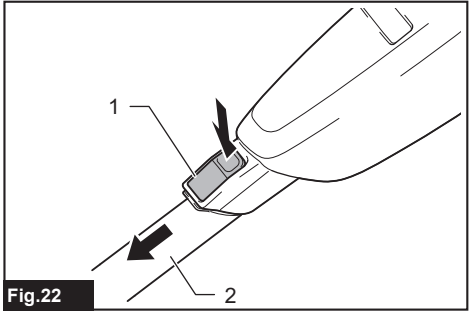
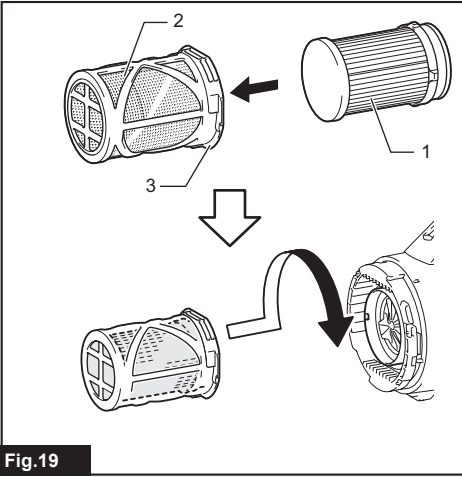
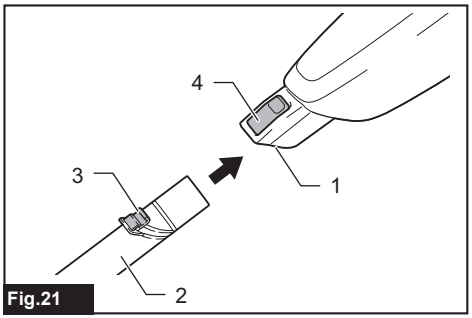
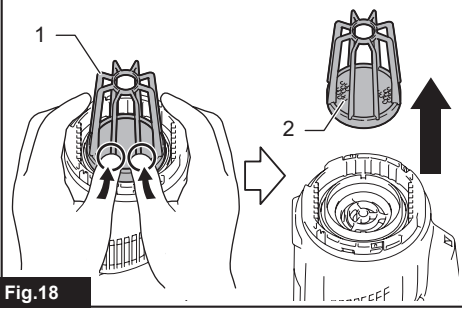
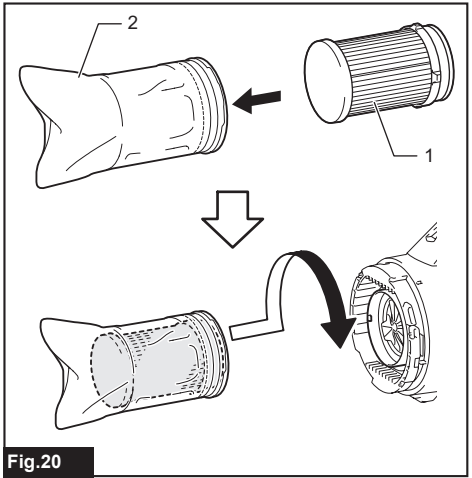
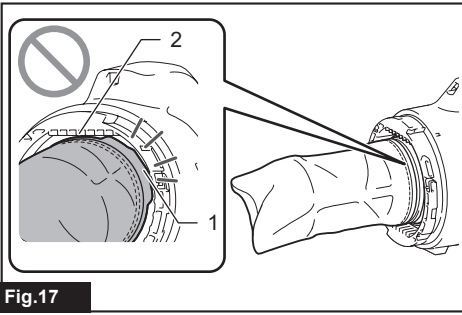

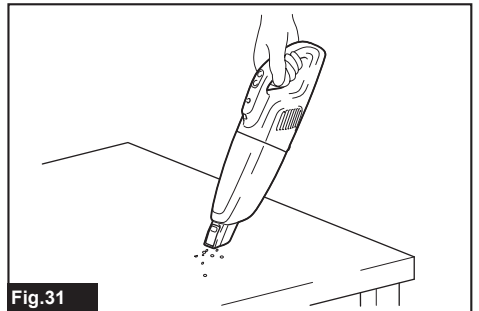
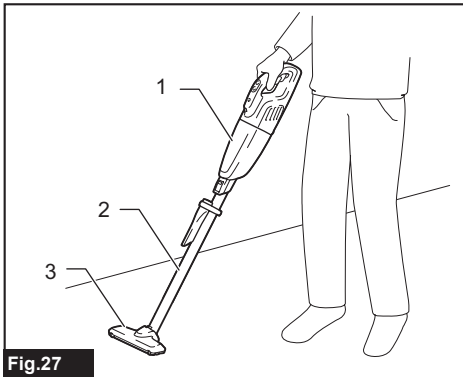
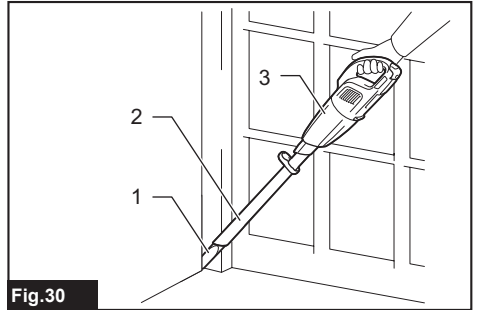
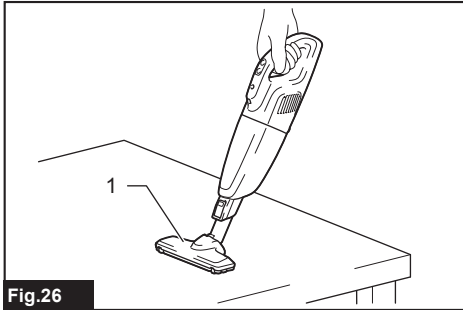
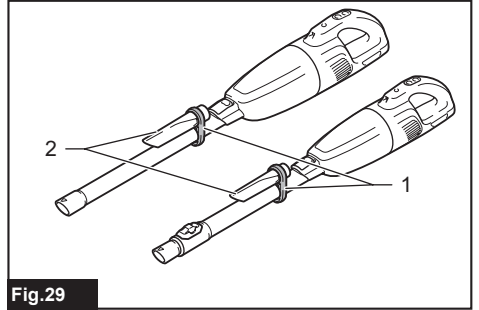
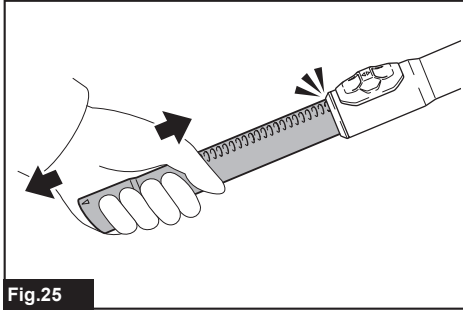
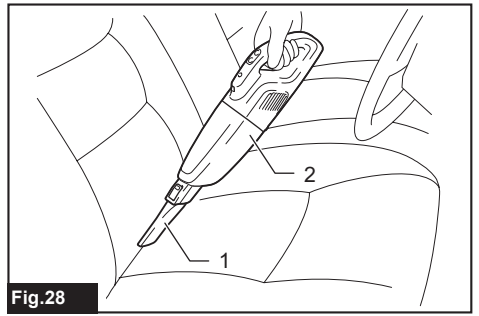
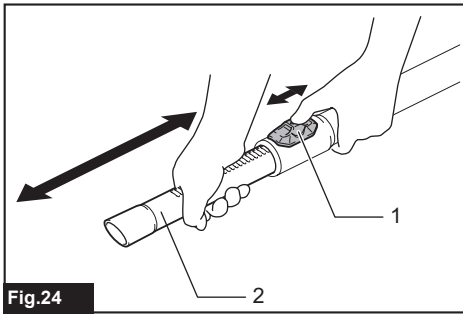

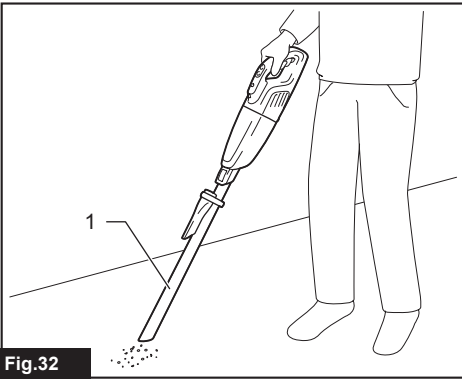
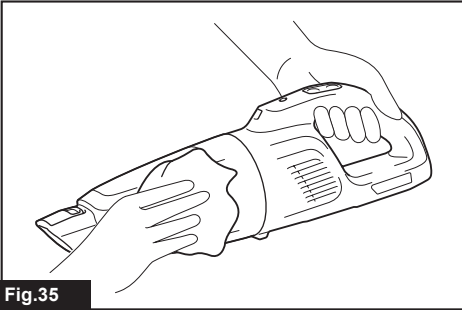
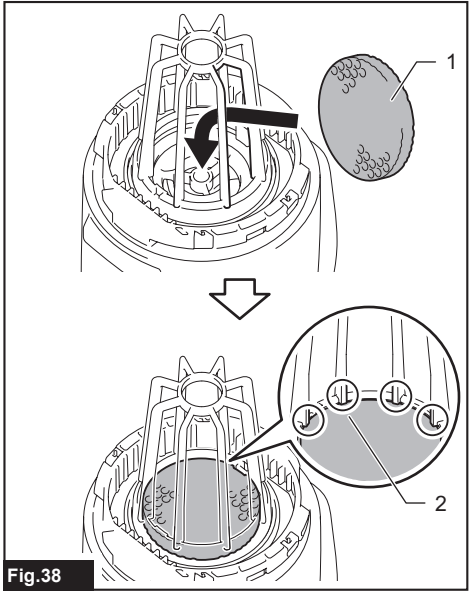
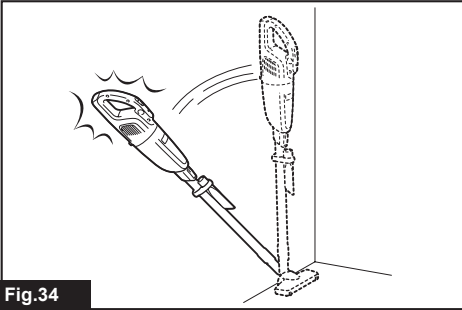
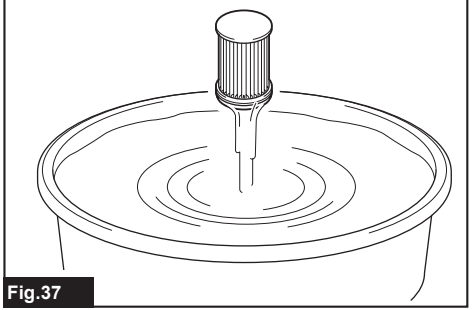
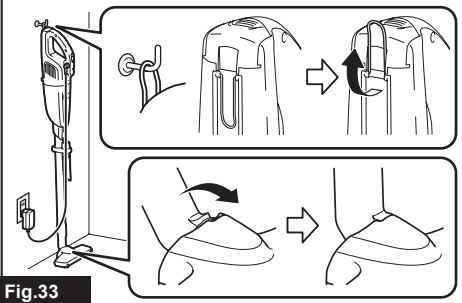
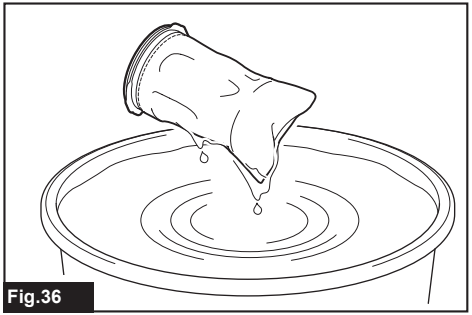

Fig.32



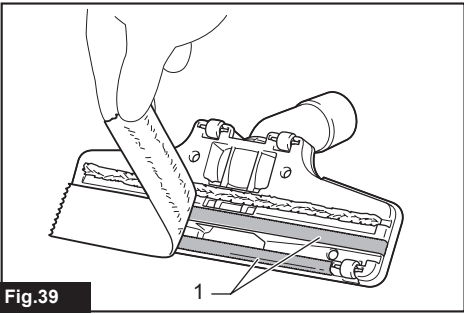

Fig.39

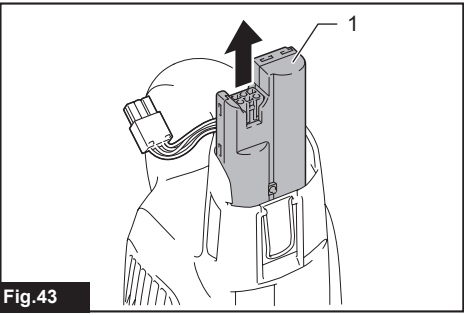

Fig.43

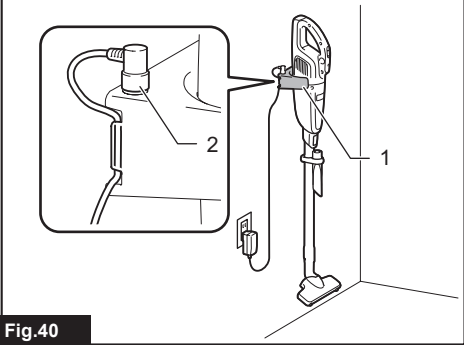

Fig.40

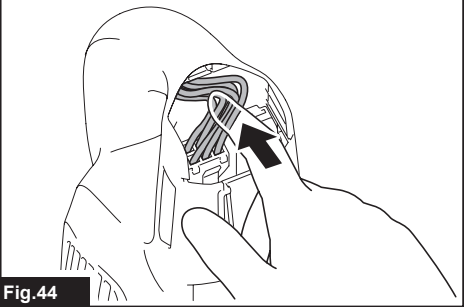

Fig.44

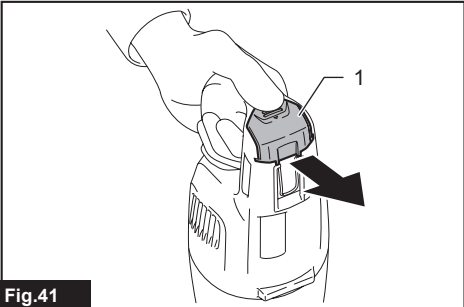

Fig.41

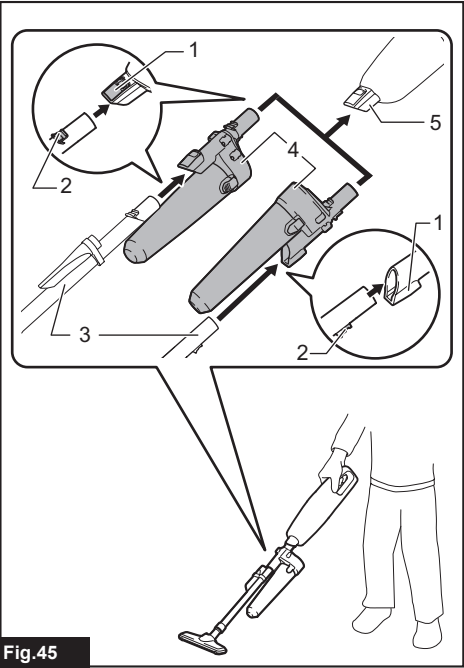

Fig.45

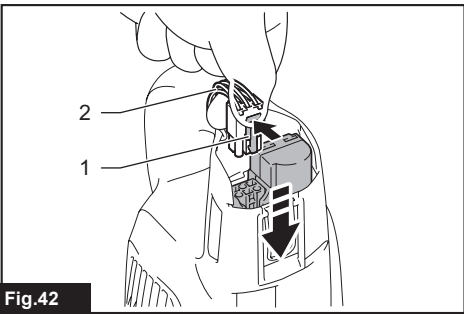

Fig.42

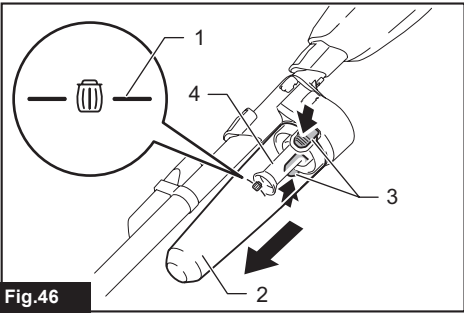

Fig.46

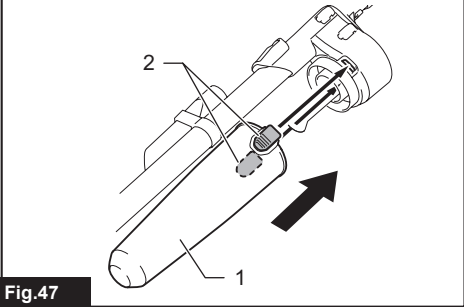

Fig.47

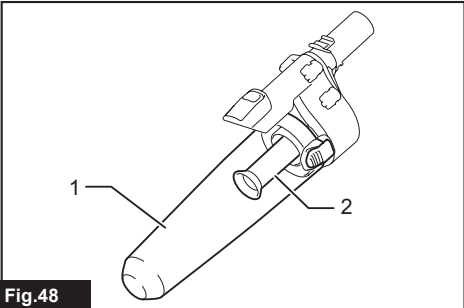

Fig.48

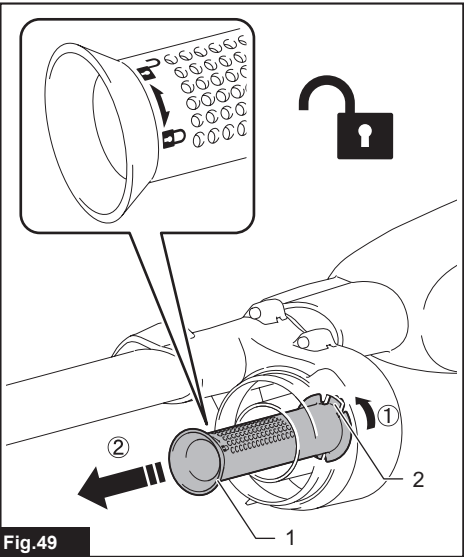

Fig.49

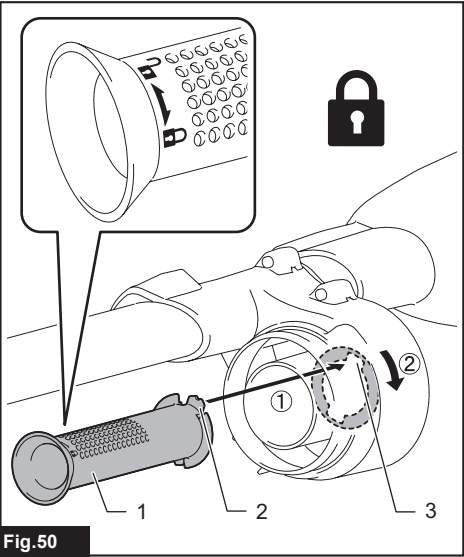

Fig.50

WARNING

- For users in Europe: This appliance can be used by children aged from 8 years and above and persons with reduced physical, sensory or mental capabilities or lack of experience and knowledge if they have been given supervision or instruction concerning use of the appliance in a safe way and understand the hazards involved. Children shall not play with the appliance. Cleaning and user maintenance shall not be made by children without supervision.
- For users in areas other than Europe: This appliance is not intended for use by persons (including children) with reduced physical, sensory or mental capabilities, or lack of experience and knowledge, unless they have been given supervision or instruction concerning use of the appliance by a person responsible for your safety.
- Children must be supervised to ensure that they do not play with the appliance.
- CAUTION: Before carrying out any maintenance operation, disconnect the appliance from the power supply. Perform maintenance on the appliance periodically.
- WARNING: For the purposes of recharging the battery, only use the battery and charger shown in “Applicable battery cartridge and charger”.
- For how to replace the battery, see the sections “Removing built-in battery” and “Installing replacement battery”.
- Exhausted batteries must be removed from the device and disposed of safely. Follow local regulations regarding battery disposal.
- WARNING: Do not use non-rechargeable batteries.
- Under abusive conditions, battery fluid may be ejected; avoid contact. If accidental contact occurs, rinse with water.

Applicable battery cartridge and charger

Battery cartridge	Battery charger	Charging time (hours)
BL1020V	DC1002	2.0

- Charging time varies by temperature (10°C (50°F) – 40°C (104°F)) that battery cartridge is charged at and conditions of the battery cartridge, such as a battery cartridge which is new or has not been used for a long period of time.

⚠WARNING: Only use the battery cartridges and chargers listed above. Use of any other battery cartridges and chargers may cause injury and/or fire.

SPECIFICATIONS

Model:		CL117FD
Capacity		650 ml
Continuous use (with battery BL1020V)	3 (Max speed mode)	Approx. 10 min
	2 (High speed mode)	Approx. 18 min
	1 (Normal speed mode)	Approx. 55 min
Overall length	Cleaner body	457 mm
	With extension wand and nozzle	992 - 1,232 mm
Net weight		1.0 kg
Rated voltage		D.C. 10.8 V - 12 V max

- Due to our continuing program of research and development, the specifications herein are subject to change without notice.
- Specifications may differ from country to country.
- The weight does not include accessories.
- For the purposes of recharging the battery, only use the charger provided with the appliance.

Symbols

The followings show the symbols which may be used for the equipment. Be sure that you understand their meaning before use.



Read the instruction manual.



Detachable supply unit



Only for EU countries
Due to the presence of hazardous components in the equipment, waste electrical and electronic equipment, accumulators and batteries may have a negative impact on the environment and human health. Do not dispose of electrical and electronic appliances or batteries with household waste!
In accordance with the European Directive on waste electrical and electronic equipment and on accumulators and batteries and waste accumulators and batteries, as well as their adaptation to national law, waste electrical equipment, batteries and accumulators should be stored separately and delivered to a separate collection point for municipal waste, operating in accordance with the regulations on environmental protection.
This is indicated by the symbol of the crossed-out wheeled bin placed on the equipment.

Intended use

The appliance is intended for collecting dry dust.

SAFETY WARNINGS

Cordless cleaner safety warnings

⚠ WARNING: IMPORTANT! READ CAREFULLY all safety warnings and all instructions BEFORE USE. Failure to follow the warnings and instructions may result in electric shock, fire and/or serious injury.

1. **Do not expose to rain. Store indoors.**
2. **Do not allow to be used as a toy. Close attention is necessary when used by or near children.**
3. **Use only as described in this manual. Use only manufacturer's recommended attachments.**
4. **Do not use with damaged battery. If the appliance is not working as it should, has been dropped, damaged, left outdoors, or dropped into water, return it to a service center.**
5. **Do not handle the appliance with wet hands.**
6. **Do not put any object into openings. Do not use with any opening blocked; keep free of dust, lint, hair, and anything that may reduce air flow.**
7. **Keep hair, loose clothing, fingers, and all parts of body away from openings and moving parts.**

8. **Turn off all controls before removing the battery.**
9. **Use extra care when cleaning on stairs.**
10. **Do not use to pick up flammable or combustible liquids, such as gasoline, or use in areas where they may be present.**
11. **Use only the charger supplied by the manufacturer to recharge.**
12. **Do not pick up anything that is burning or smoking, such as cigarettes, matches, or hot ashes.**
13. **Do not use without dust bag and/or filters in place.**
14. **Do not charge the battery outdoors.**
15. **Recharge only with the charger specified by the manufacturer.** A charger that is suitable for one type of battery pack may create a risk of fire when used with another battery pack.
16. **Use appliances only with specifically designated battery packs.** Use of any other battery packs may create a risk of injury and fire.
17. **When (the) battery pack is not in use, keep it away from other metal objects, like paper clips, coins, keys, nails, screws or other small metal objects, that can make a connection from one terminal to another.**
18. **Under abusive conditions, liquid may be ejected from the battery; avoid contact. If contact accidentally occurs, flush with water.**
19. **Do not use a battery pack or appliance that is damaged or modified.** Damaged or modified batteries may exhibit unpredictable behaviour resulting in fire, explosion or risk of injury.
20. **Do not expose a battery pack or appliance to fire or excessive temperature.** Exposure to fire or temperature above 130 °C may cause explosion.
21. **Follow all charging instructions and do not charge the battery pack or appliance outside the temperature range specified in the instructions.** Charging improperly or at temperatures outside the specified range may damage the battery and increase the risk of fire.
22. **Do not let familiarity gained from frequent use of tools allow you to become complacent and ignore tool safety principles.** A careless action can cause severe injury within a fraction of a second.

SAVE THESE INSTRUCTIONS.

ADDITIONAL SAFETY RULES

1. **Read this instruction manual and the charger instruction manual carefully before use.**
2. **Do not pick up the following materials:**
 - Hot materials such as lit cigarettes or spark/metal dust generated by grinding/cutting metal
 - Flammable materials such as gasoline, thinner, benzine, kerosene or paint
 - Explosive materials like nitroglycerin
 - Ignitable materials such as Aluminum, zinc, magnesium, titanium, phosphorus or celluloid

- Wet dirt, water, oil or the like
 - Hard pieces with sharp edges, such as wood chips, metals, stones, glasses, nails, pins or razors
 - Powder to clot such as cement or toner
 - Conductive dust such as metal or carbon
 - Fine particle like concrete dust
- Such action may cause fire, injury and/or property damage.
3. Stop operation immediately if you notice anything abnormal.
 4. If you drop or strike the cleaner, check it carefully for cracks or damage before operation.
 5. Do not charge the cleaner close to dangerous flammable materials such as gasoline, gas, paint or adhesives.
 6. Do not charge the cleaner on papers, cloth, carpet, vinyl, etc. This may cause a fire.
 7. Do not charge the cleaner in a dusty place.
 8. Be sure no one is below when using the cleaner in high locations.
 9. Do not bring close to stoves or other heat sources.
 10. Do not block the intake hole or vent holes.

SAVE THESE INSTRUCTIONS.

IMPORTANT SAFETY INSTRUCTIONS

FOR BUILT-IN BATTERY

1. Before using built-in battery, read all instructions and cautionary markings on (1) battery charger, (2) battery, and (3) product using battery.
2. Do not disassemble built-in battery.
3. If operating time has become excessively shorter, stop operating immediately. It may result in a risk of overheating, possible burns and even an explosion.
4. If electrolyte gets into your eyes, rinse them out with clear water and seek medical attention right away. It may result in loss of your eyesight.
5. Do not short the built-in battery:
 - (1) Do not touch the terminals with any conductive material.
 - (2) Avoid storing built-in battery in a container with other metal objects such as nails, coins, etc.
 - (3) Do not expose built-in battery to water or rain.
A battery short can cause a large current flow, overheating, possible burns and even a breakdown.
6. Do not store and use the appliance and built-in battery in locations where the temperature may reach or exceed 50 °C (122 °F).
7. Do not incinerate the built-in battery even if it is severely damaged or is completely worn out. The built-in battery can explode in a fire.
8. Be careful not to drop or strike battery.

9. Do not use a damaged built-in battery.
10. The contained lithium-ion batteries are subject to the Dangerous Goods Legislation requirements. When disposing the battery, remove it from the appliance and dispose of it in a safe place. Follow your local regulations relating to disposal of battery.
11. Use the batteries only with the products specified by Makita.

SAVE THESE INSTRUCTIONS.

Tips for maintaining maximum battery life

1. Charge the built-in battery before completely discharged.
Always stop appliance operation and charge the built-in battery when you notice less appliance power.
2. Never recharge a fully charged built-in battery. Overcharging shortens the battery service life.
3. Charge the built-in battery with room temperature at 10°C - 40°C (50°F - 104°F). Let a hot built-in battery cool down before charging it.
4. Charge the built-in battery once in every six months if you do not use the appliance for a long period of time.

FUNCTIONAL DESCRIPTION

CAUTION: Always be sure that the appliance is switched off before adjusting or checking function on the appliance.

Charging the built-in battery

CAUTION: Only use genuine Makita batteries. Use of non-genuine Makita batteries, or batteries that have been altered, may result in the battery bursting causing fires, personal injury and damage. It will also void the Makita warranty for the Makita product and charger.

CAUTION: Always disconnect the charging plug from the cleaner after charging.

CAUTION: Do not leave the charger in the mains after disconnecting the appliance. Small children may put the live plug in their mouth and cause injury.

Charge the cleaner when using it for the first time or uncharged for a long time. Connect the charging plug to the charging connector, then plug in the charger to the power receptacle.

► Fig.1: 1. Charging plug 2. Charging connector

The battery power lamp lights up and the charging starts. The light goes out after the charging is complete. For more details, refer to the instruction manual of battery charger.

► Fig.2: 1. Battery power lamp

NOTICE: The battery power lamp blinks and the battery cannot be charged if the battery or cleaner is exposed to extreme temperatures.

NOTE: The cleaner cannot be controlled while being charged. To start the cleaner, unplug the charger from the power source, disconnect the charging plug from the cleaner, and then push the ON/speed change button.

NOTE: Under the following conditions, the battery is about to reach its end of life (or damaged/malfunctioned). Unplug the charger from the power supply, then replace the battery.

- The battery power lamp goes out shortly after you begin to charge the cleaner.
- The cleaner works only for a period shorter than half of the normal operating time after the battery has been fully charged.

NOTE: The battery can be recharged up to approximately 500 times. The rechargeable times vary depending on the conditions under which the battery has been charged and discharged.

Switch action

CAUTION: Always switch off the cleaner after each use to prevent damage to the cleaner and to extend the service life of the batteries.

To start the cleaner, simply push the ON/speed change button. To switch off, push the OFF button.

You can change the cleaner speed in three steps by pushing the ON/speed change button.

The first push on this button is for high speed mode, the second push for max speed mode and the third push for normal speed mode. Each push on this button repeats the high/max/normal speed cycle alternatively.

► **Fig.3:** 1. ON/speed change button 2. OFF button

Battery power lamp

When the remaining battery capacity gets low, the battery power lamp blinks.

When the remaining battery capacity gets much lower, the cleaner stops and the battery power lamp lights up about 10 seconds. At this time, charge the battery.

Also when the battery gets overloaded or overheated, the cleaner stops and the battery power lamp lights up about 10 seconds. The cleaner does not actuate during the lamp on.

► **Fig.4:** 1. Battery power lamp

NOTE: The time at which the battery power lamp start blinking or lighting up depends on the temperature at work place and the battery conditions.

Lighting up the lamp

CAUTION: Do not look in the light or see the source of light directly.

To turn on the lamp, push the ON/speed change button. Push the OFF button to turn off the lamp. During the cleaner actuating, the lamp turns on.

► **Fig.5:** 1. ON/speed change button 2. OFF button 3. Lamp

ASSEMBLY

CAUTION: Always be sure that the appliance is switched off before carrying out any work on the appliance.

CAUTION: Be sure to attach filters to the cleaner properly. Filters with holes or those not properly attached may allow dust to enter the motor housing. This may cause motor failure or fires.

Parts description

High performance filter and stay and sponge filter

► **Fig.6:** 1. Capsule 2. High performance filter 3. Stay and sponge filter

NOTE: You can use a high performance filter either with or without an originally-designed stay.

Prefilter or high performance filter and HEPA filter

Optional accessory

► **Fig.7:** 1. Capsule 2. Prefilter 3. High performance filter 4. HEPA filter

NOTICE: Do not use a high performance filter with other filters (optional accessory). The high performance filter may become unremovable from the cleaner.

NOTE: When using an optional prefilter with a HEPA filter, avoid placing any other filters over the HEPA filter. If you set the prefilter and other filters at the same time over the HEPA filter, the suction power may be reduced.

NOTE: When using a high performance filter with a HEPA filter, be sure to attach the stay inside the high performance filter.

► **Fig.8:** 1. High performance filter 2. Stay

Disposing of dust

CAUTION: Empty the cleaner before it becomes too full, or the suction force weakens.

CAUTION: Be sure to empty the inside of the cleaner itself of dust. Failure to do so may cause the filter to be clogged or the motor to be damaged.

In order to drop dust sticking on the filter in the capsule, tap the capsule 4 or 5 times with your hand.

► **Fig.9:** 1. Capsule 2. Suction inlet

Point suction inlet downwards, turn capsule in direction of arrow in diagram, and disconnect capsule slowly and straight.

► **Fig.10:** 1. Capsule 2. Suction inlet

NOTE: Dust may spill out when capsule is opened, so be sure to set a garbage bag beneath capsule.

Remove accumulated dust from the inside of capsule and high performance filter.

► **Fig.11:** 1. Capsule 2. High performance filter

Twist high performance filter in direction of arrow to unfasten securing lip from cleaner unit and then pull off the filter.

► **Fig.12:** 1. Securing lip

NOTE: When using the prefilter, also follow the procedure above.

Clean out the fine dust and lightly tap to dislodge dust from high performance filter.

HEPA filter

Optional accessory

Pull out the HEPA filter from the prefilter or high performance filter. Clean out fine dust from the HEPA filter.

► **Fig.13:** 1. HEPA filter 2. High performance filter 3. Prefilter

Reassembly

Connect high performance filter. At this time, make sure to twist high performance filter so that securing lip is firmly locked into the cleaner unit.

► **Fig.14:** 1. High performance filter

► **Fig.15:** 1. Securing lip

NOTE: Make sure that the high performance filter is secured in the cleaner unit.

NOTICE: Be sure to install the high performance filter correctly before operation. If the problem as described later occurs, reposition the filter correctly to rectify the problem.

Attach the capsule. Align the mark on capsule with the mark on the handle and then firmly twist capsule in the direction of arrow until it is secured.

► **Fig.16:** 1. Mark 2. Handle 3. Capsule

NOTE: Always remove dust ahead of time, as suction power will be reduced if there is too much dust in cleaner.

Problem Example

The securing lip of high performance filter is not firmly locked into groove of cleaner housing.

► **Fig.17:** 1. Securing lip 2. Groove of cleaner housing

Installing or removing stay / HEPA filter

Optional accessory

For the stay and sponge filter

To remove the stay, push up the bottom part of pillars of the stay with your fingers and release its groove from the protrusion on the cleaner. After that, remove the

sponge filter.

► **Fig.18:** 1. Stay 2. Sponge filter

To install, align the grooves on the stay with the protrusion on the cleaner and push until it clicks.

Insert the sponge filter between the pillars and set it in the original position.

For the HEPA filter

When installing the HEPA filter, insert the HEPA filter into the prefilter or the high performance filter. Then, twist and secure it. To remove it, follow the installation procedure in reverse.

► **Fig.19:** 1. HEPA filter 2. Prefilter 3. Securing lip

NOTE: Make sure that securing lips are firmly locked in the cleaner unit.

► **Fig.20:** 1. HEPA filter 2. High performance filter

NOTE: Make sure that the high performance filter is secured in the cleaner unit.

OPERATION

CAUTION: Do not move your face close to the air vent when operating the cleaner. If foreign objects are blown into eyes, it may result in personal injury.

Installing and removing cleaner attachments

CAUTION: After installing an attachment, check if it is securely installed. If the attachment is installed imperfectly, it may come off and cause personal injury.

CAUTION: Be careful not to hit your hand on the wall etc. when removing attachments.

When using attachment with lock function

To install an attachment, insert it to the suction inlet of the cleaner until it clicks. Make sure that the attachment is locked.

► **Fig.21:** 1. Suction inlet 2. Attachment with lock function 3. Hook 4. Release button

NOTICE: When installing the attachment with lock function, be sure to align the release button on the cleaner with the hook on the attachment. If they are not aligned, the attachment will not be locked and may come off from the cleaner.

To remove the attachment, pull it off the cleaner while pushing and holding the release button.

► **Fig.22:** 1. Release button 2. Attachment with lock function

When using attachment without lock function

CAUTION: To install an attachment without lock function, insert it into the suction inlet of the cleaner by twisting it as shown in the figure. To detach the attachment, release it from the cleaner by twisting it as shown in the figure. Avoid twisting the attachment in the direction opposite to the arrow in the figure as it may loosen the capsule from the cleaner.

► Fig.23

Adjusting lengths of slide-type extension wand

Optional accessory

Slide and hold the slide button either forwards or backwards to release the lock. Pull the slide pipe out into your desired lengths. Then release the slide button to lock the slide pipe in position.

► Fig.24: 1. Slide button 2. Slide pipe

NOTE: For secure installation, make sure to pull the slide pipe in and out slightly to engage the lock after releasing the slide button.

► Fig.25

Cleaning (Suction)

Nozzle

Attach the nozzle to clean off tables, desks, furniture, etc. The nozzle slips on easily.

► Fig.26: 1. Nozzle

Nozzle + Extension wand

The extension wand fits in between the nozzle and the cleaner itself. This arrangement is convenient for cleaning a floor in a standing position.

► Fig.27: 1. Cleaner body 2. Extension wand
3. Nozzle

Corner nozzle

Fit on the corner nozzle for cleaning corners and crevices of a car or furniture.

► Fig.28: 1. Corner nozzle 2. Cleaner body

You can store the corner nozzle in the nozzle holder.

► Fig.29: 1. Nozzle holder 2. Corner nozzle

CAUTION: Be careful not to trap finger(s) between the corner nozzle and the nozzle holder. Trapping finger(s) may cause injury.

Corner nozzle + Extension wand

In tight quarters where the cleaner itself cannot squeeze in, or in high places hard to reach, use this arrangement.

► Fig.30: 1. Corner nozzle 2. Extension wand
3. Cleaner body

Cleaning without nozzle

You can pick up powder and dust without nozzle.

► Fig.31

For picking up dust on a floor in a standing position, it is convenient to attach the extension wand to the cleaner.

► Fig.32: 1. Extension wand

MAINTENANCE

CAUTION: Always be sure that the appliance is switched off before attempting to perform inspection or maintenance.

CAUTION: Be sure to attach filters to the cleaner properly. Filters with holes or those not properly attached may allow dust to enter the motor housing. This may cause motor failure or fires.

To maintain product SAFETY and RELIABILITY, repairs, any other maintenance or adjustment should be performed by Makita Authorized or Factory Service Centers, always using Makita replacement parts.

NOTICE: Never use gasoline, benzine, thinner, alcohol or the like. Discoloration, deformation or cracks may result.

After use

When storing or charging the cleaner, lock the nozzle head, and hang it from a hook available in the market.

► Fig.33

CAUTION: Putting the cleaner against the wall without any other support may cause the cleaner to fall down, resulting in personal injury or damage to the cleaner.

► Fig.34

Cleaning

NOTICE: Do not blow dust sticking on the cleaner and filters by air duster. It brings dust into the housing and causes failure.

NOTICE: After washing filters, dry them thoroughly before use. Insufficiently dried filters may cause poor suction and shorten the service life of the motor.

NOTICE: After cleaning filters and sponge filter, be sure to re-install them before use. If you use the cleaner without filters and sponge filter, dust comes into the motor housing and cause malfunction.

Cleaner body

From time to time wipe off the outside (cleaner body) of the cleaner using a cloth dampened in soapy water. Clean out also the suction opening and filter mounting area.

► Fig.35

High performance filter

Wash the filter in soapy water when it is clogged with dust and the cleaner power becomes weak. Dry it out thoroughly before use.

► Fig.36

HEPA filter

Optional accessory

NOTICE: Do not rub or scratch the HEPA filter with hard objects such as a brush and a paddle.

Clogged HEPA filter cause poor suction performance. Clean out the filter from time to time.

Occasionally wash the HEPA filter in water, rinse and dry thoroughly in the shade before use. Never wash the filter in a washing machine.

► Fig.37

Sponge filter

When the sponge filter becomes dirty, clean it as follows.

1. Remove the filter.
2. Pull out the sponge filter from between the pillars.
3. Clean the sponge filter by tapping or washing. If you wash it, dry it out thoroughly before use.
4. Insert the sponge filter between the pillars and set it in the original position. Make sure that each bottom edge of the pillar holds down the sponge filter, and

there is no gap between the sponge filter and suction opening.

► Fig.38: 1. Sponge filter 2. Bottom edge of pillar

The nozzle cleaning

When the nozzle brush gets dusty, clean up the dust with adhesive tape.

► Fig.39: 1. Brush

Wall mount for cordless cleaner

Optional accessory

NOTE: The screw to mount the holder is not included. Prepare a screw which fits with the material to screw into.

Attach the wall mount for cordless cleaner to a hard wooden wall, beam or column, where the wall mount for cordless cleaner can be firmly secured. Always be sure that the wall mount for cordless cleaner is securely attached before hanging the cleaner.

► Fig.40: 1. Wall mount for cordless cleaner 2. Plug

CAUTION: Do not hang the cleaner to the wall mount violently or hang other appliances than the cleaner.

NOTE: When you do not charge the cleaner, the plug can be stored on the wall mount for cordless cleaner as illustrated.

Troubleshooting

Before asking for repairs, check the following points.

Symptom	Area to be investigated	Fixing method
Weak suction power	Is the capsule full of dust?	Empty the capsule of dust.
	Is the filter clogged?	Clean or wash the filter.
	Is the battery cartridge discharged?	Charge the battery cartridge.
Not working	Is the battery cartridge discharged?	Charge the battery cartridge.
Noise and vibration	Is the filter clogged?	Clean or wash the filter.
	Is the nozzle, pipe or suction inlet of the appliance is clogged?	Remove the clogged objects in the nozzle, pipe or suction inlet of the appliance.
	Is the nozzle/pipe inlet blocked?	Do not block the nozzle/pipe inlet.

NOTICE: Do not attempt to repair cleaner by yourself.

Disposing cleaner

A Li-ion battery is built in this cleaner. Always remove it before disposing of the cleaner.

Removing built-in battery

⚠ CAUTION: Do not touch the terminals with any conductive material.

⚠ CAUTION: Avoid storing battery unit in a container with other metal objects such as nails, coins, etc.

⚠ CAUTION: Do not expose battery unit to water or rain.

⚠ CAUTION: Do not disassemble or alter battery unit.

⚠ CAUTION: The cleaner must be disconnected from the supply mains when removing the battery.

⚠ CAUTION: Hold the appliance and battery unit firmly when removing and installing the battery unit. Failure to do so may cause them to slip off your hands, resulting in damage to the appliance and battery unit and personal injury.

⚠ CAUTION: Take care not to trap finger(s) between the cleaner, rear cover and battery when removing and installing the battery unit. Trapping finger(s) may cause injury.

1. To remove the rear cover, push it in the direction of the arrow.

► **Fig.41:** 1. Rear cover

2. Slide the built-in battery halfway. Disconnect the lead wires from the battery by slightly moving back the battery while pressing the connector in the direction of arrow as shown in the figure.

► **Fig.42:** 1. Connector 2. Lead wires

3. Then slide the battery unit out completely.

► **Fig.43:** 1. Battery unit

4. Put the removed battery unit in a carton box so that it is not circuit-shorted.

Installing replacement battery

To install the replacement battery, follow the removal procedure in reverse.

⚠ CAUTION: Route the lead so that it is completely stored inside the cleaner before putting the rear cover back in the original position. Failure to do this may damage the lead.

► **Fig.44**

After installing the battery (see "SPECIFICATIONS"), charge the battery before use.

OPTIONAL ACCESSORIES

⚠ CAUTION: These accessories or attachments are recommended for use with your Makita appliance specified in this manual. The use of any other accessories or attachments might present a risk of injury to persons. Only use accessory or attachment for its stated purpose.

If you need any assistance for more details regarding these accessories, ask your local Makita Service Center.

- Extension wand
- Nozzle
- Nozzle for carpet
- Shelf brush
- Corner nozzle
- Round brush
- Flexible hose
- Filter
- Prefilter
- High performance filter
- HEPA filter
- Seat nozzle
- Crevice nozzle
- Wall mount for cordless cleaner
- Cyclone attachment
- Makita genuine battery and charger

NOTE: Some items in the list may be included in the appliance package as standard accessories. They may differ from country to country.

Cyclone attachment

Optional accessory

► **Fig.45:** 1. Release button 2. Hook 3. Extension wand 4. Cyclone attachment 5. Suction inlet

About the cyclone attachment

Using the cleaner with the cyclone attachment installed reduces the amount of dust that enters the capsule, which helps to prevent the suction force from weakening. In addition, cleaning after use is also simple.

⚠ CAUTION: Always be sure that the appliance is switched off before carrying out any work on the appliance.

⚠ CAUTION: Clean the mesh filter of the cyclone attachment and the filters of the cleaner unit when they become clogged. Continued use in the clogged condition may result in heating or smoke.

NOTICE: When the cyclone attachment is attached, do not use the cleaner in a horizontal or upward facing position. Doing so may cause the mesh filter to become clogged.

NOTICE: Always use the cleaner with the filters installed, even when using the cyclone attachment. Using the cleaner without the filters installed may result in a motor malfunction.

NOTE: Check that the cyclone attachment, cleaner, and extension wand are locked properly before use.

NOTE: Empty the dust case of the cyclone attachment and the capsule of the cleaner when dust has accumulated. Continued use will result in weakened suction force.

NOTE: You can also use the cyclone attachment without lock function.

NOTE: To install or remove the cyclone attachment, refer to the section "Installing and removing cleaner attachments".

remove it while the hooks are unlocked.

► **Fig.49:** 1. Mesh filter 2. Hook

2. Remove the dust on the mesh filter and then wash it with water. After that, dry it thoroughly.

3. Insert the mesh filter into the base while the hooks are aligned with the port. Turn the mesh filter as shown in the figure until the hooks are locked with a click. Make sure that the mesh filter is installed securely.

► **Fig.50:** 1. Mesh filter 2. Hook 3. Port

Disposing of dust

When dust has accumulated up to the full line of the dust case, follow the procedure below and dispose of the dust.

1. Hold the dust case firmly, press and hold the two buttons, and remove the dust case.

► **Fig.46:** 1. Full line 2. Dust case 3. Button (two locations) 4. Mesh filter

2. Dispose of the dust inside the dust case and remove any dust and powder adhered to the surface of the mesh filter.

3. Insert the dust case all the way until the two buttons lock with a click.

► **Fig.47:** 1. Dust case 2. Button (two locations)

CAUTION: Be careful not to trap finger(s) between the dust case and cyclone body when reassembling.

NOTE: If the suction force does not recover even after disposing of the dust and cleaning the mesh filter, check whether dust has accumulated in the capsule of the cleaner or clogging has occurred.

NOTE: The dust may fly up when disposing from the cyclone attachment. Be careful not to let dust get into your eyes.

Cleaning

When the dust case becomes dirty or the mesh filter is clogged, remove and wash them with water. (Refer to "Disposing of dust" for the removal procedure.)

NOTICE: After washing the dust case and filters, dry them thoroughly before use. Insufficiently dried components may cause electric shock and/or injury.

► **Fig.48:** 1. Dust case 2. Mesh filter

When the mesh filter gets dirty badly, clean it in the following procedures.

1. Turn the mesh filter as shown in the figure and

AVERTISSEMENT

- Pour les utilisateurs situés en Europe : Cet appareil peut être utilisé par des enfants de 8 ans et plus, ainsi que par des personnes aux facultés physiques, sensorielles ou mentales diminuées ou sans expérience ni expertise sous la surveillance d'un adulte ou s'ils ont reçu des instructions concernant l'utilisation en toute sécurité de l'appareil et s'ils comprennent les risques encourus. Ne laissez pas les enfants jouer avec l'appareil. Le nettoyage et l'entretien à la charge de l'utilisateur ne doivent pas être réalisés par des enfants sans surveillance.
- Pour les utilisateurs situés ailleurs qu'en Europe : Cet appareil n'est pas prévu pour être utilisé par des personnes (dont les enfants) aux facultés physiques, sensorielles ou mentales diminuées ou sans expérience ni expertise à moins qu'ils soient sous la surveillance d'un adulte ou qu'ils aient reçu des instructions concernant l'utilisation de l'appareil fournies par une personne responsable de la sécurité.
- Les enfants doivent faire l'objet d'une surveillance afin d'éviter qu'ils ne jouent avec l'appareil.
- ATTENTION : Avant d'effectuer tout travail d'entretien, débranchez l'appareil de la source d'alimentation. Effectuez régulièrement l'entretien de l'appareil.
- AVERTISSEMENT : Lors de la recharge de la batterie, n'utilisez que la batterie et le chargeur mentionnés dans « Batterie et chargeur applicables ».
- Pour savoir comment remplacer la batterie, voir les sections « Retrait de la batterie intégrée » et « Mise en place de la batterie de recharge ».
- Les batteries épuisées doivent être retirées de l'appareil et mises au rebut de manière sécurisée. Suivez les réglementations locales concernant la mise au rebut des batteries.
- AVERTISSEMENT : N'utilisez pas de batteries non rechargeables.
- Dans des conditions d'utilisation inadéquate, il peut y avoir une fuite de l'électrolyte de la batterie. Le cas échéant, évitez tout contact avec ce liquide. En cas de contact accidentel, rincez à l'eau.

Batterie et chargeur applicables

Batterie	Chargeur de batterie	Durée de la charge (heures)
BL1020V	DC1002	2,0

- La durée de la charge dépend de la température (10 °C (50 °F) - 40 °C (104 °F)) à laquelle la batterie est chargée et de l'état de la batterie, comme une batterie neuve ou qui n'a pas été utilisée pendant une période prolongée.

⚠ AVERTISSEMENT : N'utilisez que les batteries et les chargeurs répertoriés ci-dessus. L'utilisation d'autres batteries et chargeurs peut provoquer des blessures et/ou un incendie.

SPÉCIFICATIONS

Modèle :		CL117FD
Capacité		650 ml
Utilisation continue (avec batterie BL1020V)	3 (Mode vitesse maximum)	Environ 10 minutes
	2 (Mode grande vitesse)	Environ 18 minutes
	1 (Mode vitesse normale)	Environ 55 minutes
Longueur totale	Corps de l'aspirateur	457 mm
	Avec le tube prolongateur et le suceur	992 - 1 232 mm
Poids net		1,0 kg
Tension nominale		10,8 V - 12 V CC max.

- Étant donné l'évolution constante de notre programme de recherche et de développement, les spécifications contenues dans ce manuel sont sujettes à modification sans préavis.
- Les spécifications peuvent varier suivant les pays.
- Le poids ne comprend pas les accessoires.
- Pour recharger la batterie, utilisez uniquement le chargeur fourni avec l'appareil.

Symboles

Vous trouverez ci-dessous les symboles susceptibles d'être utilisés pour l'appareil. Veuillez à comprendre leur signification avant toute utilisation.



Lire le mode d'emploi.



Unité d'alimentation amovible



Ni-MH
Li-Ion

Pour les pays de l'Union européenne uniquement

En raison de la présence de composants dangereux dans l'équipement, les déchets d'équipements électriques et électroniques, les accumulateurs et les batteries peuvent avoir un impact négatif sur l'environnement et la santé humaine.

Ne jetez pas les appareils électriques et électroniques ou les batteries avec les ordures ménagères !

Conformément à la directive européenne relative aux déchets d'équipements électriques et électroniques et aux déchets d'accumulateurs et de batteries, ainsi qu'à son adaptation à la législation nationale, les déchets d'équipements électriques, les batteries et les accumulateurs doivent être collectés séparément et déposés dans un point de collecte distinct pour déchets urbains, conformément aux réglementations en matière de protection de l'environnement.

Cela est indiqué par le symbole de la poubelle à roulettes barrée sur l'équipement.

Utilisations

L'appareil est conçu pour la collecte des poussières sèches.

CONSIGNES DE SÉCURITÉ

Consignes de sécurité pour aspirateur sans fil

AVERTISSEMENT : IMPORTANT ! LIRE ATTENTIVEMENT toutes les consignes de sécurité et toutes les instructions AVANT UTILISATION. Le non-respect des avertissements et des instructions peut entraîner une électrocution, un incendie et/ou de graves blessures.

1. **Ne pas exposer à la pluie. Ranger à l'intérieur.**
2. **Ne pas laisser utiliser comme jouet. Une surveillance étroite est requise lors de l'utilisation par un enfant ou près d'un enfant.**
3. **Utiliser uniquement de la façon décrite dans ce manuel. Utiliser uniquement les accessoires recommandés par le fabricant.**
4. **Ne pas utiliser avec une batterie endommagée. Si l'appareil ne fonctionne pas comme il devrait, s'il est tombé, s'il a été endommagé,**

5. **Ne pas manier l'appareil avec les mains mouillées.**
6. **N'insérer aucun objet dans les ouvertures. Ne pas utiliser si l'une des ouvertures est bloquée ; toujours enlever les poussières, peluches, cheveux et autres corps étrangers pouvant affecter la circulation de l'air.**
7. **Garder les cheveux, vêtements amples, doigts et toute autre partie du corps à l'écart des ouvertures et des pièces en mouvement.**
8. **Désactiver toutes les commandes avant de retirer la batterie.**
9. **Redoubler de prudence lorsque l'on passe l'aspirateur dans un escalier.**
10. **Ne pas utiliser pour collecter des liquides inflammables ou combustibles tels que l'essence, ou dans des zones où de tels liquides peuvent être présents.**
11. **Pour charger la batterie, utiliser uniquement le chargeur fourni par le fabricant.**
12. **Ne collecter aucune substance enflammée ou qui dégage de la fumée, telles que cigarettes, allumettes ou cendres chaudes.**
13. **Ne pas utiliser sans avoir posé le sac à poussière et/ou les filtres.**
14. **Ne pas charger la batterie à l'extérieur.**
15. **Recharger la batterie uniquement avec le chargeur spécifié par le fabricant.** Un chargeur prévu pour un type de batterie peut être à l'origine d'un incendie s'il est utilisé avec une autre batterie.
16. **Utilisez un appareil uniquement avec la batterie spécifiquement indiquée.** L'utilisation de toute autre batterie peut présenter un risque de blessure et d'incendie.
17. **Lorsque la batterie n'est pas utilisée, la tenir à l'écart des objets métalliques, comme des trombones, pièces de monnaie, clés, clous, vis ou autres petits objets métalliques, susceptibles de créer une connexion entre deux bornes.**
18. **Dans des conditions d'utilisation inadéquate, il peut y avoir une fuite de l'électrolyte de la batterie. Le cas échéant, éviter tout contact avec ce liquide. En cas de contact accidentel, rincer à l'eau.**
19. **N'utilisez pas une batterie ou un appareil endommagé ou modifié.** Une batterie endommagée ou modifiée peut avoir un comportement imprévisible susceptible d'entraîner un incendie, une explosion ou des blessures.
20. **N'exposez pas la batterie ou l'appareil au feu ou à une température excessive.** L'exposition au feu ou à une température supérieure à 130 °C peut provoquer une explosion.
21. **Respectez toutes les instructions de charge et ne chargez pas la batterie ou l'appareil en dehors de la plage de température indiquée dans les instructions.** Une charge incorrecte ou à une température en dehors de la plage indiquée peut endommager la batterie et augmenter le risque d'incendie.

22. Ne vous laissez pas tromper par un fil d'une utilisation fréquente par un sentiment de familiarité vous faisant baisser la garde et ignorer les principes de sécurité de l'outil. Des actions imprudentes peuvent provoquer de graves blessures en une fraction de seconde.

CONSERVEZ CES INSTRUCTIONS.

CONSIGNES DE SÉCURITÉ ADDITIONNELLES

1. Lire attentivement ce manuel d'instructions et celui du chargeur avant l'utilisation.
2. Ne pas collecter les matériaux suivants :
 - Matériaux chauds tels que cigarettes allumées, étincelles ou poussières de métal générées par le meulage ou la coupe du métal
 - Matériaux inflammables tels que l'essence, les diluants, la benzine, le kérosène et la peinture
 - Matériaux explosifs tels que la nitroglycérine
 - Matériaux inflammables tels que l'aluminium, le zinc, le magnésium, le titane, le phosphore ou le cellulôid
 - Saletés mouillées, eau, huile, etc.
 - Pièces dures à bords tranchants, telles que copeaux de bois, pièces de métal, pierres, verres, clous, broches ou lames de rasoir
 - Poudres agglomérantes telles que ciment en poudre ou encre en poudre
 - Poussière conductrice telle que poussière de métal ou de carbone
 - Particules fines telles que la poussière de béton

La collecte de tels matériaux peut entraîner un incendie, des dommages corporels et/ou matériels.
3. Cesser immédiatement l'utilisation en cas d'anomalie.
4. Si l'aspirateur tombe ou est heurté, vérifier attentivement l'absence de fissures ou de dommages avant l'utilisation.
5. Ne chargez pas l'aspirateur à proximité de matériaux inflammables dangereux comme de l'essence, du gaz, de la peinture ou de la colle.
6. Ne chargez pas l'aspirateur sur du papier, du tissu, un tapis, du vinyle, etc., sous peine de provoquer un incendie.
7. Ne chargez pas l'aspirateur dans un endroit poussiéreux.
8. Veillez à ce que personne ne se trouve dessous lorsque vous utilisez l'aspirateur en hauteur.
9. Ne pas approcher des fourneaux ou autres sources de chaleur.
10. Ne pas bloquer les orifices d'entrée ou de sortie d'air.

CONSERVEZ CES

INSTRUCTIONS.

CONSIGNES DE SÉCURITÉ IMPORTANTES

POUR LA BATTERIE INTÉGRÉE

1. Avant d'utiliser la batterie intégrée, lisez toutes les instructions et précautions relatives (1) au chargeur de batterie, (2) à la batterie, et (3) au produit utilisant la batterie.
2. Ne démontez pas la batterie intégrée.
3. Si l'autonomie de la batterie raccourcit considérablement, cessez immédiatement de l'utiliser. Il y a risque de surchauffe, de brûlures, voire d'explosion.
4. Si l'électrolyte pénètre dans vos yeux, rincez-les à l'eau claire et consultez immédiatement un médecin. Il y a risque de perte de la vue.
5. Ne court-circuitez pas la batterie intégrée :
 - (1) Ne touchez les bornes avec aucun matériau conducteur.
 - (2) Évitez de ranger la batterie intégrée dans un conteneur avec d'autres objets métalliques, par exemple des clous, des pièces de monnaie, etc.
 - (3) N'exposez pas la batterie intégrée à l'eau ou à la pluie.
Un court-circuit de la batterie peut provoquer une intensité de courant élevée, une surchauffe, parfois des brûlures et même une panne.
6. Ne rangez pas ni n'utilisez l'appareil et la batterie intégrée dans un endroit où la température risque d'atteindre ou de dépasser 50 °C.
7. Ne jetez pas la batterie intégrée dans le feu même si elle est gravement endommagée ou complètement usée. La batterie intégrée peut exploser au contact du feu.
8. Évitez de laisser tomber ou de cogner la batterie.
9. N'utilisez pas la batterie intégrée si elle est endommagée.
10. Les batteries au lithium-ion contenues sont soumises aux exigences de la législation concernant les marchandises dangereuses. Lors de la mise au rebut de la batterie, retirez-la de l'appareil et jetez-la en lieu sûr. Respectez la réglementation locale en matière de mise au rebut des batteries.
11. Utilisez les batteries uniquement avec les produits spécifiés par Makita.

CONSERVEZ CES INSTRUCTIONS.

Conseils pour assurer la durée de vie optimale de la batterie

1. Chargez la batterie intégrée avant qu'elle ne soit complètement déchargée.
Arrêtez toujours l'appareil et chargez la batterie intégrée quand vous remarquez que la

- puissance de l'appareil diminue.
2. **Ne rechargez jamais une batterie intégrée complètement chargée.**
La surcharge réduit la durée de service de la batterie.
 3. **Chargez la batterie intégrée à une température ambiante comprise entre 10 °C et 40 °C.** Avant de charger une batterie intégrée chaude, laissez-la refroidir.
 4. **Chargez la batterie intégrée une fois tous les six mois si vous n'utilisez pas l'appareil pendant une période prolongée.**

DESCRIPTION DU FONCTIONNEMENT

⚠ ATTENTION : Assurez-vous toujours que l'appareil est éteint avant d'ajuster ou de vérifier une fonction sur l'appareil.

Charge de la batterie intégrée

⚠ ATTENTION : N'utilisez que des batteries Makita d'origine. L'utilisation de batteries de marque autre que Makita ou de batteries modifiées peut provoquer l'explosion des batteries, ce qui présente un risque d'incendie, de dommages matériels et corporels. Cela annulera également la garantie Makita pour le produit et le chargeur Makita.

⚠ ATTENTION : Débranchez toujours la fiche de charge de l'aspirateur après la charge.

⚠ ATTENTION : Ne laissez pas le chargeur raccordé au secteur après avoir débranché l'appareil. Les enfants en bas âge peuvent mettre la fiche sous tension dans la bouche et se blesser.

Chargez l'aspirateur lors de sa toute première utilisation ou s'il n'a pas été chargé depuis longtemps. Connectez la fiche de charge au connecteur de charge, puis branchez le chargeur à la prise secteur.

► **Fig.1:** 1. Fiche de charge 2. Connecteur de charge

Le témoin de charge de la batterie s'allume et la charge commence. La lumière s'éteint une fois la charge terminée. Pour en savoir plus, consultez le mode d'emploi du chargeur de batterie.

► **Fig.2:** 1. Témoin de charge de la batterie

REMARQUE : Le témoin de charge de la batterie clignote et la batterie ne peut pas être chargée si la batterie ou l'aspirateur sont exposés à des températures extrêmes.

NOTE : Il est impossible de commander l'aspirateur pendant la charge. Pour mettre en marche l'aspirateur, débranchez le chargeur de la source d'alimentation, déconnectez la fiche de charge de l'aspirateur, puis appuyez sur le bouton Marche/Changement de vitesse.

NOTE : Dans les conditions suivantes, la batterie est sur le point d'atteindre la fin de sa durée de vie (ou est endommagée/fonctionne mal). Débranchez le chargeur de la source d'alimentation, puis remplacez la batterie.

- Le témoin de charge de la batterie s'éteint peu de temps après que vous commencez à charger l'aspirateur.
- L'aspirateur fonctionne uniquement pendant une période inférieure de moitié à la durée de fonctionnement normale après que la batterie a été complètement chargée.

NOTE : La batterie peut être rechargée jusqu'à 500 fois environ. Le nombre de recharges dépend des conditions dans lesquelles la batterie a été chargée et déchargée.

Fonctionnement de la gâchette

⚠ ATTENTION : Éteignez toujours l'aspirateur après chaque utilisation pour éviter de l'endommager et prolonger la durée de service des batteries.

Pour démarrer l'aspirateur, il suffit d'appuyer sur le bouton Marche/Changement de vitesse. Pour l'éteindre, appuyez sur le bouton Arrêt.

Vous pouvez modifier la vitesse de l'aspirateur selon trois niveaux en appuyant sur le bouton Marche/Changement de vitesse.

La première pression sur ce bouton enclenche le mode grande vitesse, la deuxième pression, le mode vitesse maximum et la troisième, la vitesse normale. À chaque pression sur ce bouton, le cycle alterne entre grande vitesse/vitesse maximum/vitesse normale.

► **Fig.3:** 1. Bouton Marche/Changement de vitesse
2. Bouton Arrêt

Témoin de charge de la batterie

Lorsque la charge restante de la batterie diminue, le témoin de charge de la batterie clignote.

Si la charge restante de la batterie diminue encore plus, l'aspirateur s'arrête et le témoin de charge de la batterie s'allume pendant environ 10 secondes. Le moment est venu de charger la batterie.

De plus, si la batterie est surchargée ou surchauffée, l'aspirateur s'arrête et le témoin de charge de la batterie s'allume pendant environ 10 secondes. L'aspirateur ne fonctionne pas lorsque le témoin est allumé.

► **Fig.4:** 1. Témoin de charge de la batterie

NOTE : Le moment où le témoin de charge de la batterie clignote ou s'allume dépend de la température sur le lieu de travail et de l'état de la batterie.

Allumage de la lampe

⚠ ATTENTION : Évitez de regarder directement le faisceau lumineux ou sa source.

Pour allumer la lampe, appuyez sur le bouton Marche/ Changement de vitesse. Appuyez sur le bouton Arrêt pour éteindre la lampe. La lampe s'allume pendant le fonctionnement de l'aspirateur.

- **Fig.5:** 1. Bouton Marche/Changement de vitesse
2. Bouton Arrêt (OFF) 3. Lampe

ASSEMBLAGE

⚠ ATTENTION : Avant d'effectuer toute intervention sur l'appareil, assurez-vous toujours qu'il est hors tension.

⚠ ATTENTION : Veillez à fixer correctement les filtres à l'aspirateur. Les filtres présentant des trous ou mal fixés peuvent laisser passer la poussière dans le carter du moteur. Cela présente un risque de défaillance du moteur ou d'incendies.

Description des pièces

Filtre haute performance, logement et filtre éponge

- **Fig.6:** 1. Capsule 2. Filtre haute performance
3. Logement et filtre éponge

NOTE : Vous pouvez utiliser un filtre haute performance avec ou sans logement conçu à l'origine.

Préfiltre ou filtre haute performance et filtre HEPA

Accessoire en option

- **Fig.7:** 1. Capsule 2. Préfiltre 3. Filtre haute performance 4. Filtre HEPA

REMARQUE : N'utilisez pas de filtre haute performance avec d'autres filtres (accessoire en option). Le filtre haute performance risquerait de ne plus pouvoir être retiré de l'aspirateur.

NOTE : Lors de l'utilisation d'un préfiltre en option avec un filtre HEPA, évitez de placer tout autre filtre sur le filtre HEPA. Si vous utilisez le préfiltre et d'autres filtres simultanément sur le filtre HEPA, la puissance d'aspiration peut être réduite.

NOTE : Lorsque vous utilisez un filtre haute performance avec un filtre HEPA, veillez à fixer le logement à l'intérieur du filtre haute performance.

- **Fig.8:** 1. Filtre haute performance 2. Logement

Mise au rebut des poussières

⚠ ATTENTION : Videz l'aspirateur avant qu'il ne soit trop plein, autrement sa puissance d'aspiration sera moindre.

⚠ ATTENTION : Vérifiez bien qu'il n'y a plus de poussières à l'intérieur de l'aspirateur lui-même. Autrement le filtre risque de se boucher ou le moteur de subir des dommages.

Pour faire tomber dans la capsule la poussière qui adhère au filtre, tapez 4 ou 5 fois sur la capsule avec la main.

- **Fig.9:** 1. Capsule 2. Entrée d'aspiration

Dirigez l'entrée d'aspiration vers le bas, tournez la capsule dans le sens de la flèche sur le schéma et déconnectez la capsule en tirant lentement et bien droit.

- **Fig.10:** 1. Capsule 2. Entrée d'aspiration

NOTE : La poussière risquant de s'échapper lors de l'ouverture de la capsule, pensez à placer un sac-poubelle sous la capsule.

Retirez la poussière accumulée de l'intérieur de la capsule et du filtre haute performance.

- **Fig.11:** 1. Capsule 2. Filtre haute performance

Tournez le filtre haute performance dans le sens de la flèche pour desserrer l'onglet de blocage de l'aspirateur, puis retirez le filtre en tirant dessus.

- **Fig.12:** 1. Onglet de blocage

NOTE : Lorsque vous utilisez le préfiltre, procédez également comme il est indiqué ci-dessus.

Enlevez les poussières fines et tapez légèrement pour déloger la poussière du filtre haute performance.

Filtre HEPA

Accessoire en option

Sortez le filtre HEPA du préfiltre ou du filtre haute performance. Enlevez les fines poussières du filtre HEPA.

- **Fig.13:** 1. Filtre HEPA 2. Filtre haute performance
3. Préfiltre

Remontage

Connectez le filtre haute performance. Pensez alors à tourner le filtre haute performance de sorte que l'onglet de blocage soit fermement verrouillé dans l'aspirateur.

- **Fig.14:** 1. Filtre haute performance

- **Fig.15:** 1. Onglet de blocage

NOTE : Assurez-vous que le filtre haute performance est bien fixé dans l'aspirateur.

REMARQUE : Veillez à installer correctement le filtre haute performance avant utilisation. Si le problème tel que décrit ultérieurement se produit, remplacez correctement le filtre pour le corriger.

Fixez la capsule. Alignez le repère sur la capsule avec le repère sur la poignée, puis tournez fermement la capsule dans le sens de la flèche jusqu'à ce qu'elle soit verrouillée.

- **Fig.16:** 1. Repère 2. Poignée 3. Capsule

NOTE : Retirez toujours la poussière à l'avance, car la puissance d'aspiration diminuera s'il y a trop de poussière dans l'aspirateur.

Exemples de problème

L'onglet de blocage du filtre haute performance n'est pas bien verrouillé dans la rainure du carter de l'aspirateur.

► **Fig.17:** 1. Onglet de blocage 2. Rainure du carter de l'aspirateur

Pose ou retrait du logement/filtre HEPA

Accessoire en option

Pour le logement et le filtre éponge

Pour déposer le logement, poussez vers le haut les parties inférieures des montants du logement avec les doigts et dégagez sa rainure de la partie saillante sur l'aspirateur. Après cela, retirez le filtre éponge.

► **Fig.18:** 1. Logement 2. Filtre éponge

Pour le poser, alignez les rainures sur le logement avec la partie saillante sur l'aspirateur et poussez jusqu'au dé clic.

Insérez le filtre éponge entre les montants et placez-le dans la position d'origine.

Pour le filtre HEPA

Lorsque vous installez le filtre HEPA, insérez le filtre HEPA dans le préfiltre ou le filtre haute performance. Puis, tournez-le et verrouillez-le. Pour le retirer, effectuez la procédure de pose dans l'ordre inverse.

► **Fig.19:** 1. Filtre HEPA 2. Préfiltre 3. Onglet de blocage

NOTE : Assurez-vous que les onglets de blocage sont fermement verrouillés dans l'aspirateur.

► **Fig.20:** 1. Filtre HEPA 2. Filtre haute performance

NOTE : Assurez-vous que le filtre haute performance est bien fixé dans l'aspirateur.

UTILISATION

ATTENTION : N'approchez pas votre visage de l'orifice d'aération lorsque vous utilisez l'aspirateur. Si des corps étrangers sont soufflés dans les yeux, cela présente un risque de blessure.

Pose et dépose des accessoires de l'aspirateur

ATTENTION : Après avoir installé un accessoire, assurez-vous qu'il est solidement installé. Si l'accessoire est mal installé, il risque de se déloger et de provoquer des blessures.

ATTENTION : Prenez garde de ne pas vous cogner la main contre le mur ou autre lorsque vous retirez les accessoires.

Lorsque vous utilisez un accessoire avec fonction de blocage

Pour installer un accessoire, insérez-le dans l'entrée d'aspiration de l'aspirateur jusqu'au dé clic. Vérifiez que l'accessoire est verrouillé.

► **Fig.21:** 1. Entrée d'aspiration 2. Accessoire avec fonction de blocage 3. Crochet 4. Bouton de dégagement

REMARQUE : Lorsque vous installez un accessoire avec fonction de blocage, veillez à aligner le bouton de dégagement sur l'aspirateur avec le crochet sur l'accessoire. S'ils ne sont pas alignés, l'accessoire ne se verrouillera pas et pourra se détacher de l'aspirateur.

Pour retirer l'accessoire, sortez-le de l'aspirateur tout en maintenant enfoncé le bouton de dégagement.

► **Fig.22:** 1. Bouton de dégagement 2. Accessoire avec fonction de blocage

Lorsque vous utilisez un accessoire sans fonction de blocage

ATTENTION : Pour installer un accessoire sans fonction de blocage, insérez-le dans l'entrée d'aspiration de l'aspirateur en le tournant comme illustré sur la figure. Pour retirer l'accessoire, dégagez-le de l'aspirateur en le tournant comme illustré sur la figure. Évitez de tourner l'accessoire dans le sens opposé à la flèche sur la figure sous peine de desserrer la capsule de l'aspirateur.

► **Fig.23**

Réglage des longueurs du tube prolongateur de type coulissant

Accessoire en option

Faites glisser et maintenez le bouton coulissant en avant ou en arrière pour libérer le verrou. Faites sortir le tube coulissant à la longueur de votre choix. Puis, relâchez le bouton coulissant pour bloquer en place le tube coulissant.

► **Fig.24:** 1. Bouton coulissant 2. Tube coulissant

NOTE : Pour une installation solide, assurez-vous de tirer légèrement d'avant en arrière sur le tube coulissant pour enclencher le verrou après avoir relâché le bouton coulissant.

► **Fig.25**

Nettoyage (aspiration)

Suceur

Fixez le suceur pour nettoyer les tables, bureaux, meubles, etc. Le suceur se glisse facilement en place.

► Fig.26: 1. Suceur

Suceur + Tube prolongateur

Le tube prolongateur s'installe entre le suceur et l'aspirateur. Il permet de passer l'aspirateur sur le sol tout en se tenant debout.

► Fig.27: 1. Corps de l'aspirateur 2. Tube prolongateur 3. Suceur

Suceur plat

Installez le suceur plat pour passer l'aspirateur dans les coins ou dans les interstices d'un véhicule ou d'un meuble.

► Fig.28: 1. Suceur plat 2. Corps de l'aspirateur

Vous pouvez ranger le suceur plat dans le porte-suceur.

► Fig.29: 1. Porte-suceur 2. Suceur plat

⚠ ATTENTION : Prenez garde de ne pas vous coincer le(s) doigt(s) entre le suceur plat et le porte-suceur. Il y a risque de blessure si vous vous coinciez les doigts.

Suceur plat + Tube prolongateur

Utilisez cette combinaison pour passer l'aspirateur dans les endroits exigus où l'aspirateur seul ne peut pas se faufiler ou dans les endroits élevés difficiles à atteindre.

► Fig.30: 1. Suceur plat 2. Tube prolongateur 3. Corps de l'aspirateur

Nettoyage sans suceur

Le suceur n'est pas nécessaire pour aspirer de la poudre ou des poussières.

► Fig.31

Pour ramasser de la poussière au sol tout en se tenant debout, fixer le tube prolongateur à l'aspirateur se révèle pratique.

► Fig.32: 1. Tube prolongateur

ENTRETIEN

⚠ ATTENTION : Assurez-vous toujours que l'appareil est hors tension avant d'y effectuer tout travail d'inspection ou d'entretien.

⚠ ATTENTION : Veillez à fixer correctement les filtres à l'aspirateur. Les filtres présentant des trous ou mal fixés peuvent laisser passer la poussière dans le carter du moteur. Cela présente un risque de défaillance du moteur ou d'incendies.

Pour assurer la SÉCURITÉ et la FIABILITÉ du produit, toute réparation, tout travail d'entretien ou de réglage

doivent être effectués par un centre de service après-vente Makita agréé ou un centre de service usine, avec des pièces de rechange Makita.

REMARQUE : N'utilisez jamais d'essence, benzine, diluant, alcool ou autre produit similaire. Cela risquerait de provoquer la décoloration, la déformation ou la fissuration de l'outil.

Après l'utilisation

Avant de ranger ou charger l'aspirateur, verrouillez la tête du suceur et suspendez-le à un crochet en vente dans le commerce.

► Fig.33

⚠ ATTENTION : Si vous posez l'aspirateur contre le mur sans aucun autre soutien, il risque de tomber, ce qui peut blesser quelqu'un et l'endommager.

► Fig.34

Nettoyage

REMARQUE : Ne soufflez pas la poussière colée à l'aspirateur et aux filtres avec un dépoussiérant à air. Cela entraîne la poussière dans le carter et provoque des pannes.

REMARQUE : Après avoir lavé les filtres, séchez-les soigneusement avant utilisation. Des filtres pas assez secs peuvent affecter la capacité d'aspiration et la durée de vie du moteur.

REMARQUE : Après avoir nettoyé les filtres et le filtre éponge, veillez à les remettre en place avant utilisation. Si vous utilisez l'aspirateur sans les filtres ni le filtre éponge, la poussière pénétrera dans le carter du moteur et causera une panne.

Corps de l'aspirateur

Essuyez de temps à autre la surface extérieure (le corps) de l'aspirateur avec un chiffon humecté d'eau savonneuse.

Nettoyez également l'ouverture d'aspiration et la zone de montage du filtre.

► Fig.35

Filtre haute performance

Lorsque le filtre est bouché par la poussière et que la puissance de l'aspirateur s'en trouve affaiblie, lavez-le dans de l'eau savonneuse. Laissez-le sécher complètement avant l'utilisation.

► Fig.36

Filtre HEPA

Accessoire en option

REMARQUE : Ne frottez, ni ne grattez le filtre HEPA avec des objets durs comme une brosse ou une spatule.

Un filtre HEPA bouché est à l'origine d'une médiocre performance d'aspiration. Nettoyez de temps à autre le filtre.

Lavez à l'occasion le filtre HEPA dans l'eau, rincez-le et séchez-le bien à l'ombre avant de le réutiliser. Ne lavez jamais le filtre dans un lave-linge.

► Fig.37

Filtre éponge

Lorsque le filtre éponge est encrassé, nettoyez-le comme suit.

1. Retirez le filtre.
2. Retirez le filtre éponge d'entre les montants.
3. Nettoyez le filtre éponge en le tapotant ou en le lavant. Si vous le lavez, séchez-le soigneusement avant utilisation.
4. Insérez le filtre éponge entre les montants et placez-le dans la position d'origine. Assurez-vous que chaque bord inférieur de montant maintient le filtre éponge et qu'il n'y a pas d'espace entre le filtre éponge et l'ouverture d'aspiration.

► Fig.38: 1. Filtre éponge 2. Bord inférieur de montant

Nettoyage du suceur

Lorsque la brosse-suceur devient poussiéreuse, retirez la poussière avec du ruban adhésif.

Guide de dépannage

Avant de solliciter une réparation, vérifiez les points suivants.

Symptôme	Point à vérifier	Méthode de réparation
Faible puissance d'aspiration	La capsule est-elle pleine de poussière ?	Videz la poussière de la capsule.
	Le filtre est-il bouché ?	Nettoyez ou lavez le filtre.
	La batterie est-elle déchargée ?	Chargez la batterie.
Ne fonctionne pas	La batterie est-elle déchargée ?	Chargez la batterie.
Bruit et vibration	Le filtre est-il bouché ?	Nettoyez ou lavez le filtre.
	Le suceur, le tuyau ou l'entrée d'aspiration de l'appareil sont-ils bouchés ?	Retirez les objets bouchant le suceur, le tuyau ou l'entrée d'aspiration de l'appareil.
	L'entrée du suceur/tuyau est-elle bloquée ?	Ne bloquez pas l'entrée du suceur/tuyau.

REMARQUE : N'essayez pas de réparer vous-même l'aspirateur.

Mise au rebut de l'aspirateur

Une batterie Li-ion est intégrée à cet aspirateur. Retirez-la toujours avant de mettre au rebut l'aspirateur.

► Fig.39: 1. Brosse

Fixation murale pour aspirateur sans fil

Accessoire en option

NOTE : La vis pour fixer le support n'est pas incluse. Prévoyez une vis adaptée au matériau dans lequel vous visserez.

Placez la fixation murale pour aspirateur sans fil sur un mur, une poutre ou une colonne en bois dur, où elle pourra être solidement fixée. Assurez-vous toujours que la fixation murale pour aspirateur sans fil est solidement fixée avant d'accrocher l'aspirateur.

► Fig.40: 1. Fixation murale pour aspirateur sans fil
2. Fiche

ATTENTION : N'accrochez pas violemment l'aspirateur à la fixation murale ni n'y accrochez d'autres appareils.

NOTE : Lorsque vous ne chargez pas l'aspirateur, la fiche peut être rangée sur la fixation murale pour aspirateur sans fil comme illustré.

Retrait de la batterie intégrée

⚠ ATTENTION : Ne touchez les bornes avec aucun matériau conducteur.

⚠ ATTENTION : Évitez de ranger l'ensemble de la batterie dans un conteneur avec d'autres objets métalliques, par exemple des clous, des pièces de monnaie, etc.

⚠ ATTENTION : N'exposez pas l'ensemble de la batterie à l'eau ou à la pluie.

⚠ ATTENTION : Ne démontez pas, ni ne modifiez l'ensemble de la batterie.

⚠ ATTENTION : L'aspirateur doit être débranché du réseau d'alimentation électrique avant de retirer la batterie.

⚠ ATTENTION : Tenez fermement l'appareil et l'ensemble de la batterie lors du retrait et de l'installation de l'ensemble de la batterie. Autrement, ils peuvent vous glisser des mains et endommager l'appareil et l'ensemble de la batterie et vous blesser.

⚠ ATTENTION : Prenez soin de ne pas vous coincer le(s) doigt(s) entre l'aspirateur, le couvercle arrière et la batterie lors du retrait et de l'installation de l'ensemble de la batterie. Il y a risque de blessure si vous vous coinciez le(s) doigt(s).

1. Pour retirer le couvercle arrière, poussez-le dans le sens de la flèche.

► Fig.41: 1. Couvercle arrière

2. Faites glisser la batterie intégrée à moitié. Déconnectez les fils conducteurs de la batterie en déplaçant légèrement la batterie tout en appuyant sur le connecteur dans le sens de la flèche comme illustré sur la figure.

► Fig.42: 1. Connecteur 2. Fils conducteurs

3. Faites ensuite glisser complètement l'ensemble de la batterie pour la sortir.

► Fig.43: 1. Ensemble de la batterie

4. Placez l'ensemble de la batterie retiré dans une boîte en carton pour éviter un court-circuit.

Mise en place de la batterie de rechange

Pour mettre en place la batterie de rechange, suivez la procédure de retrait en sens inverse.

⚠ ATTENTION : Acheminez les fils conducteurs de sorte qu'ils tiennent complètement à l'intérieur de l'aspirateur avant de remettre le couvercle arrière à sa position initiale. Le non-respect de ces instructions peut endommager les fils conducteurs.

► Fig.44

Après avoir mis en place la batterie (voir « SPÉCIFICATIONS »), chargez-la avant utilisation.

ACCESSOIRES EN OPTION

⚠ ATTENTION : Ces accessoires ou pièces complémentaires sont recommandés pour l'utilisation avec l'appareil Makita spécifié dans ce mode d'emploi. L'utilisation de tout autre accessoire ou pièce complémentaire peut présenter un risque de blessure. N'utilisez un accessoire ou une pièce complémentaire que pour son usage prévu.

Pour obtenir plus de détails sur ces accessoires, contactez votre centre d'entretien local Makita.

- Tube prolongateur
- Suceur
- Suceur pour tapis
- Brosse pour étagères
- Suceur plat
- Brosse ronde
- Tuyau flexible
- Filtre
- Préfiltre
- Filtre haute performance
- Filtre HEPA
- Suceur pour siège
- Suceur pour interstice
- Fixation murale pour aspirateur sans fil
- Collecteur cyclone
- Batterie et chargeur Makita d'origine

NOTE : Il se peut que certains éléments de la liste soient compris dans l'emballage de l'appareil en tant qu'accessoires standard. Ils peuvent varier d'un pays à l'autre.

Collecteur cyclone

Accessoire en option

- Fig.45: 1. Bouton de dégagement 2. Crochet
3. Tube prolongateur 4. Collecteur cyclone
5. Entrée d'aspiration

À propos du collecteur cyclone

L'utilisation de l'aspirateur avec le collecteur cyclone installé réduit la quantité de poussière qui pénètre dans la capsule, ce qui permet d'éviter que la puissance d'aspiration faiblisse. De plus, le nettoyage après utilisation est également simple.

⚠ ATTENTION : Avant d'effectuer toute intervention sur l'appareil, assurez-vous toujours qu'il est hors tension.

⚠ ATTENTION : Nettoyez le filtre à maille du collecteur cyclone et les filtres de l'aspirateur s'ils sont bouchés. L'utilisation continue dans cet état peut provoquer une émission de chaleur ou de fumée.

procédure de retrait.)

REMARQUE : Lorsque le collecteur cyclone est fixé, n'utilisez pas l'aspirateur dans le sens horizontal ou dans la position tournée vers le haut. Le filtre à maille pourrait se boucher.

REMARQUE : Utilisez toujours l'aspirateur avec les filtres installés, même lorsque vous utilisez le collecteur cyclone. Si vous utilisez l'aspirateur sans filtres installés, un dysfonctionnement du moteur peut se produire.

NOTE : Vérifiez avant utilisation que le collecteur cyclone, l'aspirateur et le tube prolongateur sont correctement verrouillés.

NOTE : Videz le logement à poussières du collecteur cyclone et la capsule de l'aspirateur lorsque de la poussière s'est accumulée. Si vous continuez à utiliser l'aspirateur dans cet état, la puissance d'aspiration sera affaiblie.

NOTE : Vous pouvez également utiliser le collecteur cyclone sans la fonction de blocage.

NOTE : Pour installer ou retirer le collecteur cyclone, reportez-vous à la section « Pose et dépose des accessoires de l'aspirateur ».

REMARQUE : Après avoir lavé le logement à poussières et les filtres, séchez-les soigneusement avant utilisation. Des composants mal séchés peuvent provoquer une électrocution et/ou des blessures.

► **Fig.48:** 1. Logement à poussières 2. Filtre à maille

Lorsque le filtre à maille est très sale, nettoyez-le en procédant comme suit.

1. Tournez le filtre à maille comme illustré sur la figure et retirez-le alors que les crochets sont déverrouillés.

► **Fig.49:** 1. Filtre à maille 2. Crochet

2. Retirez la poussière sur le filtre à maille, puis lavez-le à l'eau. Ensuite, séchez-le soigneusement.

3. Insérez le filtre à maille dans la base avec les crochets alignés sur l'orifice. Tournez le filtre à maille comme illustré sur la figure jusqu'à ce que les crochets se verrouillent en place avec un déclic. Assurez-vous que le filtre à maille est solidement installé.

► **Fig.50:** 1. Filtre à maille 2. Crochet 3. Orifice

Mise au rebut des poussières

Lorsque la poussière s'est accumulée jusqu'à la ligne Plein du logement à poussières, procédez comme indiqué ci-dessous et jetez la poussière.

1. Tenez fermement le logement à poussières, maintenez enfoncés les deux boutons et retirez le logement à poussières.

► **Fig.46:** 1. Ligne Plein 2. Logement à poussières 3. Bouton (deux emplacements) 4. Filtre à maille

2. Jetez la poussière à l'intérieur du logement à poussières et retirez la poussière ou la poudre collée à la surface du filtre à maille.

3. Insérez le logement à poussières à fond jusqu'à ce que les deux boutons se verrouillent en place avec un déclic.

► **Fig.47:** 1. Logement à poussières 2. Bouton (deux emplacements)

⚠ ATTENTION : Faites attention de ne pas vous coincer le(s) doigt(s) entre le logement à poussières et le corps du cyclone lors du réassemblage.

NOTE : Si la puissance d'aspiration n'est pas rétablie même après avoir jeté la poussière et nettoyé le filtre à maille, vérifiez si la poussière ne s'est pas accumulée dans la capsule de l'aspirateur ou si ce dernier n'est pas bouché.

NOTE : La poussière peut voler lorsque vous la jetez du collecteur cyclone. Faites attention de ne pas laisser la poussière entrer dans vos yeux.

Nettoyage

Lorsque le logement à poussières est sale ou que le filtre à maille est bouché, retirez-les et lavez-les à l'eau. (Consultez « Mise au rebut des poussières » pour la

WARNUNG

- Für Benutzer in Europa: Dieses Gerät kann von Kindern ab 8 Jahren und Personen mit verminderten körperlichen, sensorischen oder geistigen Fähigkeiten oder Mangel an Erfahrung und Kenntnissen benutzt werden, sofern sie eine Beaufsichtigung oder Anweisung bezüglich des sicheren Gebrauchs des Gerätes erhalten haben und die damit verbundenen Gefahren verstehen. Kinder dürfen nicht mit dem Gerät spielen. Reinigung und Benutzerwartung dürfen nicht von Kindern ohne Beaufsichtigung durchgeführt werden.
- Für Benutzer in außereuropäischen Gebieten: Dieses Gerät ist nicht für den Gebrauch durch Personen (einschließlich Kindern) mit verminderten körperlichen, sensorischen oder geistigen Fähigkeiten oder mangelnder Erfahrung und Kenntnissen vorgesehen, es sei denn, sie haben eine Betreuung oder Unterweisung im Gebrauch des Gerätes von einer Person erhalten, die für ihre Sicherheit verantwortlich ist.
- Kinder müssen beaufsichtigt werden, um sicherzugehen, dass sie nicht mit dem Gerät spielen.
- VORSICHT: Trennen Sie das Gerät vor der Durchführung von Wartungsarbeiten von der Stromversorgung. Führen Sie regelmäßig Wartungsarbeiten an dem Gerät durch.
- WARNUNG: Verwenden Sie für den Zweck des Aufladens des Akkus nur die unter „Zutreffende Akkus und Ladegeräte“ gezeigten Akkus und Ladegeräte.
- Angaben zum Austauschverfahren des Akkus finden Sie in den Abschnitten „Ausbauen des eingebauten Akkus“ und „Installieren des Ersatz-Akkus“.
- Erschöpfte Akkus müssen aus dem Gerät entfernt und sicher entsorgt werden. Beachten Sie die örtlichen Vorschriften zur Entsorgung von Akkus.
- WARNUNG: Verwenden Sie keine nicht wiederaufladbaren Batterien.
- Unter missbräuchlichen Bedingungen kann Batterieflüssigkeit austreten; vermeiden Sie den Kontakt. Falls es zu einem versehentlichen Kontakt kommt, mit Wasser abspülen.

Zutreffende Akkus und Ladegeräte

Akku	Ladegerät	Ladezeit (Stunden)
BL1020V	DC1002	2,0

- Die Ladezeit ist je nach der Temperatur (10°C (50°F) - 40°C (104°F)), bei welcher der Akku geladen wird, und dem Zustand des Akkus (z. B. neuer oder längere Zeit unbenutzter Akku) unterschiedlich.

⚠️ WARNUNG: Verwenden Sie nur die oben aufgeführten Akkus und Ladegeräte. Bei Verwendung irgendwelcher anderer Akkus und Ladegeräte besteht Verletzungs- und/oder Brandgefahr.

TECHNISCHE DATEN

Modell:		CL117FD
Kapazität		650 ml
Dauerbetrieb (mit Akku BL1020V)	3 (Maximaldrehzahlmodus)	Ca. 10 min
	2 (Hochdrehzahlmodus)	Ca. 18 min
	1 (Normaldrehzahlmodus)	Ca. 55 min
Gesamtlänge	Staubsauger-Hauptteil	457 mm
	Mit Verlängerungsrohr und Düse	992 - 1.232 mm
Nettogewicht		1,0 kg
Nennspannung		10,8 V - 12 V Gleichstrom

- Wir behalten uns vor, Änderungen der technischen Daten im Zuge der Entwicklung und des technischen Fortschritts ohne vorherige Ankündigung vorzunehmen.
- Die technischen Daten können von Land zu Land unterschiedlich sein.
- Das Gewicht schließt keine Zubehörteile ein.
- Verwenden Sie zum Wiederaufladen des Akkus nur das mit dem Gerät gelieferte Ladegerät.

Symbole

Nachfolgend werden Symbole beschrieben, die für das Gerät verwendet werden können. Machen Sie sich unbedingt vor der Benutzung mit ihrer Bedeutung vertraut.



Betriebsanleitung lesen.



Abnehmbare Versorgungseinheit



Nur für EU-Länder
Aufgrund des Vorhandenseins gefährlicher Komponenten in der Ausrüstung können Elektro- und Elektronik-Altgeräte, Akkumulatoren und Batterien sich negativ auf die Umwelt und die menschliche Gesundheit auswirken.
Entsorgen Sie Elektro- und Elektronikgeräte oder Batterien nicht mit dem Hausmüll!
In Übereinstimmung mit der Europäischen Richtlinie über Elektro- und Elektronik-Altgeräte, Akkumulatoren und Batterien, verbrauchte Akkumulatoren und Batterien sowie ihrer Anpassung an nationales Recht sollten Elektro-Altgeräte, Batterien und Akkumulatoren gemäß den Umweltschutzbestimmungen getrennt gelagert und zu einer getrennten Sammelstelle für Siedlungsabfälle geliefert werden.
Dies wird durch das am Gerät angebrachte Symbol der durchgestrichenen Abfalltonne auf Rädern angezeigt.

Vorgesehene Verwendung

Das Gerät ist für das Absaugen von Trockenstaub vorgesehen.

SICHERHEITSWARNUNGEN

Sicherheitswarnungen für Akku-Staubsauger

⚠️ WARNUNG: WICHTIG! Alle Sicherheitswarnungen und Anweisungen **VOR GEBRAUCH AUFMERKSAM LESEN**. Eine Missachtung der Warnungen und Anweisungen kann zu einem elektrischen Schlag, Brand und/oder schweren Verletzungen führen.

1. **Das Gerät keinem Regen aussetzen. In Innenräumen aufbewahren.**
2. **Das Gerät darf nicht als Spielzeug benutzt werden. Wenn das Gerät von Kindern oder in deren Nähe benutzt wird, ist besondere Vorsicht geboten.**
3. **Nur gemäß der Beschreibung in dieser Anleitung benutzen. Nur vom Hersteller empfohlene Zusatzvorrichtungen verwenden.**
4. **Nicht mit beschädigtem Akku benutzen. Falls**

5. **Fassen Sie das Gerät nicht mit nassen Händen an.**
6. **Stecken Sie keine Gegenstände in die Öffnungen. Benutzen Sie das Gerät nicht mit einer blockierten Öffnung; halten Sie es frei von Staub, Fusseln, Haaren und Fremdkörpern, die den Luftstrom behindern können.**
7. **Halten Sie Haare, lose Kleidung, Finger und alle Körperteile von den Öffnungen und beweglichen Teilen fern.**
8. **Schalten Sie sämtliche Bedienelemente aus, bevor Sie den Akku abnehmen.**
9. **Lassen Sie bei der Reinigung von Treppen besondere Vorsicht walten.**
10. **Verwenden Sie das Gerät nicht zum Aufsaugen von brennbaren oder feuergefährlichen Flüssigkeiten, wie z. B. Benzin, und benutzen Sie es auch nicht in der Nähe solcher Flüssigkeiten.**
11. **Verwenden Sie nur das vom Hersteller gelieferte Ladegerät zum Aufladen.**
12. **Saugen Sie keine brennenden oder rauchenden Gegenstände auf, wie z. B. Zigaretten, Streichhölzer oder heiße Asche.**
13. **Benutzen Sie das Gerät nicht ohne angebrachten Staubsack und/oder Filter.**
14. **Laden Sie den Akku nicht im Freien.**
15. **Laden Sie den Akku nur mit dem vom Hersteller vorgeschriebenen Ladegerät. Ein Ladegerät, das für einen Akkutyp geeignet ist, kann bei Verwendung mit einem anderen Akku eine Brandgefahr darstellen.**
16. **Benutzen Sie Geräte nur mit den ausdrücklich vorgeschriebenen Akkus. Bei Verwendung irgendwelcher anderer Akkus besteht Verletzungs- und Brandgefahr.**
17. **Bewahren Sie den Akku bei Nichtgebrauch nicht zusammen mit Metallgegenständen, wie Büroklammern, Münzen, Schlüsseln, Nägeln, Schrauben, und anderen kleinen Metallteilen auf, welche die Kontakte kurzschließen können.**
18. **Bei Missbrauch kann Flüssigkeit aus dem Akku austreten. Vermeiden Sie Kontakt mit dieser Flüssigkeit. Falls Sie versehentlich mit der Flüssigkeit in Berührung kommen, spülen Sie die betroffenen Stellen mit Wasser ab.**
19. **Verwenden Sie keine Akkus oder Geräte, die beschädigt oder modifiziert sind. Beschädigte oder modifizierte Akkus können unvorhersehbares Verhalten zeigen, das zu einem Brand, einer Explosion oder Verletzungsgefahr führen kann.**
20. **Setzen Sie einen Akku oder ein Gerät nicht Feuer oder übermäßigen Temperaturen aus. Bei Einwirkung von Feuer oder Temperaturen über 130 °C kann es zu einer Explosion kommen.**
21. **Befolgen Sie alle Ladeanweisungen, und laden Sie den Akku bzw. das Gerät nicht außerhalb des in den Anweisungen angegebenen**

- Temperaturbereichs.** Wird der Ladevorgang unsachgemäß oder bei Temperaturen außerhalb des angegebenen Bereichs durchgeführt, kann es zu einer Beschädigung des Akkus und erhöhter Brandgefahr kommen.
22. **Lassen Sie nicht zu, dass Sie aufgrund der Vertrautheit, die Sie durch häufigen Gebrauch von Werkzeugen erworben haben, selbstzufrieden werden und die Sicherheitsprinzipien der Werkzeuge missachten.** Eine achtlose Handlung kann innerhalb von Sekundenbruchteilen schwere Verletzungen verursachen.

BEWAHREN SIE DIESE ANLEITUNG AUF.

ZUSÄTZLICHE SICHERHEITSGELTEN

1. **Lesen Sie diese Gebrauchsanleitung und die Gebrauchsanleitung des Ladegerätes vor der Benutzung aufmerksam durch.**
2. **Unterlassen Sie das Aufsaugen der folgenden Materialien:**
 - Heiße Materialien, wie z. B. brennende Zigaretten oder durch Schleifen/Schneiden von Metall erzeugte Funken/Metallstaub
 - Brennbare Materialien, wie z. B. Benzin, Verdüner, Petroleum oder Lack
 - Explosive Materialien, wie Nitroglycerin
 - Zündfähige Materialien, wie z. B. Aluminium, Zink, Magnesium, Titan, Phosphor oder Celluloid
 - Nassen Schmutz, Wasser, Öl oder dergleichen
 - Harte Gegenstände mit scharfen Kanten, wie z. B. Holzspäne, Metalle, Steine, Glas, Nägel, Nadeln oder Rasierklingen
 - Klumpen bildendes Pulver, wie z. B. Zement oder Toner
 - Leitfähiger Staub, wie z. B. Metall- oder Kohlenstaub
 - Feine Partikel, wie z. B. Betonstaub

Solche Handlungen können einen Brand, Verletzungen und/oder Sachschäden verursachen.
3. **Brechen Sie den Betrieb sofort ab, wenn Sie irgendetwas Ungewöhnliches bemerken.**
4. **Falls Sie den Staubsauger fallen lassen oder anstoßen, überprüfen Sie ihn vor der Benutzung sorgfältig auf Risse oder Beschädigung.**
5. **Betreiben Sie den Sauger nicht in der Nähe von gefährlichen und entzündlichen Stoffen, wie Benzin, Gas, Farbe oder Klebstoffen.**
6. **Betreiben Sie den Sauger nicht auf Papier, Textilien, Teppichen, Vinyl usw. Dies kann einen Brand verursachen.**
7. **Betreiben Sie den Sauger nicht an einem staubigen Ort.**
8. **Achten Sie darauf, dass sich niemand unter Ihnen befindet, wenn Sie den Sauger an erhöhten Orten verwenden.**

9. **Bringen Sie das Gerät nicht in die Nähe von Öfen oder anderen Wärmequellen.**
10. **Blockieren Sie nicht die Einlassöffnung oder die Belüftungsöffnungen.**

BEWAHREN SIE DIESE ANLEITUNG AUF.

WICHTIGE SICHERHEITSVORSCHRIFTEN

FÜR EINGEBAUTEN AKKU

1. **Lesen Sie vor der Benutzung des eingebauten Akkus alle Anweisungen und Warnhinweise, die an (1) Ladegerät, (2) Akku und (3) Produkt angebracht sind.**
2. **Der eingebaute Akku darf nicht zerlegt werden.**
3. **Falls die Betriebszeit beträchtlich kürzer geworden ist, stellen Sie den Betrieb sofort ein. Anderenfalls besteht die Gefahr von Überhitzung, möglichen Verbrennungen und sogar einer Explosion.**
4. **Falls Elektrolyt in Ihre Augen gelangt, waschen Sie sie mit sauberem Wasser aus, und begeben Sie sich unverzüglich in ärztliche Behandlung. Anderenfalls können Sie erblinden.**
5. **Der eingebaute Akku darf nicht kurzgeschlossen werden.**
 - (1) **Die Kontakte dürfen nicht mit leitfähigem Material berührt werden.**
 - (2) **Lagern Sie den eingebauten Akku nicht in einem Behälter zusammen mit anderen Metallgegenständen, wie z. B. Nägeln, Münzen usw.**
 - (3) **Setzen Sie den eingebauten Akku weder Wasser noch Regen aus. Ein Kurzschluss des Akkus kann einen starken Stromfluss, Überhitzung, mögliche Verbrennungen und sogar eine Betriebsstörung verursachen.**
6. **Lagern und benutzen Sie das Gerät und den eingebauten Akku nicht an Orten, an denen die Temperatur 50 °C erreichen oder überschreiten kann.**
7. **Versuchen Sie niemals, den eingebauten Akku zu verbrennen, selbst wenn er stark beschädigt oder vollkommen verbraucht ist. Der eingebaute Akku kann im Feuer explodieren.**
8. **Achten Sie darauf, dass der Akku nicht fallen gelassen oder Stößen ausgesetzt wird.**
9. **Benutzen Sie keinen beschädigten Einbau-Akku.**
10. **Die enthaltenen Lithium-Ionen-Akkus unterliegen den Anforderungen der Gefahrstoff-Gesetzgebung. Wenn Sie den Akku entsorgen, nehmen Sie ihn aus dem Gerät, und entsorgen Sie ihn an einem sicheren Ort. Befolgen Sie die örtlichen Vorschriften bezüglich der Entsorgung von Akkus.**
11. **Verwenden Sie die Akkus nur mit den von Makita angegebenen Produkten.**

BEWAHREN SIE DIESE

ANLEITUNG AUF.

Hinweise zur Aufrechterhaltung der maximalen Akku-Nutzungsdauer

1. Laden Sie den eingebauten Akku auf, bevor er vollständig entladen ist. Halten Sie den Betrieb des Gerätes immer an, und laden Sie den eingebauten Akku, wenn Sie bemerken, dass die Leistung des Gerätes nachlässt.
2. Unterlassen Sie das erneute Laden des voll aufgeladenen eingebauten Akkus. Überladen führt zu einer Verkürzung der Nutzungsdauer des Akkus.
3. Laden Sie den eingebauten Akku bei einer Raumtemperatur von 10°C - 40°C. Lassen Sie den eingebauten Akku vor dem Laden abkühlen, falls er heiß ist.
4. Laden Sie den eingebauten Akku alle sechs Monate auf, falls Sie das Gerät über einen längeren Zeitraum nicht verwenden.

FUNKTIONSBE-SCHREIBUNG

⚠ VORSICHT: Vergewissern Sie sich stets, dass das Gerät ausgeschaltet ist, bevor Sie eine Funktion am Gerät einstellen oder überprüfen.

Laden des eingebauten Akkus

⚠ VORSICHT: Verwenden Sie nur Original-Makita-Akkus. Die Verwendung von Nicht-Original-Makita-Akkus oder von Akkus, die abgeändert worden sind, kann zum Bersten des Akkus und daraus resultierenden Bränden, Personenschäden und Beschädigung führen. Außerdem wird dadurch die Makita-Garantie für das Makita-Produkt und -Ladegerät ungültig.

⚠ VORSICHT: Ziehen Sie nach dem Laden stets den Ladestecker vom Staubsauger ab.

⚠ VORSICHT: Lassen Sie das Ladegerät nicht am Stromnetz angeschlossen, nachdem Sie das Gerät abgetrennt haben. Es könnte zu Verletzungen kommen, falls kleine Kinder den Strom führenden Stecker in den Mund stecken.

Laden Sie den Staubsauger vor der ersten Benutzung oder nach längerer Nichtbenutzung. Stecken Sie den Ladestecker in die Ladebuchse, und schließen Sie dann das Ladegerät an die Netzsteckdose an.

► **Abb.1:** 1. Ladestecker 2. Ladebuchse

Die Akku-Warnleuchte leuchtet auf, und der Ladevorgang beginnt. Die Leuchte erlischt nach Abschluss des Ladevorgangs. Weitere Einzelheiten entnehmen Sie bitte der Gebrauchsanleitung des Ladegerätes.

► **Abb.2:** 1. Akku-Warnleuchte

ANMERKUNG: Die Akku-Warnleuchte blinkt, und der Akku kann nicht geladen werden, wenn der Akku oder der Staubsauger extremen Temperaturen ausgesetzt ist.

HINWEIS: Der Staubsauger kann während des Ladevorgangs nicht gesteuert werden. Um den Staubsauger zu starten, trennen Sie das Ladegerät von der Stromquelle, ziehen Sie den Ladestecker vom Staubsauger ab, und drücken Sie dann die Einschalttaste (ON)/Drehzahl-Umschalttaste.

HINWEIS: Unter den folgenden Bedingungen steht der Akku kurz vor dem Ende seiner Nutzungsdauer (oder er ist beschädigt/gestört). Trennen Sie das Ladegerät von der Stromversorgung, und tauschen Sie dann den Akku aus.

- Die Akku-Warnleuchte erlischt kurz nach Ladebeginn des Staubsaugers.
- Der Staubsauger funktioniert nur für einen Zeitraum, der kürzer als die Hälfte der normalen Betriebszeit ist, nachdem der Akku voll aufgeladen worden ist.

HINWEIS: Der Akku kann bis zu etwa 500-mal aufgeladen werden. Die Anzahl der möglichen Ladevorgänge hängt von den Bedingungen ab, unter denen der Akku aufgeladen und entladen worden ist.

Schalterfunktion

⚠ VORSICHT: Schalten Sie den Staubsauger nach jeder Benutzung stets aus, um Beschädigung des Staubsaugers zu verhüten und die Nutzungsdauer der Akkus zu verlängern.

Drücken Sie zum Einschalten des Staubsaugers einfach die Einschalttaste (ON)/Drehzahl-Umschalttaste. Drücken Sie zum Ausschalten die Ausschalttaste (OFF).

Durch Drücken der Einschalttaste (ON)/Drehzahl-Umschalttaste können Sie die Drehzahl des Staubsaugers in drei Stufen ändern. Beim ersten Drücken dieser Taste erhalten Sie den Hochdrehzahlmodus, beim zweiten Drücken den Maximaldrehzahlmodus, und beim dritten Drücken den Normaldrehzahlmodus. Mit jedem Drücken dieser Taste wird der Zyklus hohe/maximale/normale Drehzahl abwechselnd wiederholt.

► **Abb.3:** 1. Einschalttaste (ON)/Drehzahl-Umschalttaste 2. Ausschalttaste (OFF)

Akku-Warnleuchte

Wenn die Akku-Restkapazität niedrig wird, blinkt die Akku-Warnleuchte.

Wenn die Akku-Restkapazität erheblich niedriger wird, bleibt der Staubsauger stehen, und die Akku-Warnleuchte leuchtet etwa 10 Sekunden lang auf. Laden Sie in diesem Fall den Akku auf.

Der Staubsauger bleibt auch stehen, wenn der Akku überlastet oder überhitzt wird, und die Akku-Warnleuchte leuchtet etwa 10 Sekunden lang auf. Bei eingeschalteter Leuchte lässt sich der Staubsauger nicht betätigen.

► **Abb.4:** 1. Akku-Warnleuchte

HINWEIS: Der Zeitpunkt, zu dem die Akku-Warnleuchte zu blinken oder aufzuleuchten beginnt, hängt von der Temperatur am Arbeitsplatz und dem Zustand des Akkus ab.

Einschalten der Lampe

⚠ VORSICHT: Blicken Sie nicht direkt in die Lampe oder die Lichtquelle.

Um die Lampe einzuschalten, drücken Sie die Einschalttaste (ON)/Drehzahl-Umschalttaste. Drücken Sie die Ausschalttaste (OFF), um die Lampe auszuschalten. Während des Betriebs des Staubsaugers leuchtet die Lampe.

- **Abb.5:** 1. Einschalttaste (ON)/Drehzahl-Umschalttaste 2. Ausschalttaste (OFF) 3. Lampe

MONTAGE

⚠ VORSICHT: Vergewissern Sie sich stets, dass das Gerät ausgeschaltet ist, bevor Sie Arbeiten am Gerät ausführen.

⚠ VORSICHT: Achten Sie darauf, dass Sie die Filter ordnungsgemäß am Staubsauger anbringen. Bei Filtern mit Löchern oder nicht ordnungsgemäß angebrachten Filtern kann Staub in das Motorgehäuse gelangen. Dies kann einen Motorausfall oder Brände verursachen.

Beschreibung der Teile

Hochleistungsfilter, Strebe und Schwammfilter

- **Abb.6:** 1. Kapsel 2. Hochleistungsfilter 3. Strebe und Schwammfilter

HINWEIS: Sie können einen Hochleistungsfilter sowohl mit als auch ohne die ursprünglich vorgesehene Strebe benutzen.

Vorfilter oder Hochleistungsfilter und HEPA-Filter

Sonderzubehör

- **Abb.7:** 1. Kapsel 2. Vorfilter 3. Hochleistungsfilter 4. HEPA-Filter

ANMERKUNG: Verwenden Sie einen Hochleistungsfilter nicht mit anderen Filtern (Sonderzubehör). Der Hochleistungsfilter lässt sich sonst möglicherweise nicht mehr vom Staubsauger entfernen.

HINWEIS: Wenn Sie einen optionalen Vorfilter mit einem HEPA-Filter benutzen, sollten Sie keine anderen Filter über dem HEPA-Filter platzieren. Falls Sie den Vorfilter und andere Filter gleichzeitig über den HEPA-Filter setzen, kann sich die Saugleistung verringern.

HINWEIS: Wenn Sie einen Hochleistungsfilter mit einem HEPA-Filter benutzen, achten Sie darauf, die Strebe im Inneren des Hochleistungsfilters zu befestigen.

- **Abb.8:** 1. Hochleistungsfilter 2. Strebe

Staubentleerung

⚠ VORSICHT: Leeren Sie den Staubsauger, bevor er voll wird oder die Saugleistung nachlässt.

⚠ VORSICHT: Entleeren Sie auch unbedingt den Staub im Staubsauger selbst. Anderenfalls kann sich der Filter zusetzen, oder der Motor kann beschädigt werden.

Um den am Filter in der Kapsel haftenden Staub abzuschütteln, klopfen Sie 4- bis 5-mal mit Ihrer Hand auf die Kapsel.

- **Abb.9:** 1. Kapsel 2. Saugeinlass

Richten Sie den Saugeinlass nach unten, drehen Sie die Kapsel in Richtung des Pfeils in der Abbildung, und ziehen Sie die Kapsel langsam und gerade ab.

- **Abb.10:** 1. Kapsel 2. Saugeinlass

HINWEIS: Halten Sie einen Müllsack unter die Kapsel, da beim Öffnen der Kapsel Staub herausfallen kann.

Entfernen Sie angesammelten Staub aus dem Innenraum der Kapsel und des Hochleistungsfilters.

- **Abb.11:** 1. Kapsel 2. Hochleistungsfilter

Drehen Sie den Hochleistungsfilter in Pfeilrichtung, um die Sicherungslippe von der Staubsaugereinheit zu lösen, und ziehen Sie dann den Filter ab.

- **Abb.12:** 1. Sicherungslippe

HINWEIS: Wenn Sie den Vorfilter verwenden, befolgen Sie auch das obige Verfahren.

Entleeren Sie den Feinstaub, und klopfen Sie den Hochleistungsfilter leicht aus, um Staub abzuschütteln.

HEPA-Filter

Sonderzubehör

Ziehen Sie den HEPA-Filter aus dem Vorfilter oder dem Hochleistungsfilter heraus. Entfernen Sie Feinstaub aus dem HEPA-Filter.

- **Abb.13:** 1. HEPA-Filter 2. Hochleistungsfilter 3. Vorfilter

Zusammenbau

Schließen Sie den Hochleistungsfilter an. Drehen Sie dabei den Hochleistungsfilter so, dass die Sicherungslippe fest in der Staubsaugereinheit verankert ist.

- **Abb.14:** 1. Hochleistungsfilter

► **Abb.15:** 1. Sicherungsslippe

HINWEIS: Vergewissern Sie sich, dass der Hochleistungsfilter im Staubsauger gesichert ist.

ANMERKUNG: Achten Sie darauf, den Hochleistungsfilter vor dem Betrieb korrekt zu installieren. Falls das Problem, wie später beschrieben, auftritt, setzen Sie den Filter wieder korrekt ein, um das Problem zu beheben.

Bringen Sie die Kapsel an. Richten Sie die Markierung an der Kapsel auf die Markierung am Handgriff aus, und drehen Sie dann die Kapsel fest in Pfeilrichtung, bis sie gesichert ist.

► **Abb.16:** 1. Markierung 2. Handgriff 3. Kapsel

HINWEIS: Entfernen Sie den Staub stets rechtzeitig, da die Saugleistung verringert wird, wenn sich zu viel Staub im Staubsauger befindet.

Problemeispiele

Die Sicherungsslippe des Hochleistungsfilters ist nicht fest in der Nut des Staubsaugergehäuses verankert.

► **Abb.17:** 1. Sicherungsslippe 2. Nut des Staubsaugergehäuses

Anbringen oder Abnehmen von Strebe/HEPA-Filter

Sonderzubehör

Für Strebe und Schwammfilter

Um die Strebe zu entfernen, drücken Sie den unteren Teil der Säulen der Strebe mit Ihren Fingern hoch, und lösen Sie ihre Nut von dem Vorsprung am Staubsauger. Entfernen Sie anschließend den Schwammfilter.

► **Abb.18:** 1. Strebe 2. Schwammfilter

Zum Anbringen richten Sie die Nuten an der Strebe auf den Vorsprung am Staubsauger aus, und drücken Sie die Strebe hinein, bis sie einrastet.

Führen Sie den Schwammfilter zwischen den Säulen ein, und setzen Sie ihn in seine Ausgangsposition ein.

Für den HEPA-Filter

Wenn Sie den HEPA-Filter installieren, führen Sie den HEPA-Filter in den Vorfilter oder den Hochleistungsfilter ein. Verdrehen und sichern Sie ihn dann. Um ihn zu entfernen, folgen Sie dem Installationsvorgang in umgekehrter Reihenfolge.

► **Abb.19:** 1. HEPA-Filter 2. Vorfilter
3. Sicherungsslippe

HINWEIS: Vergewissern Sie sich, dass die Sicherungsslippen im Staubsauger fest verriegelt sind.

► **Abb.20:** 1. HEPA-Filter 2. Hochleistungsfilter

HINWEIS: Vergewissern Sie sich, dass der Hochleistungsfilter im Staubsauger gesichert ist.

BETRIEB

⚠ VORSICHT: Bringen Sie Ihr Gesicht beim Betrieb des Staubsaugers nicht in die Nähe der Ventilationsöffnung. Falls Fremdkörper in die Augen von Personen oder Tieren geblasen werden, kann dies zu Verletzungen führen.

Montieren und Demontieren von Saugergeräteaufsätzen

⚠ VORSICHT: Prüfen Sie nach der Anbringung eines Aufsatzes, ob er sicher angebracht ist. Falls der Aufsatz unvollständig angebracht ist, kann er sich lösen und Personenschäden verursachen.

⚠ VORSICHT: Achten Sie beim Abnehmen von Aufsätzen darauf, dass Sie mit Ihrer Hand nicht gegen eine Wand usw. schlagen.

Bei Verwendung des Aufsatzes mit Verriegelungsfunktion

Um einen Aufsatz anzubringen, führen Sie ihn in den Saugeinlass des Staubsaugers ein, bis er einrastet. Vergewissern Sie sich, dass der Aufsatz verriegelt ist.

► **Abb.21:** 1. Saugeinlass 2. Aufsatz mit Verriegelungsfunktion 3. Raste
4. Entriegelungsknopf

ANMERKUNG: Achten Sie beim Anbringen des Aufsatzes mit Verriegelungsfunktion darauf, dass der Entriegelungsknopf am Staubsauger auf die Raste am Aufsatz ausgerichtet ist. Falls sie nicht ausgerichtet sind, wird der Aufsatz nicht verriegelt und kann sich vom Staubsauger lösen.

Um den Aufsatz zu entfernen, ziehen Sie ihn vom Staubsauger ab, während Sie den Entriegelungsknopf gedrückt halten.

► **Abb.22:** 1. Entriegelungsknopf 2. Aufsatz mit Verriegelungsfunktion

Bei Verwendung des Aufsatzes ohne Verriegelungsfunktion

⚠ VORSICHT: Um einen Aufsatz ohne Verriegelungsfunktion zu installieren, setzen Sie ihn in den Saugeinlass des Staubsaugers ein, indem Sie ihn wie in der Abbildung gezeigt drehen. Um den Aufsatz abzunehmen, lösen Sie ihn vom Staubsauger, indem Sie ihn wie in der Abbildung gezeigt drehen. Vermeiden Sie es, den Aufsatz in die dem Pfeil in der Abbildung entgegengesetzte Richtung zu drehen, da sich dadurch die Kapsel vom Staubsauger lösen kann.

► **Abb.23**

Einstellen der Länge des Klemmkopf-Verlängerungsrohrs

Sonderzubehör

Schieben Sie den Klemmkopf entweder nach vorn

oder nach hinten, und halten Sie ihn gedrückt, um die Sperre zu lösen. Ziehen Sie das Schieberohr auf die gewünschte Länge aus. Lassen Sie dann den Klemmknopf los, um das Schieberohr in der Position zu fixieren.

► **Abb.24:** 1. Klemmknopf 2. Schieberohr

HINWEIS: Für eine sichere Installation sollten Sie das Schieberohr nach dem Loslassen des Klemmknopfes leicht hin und her schieben, um die Sperre einzurasten.

► **Abb.25**

Reinigen (Saugen)

Düse

Bringen Sie die Düse an, um Tische, Pulte, Möbelstücke usw. abzusaugen. Die Düse lässt sich leicht aufstecken.

► **Abb.26:** 1. Düse

Düse + Verlängerungsrohr

Das Verlängerungsrohr wird zwischen Düse und Staubsauger angebracht. Diese Anordnung ist praktisch, um den Fußboden im Stehen zu saugen.

► **Abb.27:** 1. Staubsauger-Hauptteil
2. Verlängerungsrohr 3. Düse

Spitzdüse

Bringen Sie die Spitzdüse an, um Ecken und Ritzen eines Autos oder Möbelstücks zu reinigen.

► **Abb.28:** 1. Spitzdüse 2. Staubsauger-Hauptteil

Sie können die Spitzdüse im Düsenhalter aufbewahren.

► **Abb.29:** 1. Düsenhalter 2. Spitzdüse

⚠VORSICHT: Achten Sie darauf, dass keine Finger zwischen der Spitzdüse und dem Düsenhalter eingeklemmt werden. Einklemmen von Fingern kann Verletzungen verursachen.

Spitzdüse + Verlängerungsrohr

Benutzen Sie diese Anordnung in engen Zwischenräumen, in die der Staubsauger selbst nicht hineinpasst, oder an schwer erreichbaren hohen Orten.

► **Abb.30:** 1. Spitzdüse 2. Verlängerungsrohr
3. Staubsauger-Hauptteil

Staubsaugen ohne Düse

Sie können Pulver und Staub ohne Düse aufsaugen.

► **Abb.31**

Um Staub im Stehen von einem Fußboden aufzusaugen, ist es praktisch, das Verlängerungsrohr am Staubsauger anzubringen.

► **Abb.32:** 1. Verlängerungsrohr

WARTUNG

⚠VORSICHT: Denken Sie vor der Durchführung von Überprüfungen oder Wartungsarbeiten stets daran, das Gerät auszuschalten.

⚠VORSICHT: Achten Sie darauf, dass Sie die Filter ordnungsgemäß am Staubsauger anbringen. Bei Filtern mit Löchern oder nicht ordnungsgemäß angebrachten Filtern kann Staub in das Motorgehäuse gelangen. Dies kann einen Motorausfall oder Brände verursachen.

Um die SICHERHEIT und ZUVERLÄSSIGKEIT dieses Produkts zu gewährleisten, sollten Reparaturen und andere Wartungs- oder Einstellarbeiten nur von Makita-Vertragswerkstätten oder Makita-Kundendienstzentren unter ausschließlicher Verwendung von Makita-Originalersatzteilen ausgeführt werden.

ANMERKUNG: Verwenden Sie auf keinen Fall Benzin, Waschbenzin, Verdünnern, Alkohol oder dergleichen. Solche Mittel können Verfärbung, Verformung oder Rissbildung verursachen.

Nach dem Gebrauch

Wenn Sie den Staubsauger aufbewahren oder laden, verriegeln Sie den Düsenkopf, und hängen Sie ihn an einen auf dem Markt erhältlichen Haken.

► **Abb.33**

⚠VORSICHT: Wird der Staubsauger ohne irgendeine Stütze gegen eine Wand gelehnt, kann er umkippen, was zu Personenschäden oder einer Beschädigung des Staubsaugers führen kann.

► **Abb.34**

Reinigen

ANMERKUNG: Blasen Sie am Staubsauger und an den Filtern haftenden Staub nicht mit einem Druckluftspray ab. Dadurch wird der Staub in das Gehäuse geblasen und ein Ausfall verursacht.

ANMERKUNG: Nachdem Sie die Filter gewaschen haben, lassen Sie sie vor Gebrauch gründlich trocknen. Unzureichend getrocknete Filter können schlechte Saugleistung verursachen und die Lebensdauer des Motors verkürzen.

ANMERKUNG: Nachdem Sie die Filter und den Schwammfilter gereinigt haben, setzen Sie sie vor Gebrauch unbedingt wieder ein. Wird der Staubsauger ohne Filter und Schwammfilter benutzt, kann Staub in das Motorgehäuse eindringen und eine Funktionsstörung verursachen.

Staubsauger-Hauptteil

Wischen Sie die Außenseite (Staubsauger-Hauptteil) des Staubsaugers von Zeit zu Zeit mit einem mit Seifenwasser getränkten Tuch ab.

Putzen Sie auch die Saugöffnung und den Filtermontagebereich aus.

► **Abb.35**

Hochleistungsfilter

Waschen Sie den Filter in Seifenwasser aus, wenn er mit Staub zugesetzt ist und die Saugleistung nachlässt. Lassen Sie ihn vor der Benutzung gründlich trocknen.

► **Abb.36**

HEPA-Filter

Sonderzubehör

ANMERKUNG: Unterlassen Sie Abreiben oder Abkratzen des HEPA-Filters mit harten Gegenständen, wie z. B. einer Bürste und einer Kratze.

Ein verstopfter HEPA-Filter verursacht schlechte Saugleistung. Säubern Sie den Filter von Zeit zu Zeit.

Waschen Sie den HEPA-Filter gelegentlich in Wasser aus, spülen Sie ihn ab, und lassen Sie ihn vor Gebrauch im Schatten trocknen. Waschen Sie den Filter niemals in einer Waschmaschine.

► **Abb.37**

Schwammfilter

Wenn der Schwammfilter verschmutzt wird, reinigen Sie ihn wie folgt.

1. Entfernen Sie den Filter.
2. Ziehen Sie den Schwammfilter zwischen den Säulen heraus.
3. Reinigen Sie den Schwammfilter durch Ausklopfen oder Waschen. Wenn Sie ihn waschen, lassen Sie ihn vor Gebrauch gründlich trocknen.
4. Führen Sie den Schwammfilter zwischen den Säulen ein, und setzen Sie ihn in seine Ausgangsposition ein. Vergewissern Sie sich, dass die

Unterkanten der Säulen den Schwammfilter niederhalten, und dass kein Spalt zwischen dem Schwammfilter und der Saugöffnung vorhanden ist.

► **Abb.38:** 1. Schwammfilter 2. Unterkante der Säule

Reinigen der Düse

Wenn die Düsenbürste staubig wird, entfernen Sie den Staub mit Klebeband.

► **Abb.39:** 1. Bürste

Wandhalterung für Akku-Staubsauger

Sonderzubehör

HINWEIS: Die Schraube für die Montage des Halters ist nicht im Lieferumfang enthalten. Besorgen Sie eine für das Einschraubmaterial passende Schraube.

Befestigen Sie die Wandhalterung für Akku-Staubsauger an einer festen Wand, einem Träger oder einer Säule aus Holz, an der die Wandhalterung für Akku-Staubsauger einwandfrei gesichert werden kann. Vergewissern Sie sich vor dem Aufhängen des Staubsaugers immer, dass die Wandhalterung für Akku-Staubsauger sicher befestigt ist.

► **Abb.40:** 1. Wandhalterung für Akku-Staubsauger
2. Stecker

⚠VORSICHT: Unterlassen Sie gewaltsames Aufhängen des Staubsaugers an der Wandhalterung oder Aufhängen anderer Geräte außer dem Staubsauger.

HINWEIS: Wenn Sie den Staubsauger nicht laden, kann der Stecker an der Wandhalterung für Akku-Staubsauger aufbewahrt werden, wie dargestellt.

Fehlersuche

Bevor Sie eine Reparatur anfordern, überprüfen Sie bitte die folgenden Punkte.

Symptom	Prüfbereich	Abhilfeverfahren
Schwache Saugkraft	Ist die Kapsel mit Staub gefüllt?	Entleeren Sie den Staub aus der Kapsel.
	Ist der Filter verstopft?	Reinigen oder waschen Sie den Filter.
	Ist der Akku entladen?	Laden Sie den Akku auf.
Gerät funktioniert nicht	Ist der Akku entladen?	Laden Sie den Akku auf.
Geräusche und Vibrationen	Ist der Filter verstopft?	Reinigen oder waschen Sie den Filter.
	Ist die Düse, das Rohr oder der Saugeinlass des Gerätes verstopft?	Entfernen Sie die festsitzenden Gegenstände in der Düse, dem Rohr oder dem Saugeinlass des Gerätes.
	Ist die Düse/der Rohreinlass blockiert?	Blockieren Sie nicht die Düse/den Rohreinlass.

ANMERKUNG: Versuchen Sie nicht, den Staubsauger selbst zu reparieren.

Entsorgen des Staubsaugers

Ein Lithium-Ionen-Akku ist in diesem Staubsauger eingebaut. Nehmen Sie diesen stets heraus, bevor Sie den Staubsauger entsorgen.

Ausbauen des eingebauten Akkus

⚠ VORSICHT: Die Kontakte dürfen nicht mit leitfähigem Material berührt werden.

⚠ VORSICHT: Lagern Sie den Akku nicht in einem Behälter zusammen mit anderen Metallgegenständen, wie z. B. Nägel, Münzen usw.

⚠ VORSICHT: Setzen Sie den Akku weder Wasser noch Regen aus.

⚠ VORSICHT: Der Akku darf nicht zerlegt oder abgeändert werden.

⚠ VORSICHT: Der Staubsauger muss vom Stromnetz getrennt sein, wenn der Akku entfernt wird.

⚠ VORSICHT: Halten Sie Gerät und Akku fest, wenn Sie den Akku herausnehmen und installieren. Andernfalls kann es dazu kommen, dass sie Ihnen aus den Händen gleiten, was zu Schäden an Gerät und Akku sowie zu Personenschäden führen kann.

⚠ VORSICHT: Achten Sie darauf, dass Sie sich beim Herausnehmen und Einsetzen des Akkus nicht die Finger zwischen Staubsauger, Rückabdeckung und Akku einklemmen. Einklemmen von Fingern kann Verletzungen verursachen.

1. Um die Rückabdeckung zu entfernen, verschieben Sie sie in Pfeilrichtung.

► **Abb.41:** 1. Rückabdeckung

2. Schieben Sie den eingebauten Akku halb heraus. Trennen Sie die Zuleitungsdrähte vom Akku, indem Sie den Akku geringfügig zurück schieben, während Sie den Steckverbinder in Richtung des in der Abbildung gezeigten Pfeils drücken.

► **Abb.42:** 1. Stecker 2. Zuleitungsdrähte

3. Schieben Sie dann den Akku vollständig heraus.

► **Abb.43:** 1. Akku

4. Legen Sie den ausgebauten Akku in einen Karton, damit er nicht kurzgeschlossen wird.

Installieren des Ersatz-Akkus

Wenden Sie zur Montage des Ersatz-Akkus das Demontageverfahren umgekehrt an.

⚠ VORSICHT: Verlegen Sie das Kabel so, dass es vollständig im Staubsauger verstaut ist, bevor Sie die Rückabdeckung wieder in ihrer Ausgangsposition anbringen. Andernfalls kann das Kabel beschädigt werden.

► **Abb.44**

Nach dem Einbau des Akkus (siehe „TECHNISCHE DATEN“) sollten Sie den Akku vor dem Gebrauch laden.

SONDERZUBEHÖR

⚠ VORSICHT: Die folgenden Zubehörteile oder Vorrichtungen werden für den Einsatz mit dem in dieser Anleitung beschriebenen Makita-Gerät empfohlen. Die Verwendung anderer Zubehörteile oder Vorrichtungen kann eine Verletzungsgefahr darstellen. Verwenden Sie Zubehörteile oder Vorrichtungen nur für ihren vorgesehenen Zweck.

Wenn Sie weitere Einzelheiten bezüglich dieser Zubehörteile benötigen, wenden Sie sich bitte an Ihre Makita-Kundendienststelle.

- Verlängerungsrohr
- Düse
- Düse für Teppich
- Regalbürste
- Spitzdüse
- Rundbürste
- Flexibler Schlauch
- Filter
- Vorfilter
- Hochleistungsfilter
- HEPA-Filter
- Sitzdüse
- Spaltendüse
- Wandhalterung für Akku-Staubsauger
- Zyklonaufsatz
- Original-Makita-Akku und -Ladegerät

HINWEIS: Manche Teile in der Liste können als Standardzubehör im Gerätepaket enthalten sein. Sie können von Land zu Land unterschiedlich sein.

Zyklonaufsatz

Sonderzubehör

- **Abb.45:** 1. Entriegelungsknopf 2. Raste
3. Verlängerungsrohr 4. Zyklonaufsatz
5. Saugelass

Info zum Zyklonaufsatz

Wird der Staubsauger mit installiertem Zyklonaufsatz verwendet, so wird die Staubmenge, die in die Kapsel gelangt, reduziert, was dazu beiträgt, eine Abschwächung der Saugkraft zu verhindern. Außerdem wird die Reinigung nach dem Gebrauch ebenfalls vereinfacht.

⚠ VORSICHT: Vergewissern Sie sich stets, dass das Gerät ausgeschaltet ist, bevor Sie Arbeiten am Gerät ausführen.

⚠ VORSICHT: Reinigen Sie den Netzfilter des Zyklonaufsatzes und die Filter der Staubsaugereinheit, wenn sie verstopft werden. Fortgesetzter Gebrauch im verstopften Zustand kann zu Erhitzung oder Rauchbildung führen.

ANMERKUNG: Verwenden Sie den Staubsauger bei angebrachtem Zyklonaufsatz nicht im horizontalen oder nach oben gerichteten Zustand. Anderenfalls kann der Netzfilter verstopft werden.

ANMERKUNG: Benutzen Sie den Staubsauger selbst bei Verwendung des Zyklonaufsatzes immer mit installierten Filtern. Wird der Staubsauger ohne die Filter benutzt, kann es zu einer Funktionsstörung des Motors kommen.

HINWEIS: Stellen Sie vor Gebrauch sicher, dass Zyklonaufsatz, Staubsauger und Verlängerungsrohr einwandfrei verriegelt sind.

HINWEIS: Entleeren Sie den Staubsammelbehälter des Zyklonaufsatzes und die Kapsel des Staubsaugers, wenn Staub sich angesammelt hat. Fortgesetzter Gebrauch führt zu einer Abschwächung der Saugkraft.

HINWEIS: Sie können den Zyklonaufsatz auch ohne Verriegelungsfunktion verwenden.

HINWEIS: Nehmen Sie zum Montieren oder Demontieren des Zyklonaufsatzes auf den Abschnitt „Montieren und Demontieren von Saugeräteaufsätzen“ Bezug.

zum Demontageverfahren finden Sie unter „Staubentleerung“.)

ANMERKUNG: Nachdem Sie den Staubsammelbehälter und die Filter gewaschen haben, lassen Sie sie vor Gebrauch gründlich trocknen. Unzureichend getrocknete Komponenten können einen elektrischen Schlag und/oder Verletzungen verursachen.

► **Abb.48:** 1. Staubsammelbehälter 2. Netzfilter

Wenn der Netzfilter stark verschmutzt wird, reinigen Sie ihn nach den folgenden Verfahren.

1. Drehen Sie den Netzfilter, wie in der Abbildung gezeigt, und entfernen Sie ihn bei entriegelten Rasten.

► **Abb.49:** 1. Netzfilter 2. Raste

2. Entfernen Sie den Staub am Netzfilter, und waschen Sie ihn dann mit Wasser. Lassen Sie ihn danach gründlich trocknen.

3. Führen Sie den Netzfilter in die Basis ein, während die Rasten auf den Anschluss ausgerichtet sind. Drehen Sie den Netzfilter wie in der Abbildung gezeigt, bis die Rasten mit einem Klick einrasten. Vergewissern Sie sich, dass der Netzfilter sicher installiert ist.

► **Abb.50:** 1. Netzfilter 2. Raste 3. Anschluss

Staubentleerung

Wenn Staub sich bis zur Voll-Linie des Staubsammelbehälters angesammelt hat, entsorgen Sie den Staub nach dem folgenden Verfahren.

1. Halten Sie den Staubsammelbehälter mit festem Griff, während Sie die zwei Knöpfe gedrückt halten, und entfernen Sie den Staubsammelbehälter.

► **Abb.46:** 1. Voll-Linie 2. Staubsammelbehälter 3. Knopf (zwei Stellen) 4. Netzfilter

2. Entsorgen Sie den Staub im Staubsammelbehälter, und entfernen Sie jeglichen an der Oberfläche des Netzfilters haftenden Staub und Pulver.

3. Führen Sie den Staubsammelbehälter vollständig ein, bis die zwei Knöpfe mit einem Klicken einrasten.

► **Abb.47:** 1. Staubsammelbehälter 2. Knopf (zwei Stellen)

⚠ VORSICHT: Achten Sie beim Zusammenbau darauf, dass Sie keine Finger zwischen dem Staubsammelbehälter und dem Zyklonkörper einklemmen.

HINWEIS: Falls die Saugkraft selbst nach der Entsorgung des Staubs und der Reinigung des Netzfilters nicht wiederhergestellt wird, prüfen Sie, ob Staub sich in der Kapsel des Staubsaugers angesammelt hat, oder ob eine Verstopfung aufgetreten ist.

HINWEIS: Beim Entsorgen von dem Zyklonaufsatz kann Staub hochfliegen. Achten Sie darauf, dass kein Staub in Ihre Augen gelangt.

Reinigen

Wenn der Staubsammelbehälter schmutzig wird oder der Netzfilter verstopft ist, entfernen Sie die Teile, und waschen Sie sie mit Wasser. (Angaben

AVVERTENZA

- Per gli utenti in Europa: questo elettrodomestico può venire utilizzato dai bambini dagli 8 anni in su, nonché da persone con capacità fisiche, sensoriali o mentali ridotte, o prive di esperienza e preparazione, qualora vengano fornite loro supervisione o istruzioni relative all'utilizzo in sicurezza dell'elettrodomestico e comprendano i pericoli che comporta. I bambini non devono giocare con l'elettrodomestico. La pulizia e la manutenzione da parte dell'utente non devono essere effettuate dai bambini senza supervisione.
- Per gli utenti in aree geografiche diverse dall'Europa: questo elettrodomestico non è destinato all'utilizzo da parte di persone (inclusi i bambini) con capacità fisiche, sensoriali o mentali ridotte, o con carenza di esperienza e preparazione, a meno che siano state fornite loro supervisione o istruzioni relative all'utilizzo dell'elettrodomestico da una persona responsabile per la sicurezza dell'utente.
- I bambini devono essere tenuti sotto controllo per assicurare che non giochino con l'elettrodomestico.
- **ATTENZIONE:** Prima di eseguire qualsiasi operazione di manutenzione, scollegare l'elettrodomestico dalla fonte di alimentazione. Eseguire la manutenzione sull'elettrodomestico a intervalli regolari.
- **AVVERTENZA:** ai fini della ricarica della batteria, utilizzare esclusivamente la batteria e il caricabatterie mostrati in "Cartuccia della batteria e caricabatterie applicabili".
- Per informazioni su come sostituire la batteria, vedere le sezioni "Rimozione della batteria incorporata" e "Installazione della batteria sostitutiva".
- Le batterie esauste devono essere rimosse dall'apparecchio e smaltite in sicurezza. Attenersi alle normative locali relative allo smaltimento delle batterie.
- **AVVERTENZA:** non utilizzare batterie non ricaricabili.
- In condizioni di uso improprio, potrebbe venire espulso il liquido della batteria; evitare il contatto con tale liquido. In caso di contatto accidentale, sciacquare con acqua.

Cartuccia della batteria e caricabatterie applicabili

Cartuccia della batteria	Caricabatterie	Tempo di carica (ore)
BL1020V	DC1002	2,0

- Il tempo di carica varia in base alla temperatura (da 10°C (50°F) a 40°C (104°F)) a cui viene caricata la cartuccia della batteria e alle condizioni della cartuccia della batteria, ad esempio una cartuccia della batteria che sia nuova o che non sia stata utilizzata per un lungo periodo di tempo.

⚠ AVVERTIMENTO: Utilizzare solo le cartucce delle batterie e i caricabatterie elencati sopra. L'utilizzo di altre cartucce delle batterie e di altri caricabatterie potrebbe causare lesioni personali e/o un incendio.

DATI TECNICI

Modello:		CL117FD
Capacità		650 ml
Utilizzo continuativo (con batteria BL1020V)	3 (modalità a velocità massima)	Circa 10 min
	2 (modalità ad alta velocità)	Circa 18 min
	1 (modalità a velocità normale)	Circa 55 min
Lunghezza complessiva	Corpo dell'aspiratore	457 mm
	Prolunga e bocchetta incluse	992 - 1.232 mm
Peso netto		1,0 kg
Tensione nominale		10,8 V - 12 V C.C. max

- A causa del nostro programma continuativo di ricerca e sviluppo, i dati tecnici sono soggetti a modifiche senza preavviso.
- I dati tecnici possono variare da nazione a nazione.
- Il peso non comprende gli accessori.
- Ai fini della ricarica della batteria, utilizzare esclusivamente il caricabatterie fornito insieme all'elettrodomestico.

Simboli

Le figure seguenti mostrano i simboli utilizzati per l'apparecchio. Accertarsi di comprenderne il significato prima dell'uso.



Leggere il manuale d'uso.



Unità di alimentazione rimovibile



Solo per le nazioni dell'EU
A causa della presenza di componenti pericolosi nelle apparecchiature, i rifiuti di apparecchiature elettriche ed elettroniche, accumulatori e batterie potrebbero produrre un impatto negativo sull'ambiente e sulla salute umana.
Non smaltire elettrodomestici elettrici ed elettronici o batterie insieme ai rifiuti domestici!
In conformità alla direttiva europea sui rifiuti di apparecchiature elettriche ed elettroniche (RAEE), sugli accumulatori e le batterie, nonché sui rifiuti di accumulatori e batterie, e al suo adattamento alle normative nazionali, i rifiuti di apparecchiature elettriche ed elettroniche, batterie e accumulatori vanno conservati separatamente e conferiti a un punto di raccolta separato per i rifiuti comunali, operando in conformità alle normative per la protezione dell'ambiente.
Tale requisito viene indicato mediante il simbolo del bidone della spazzatura con ruote barrato apposto sull'apparecchio.

Utilizzo previsto

Questo apparecchio è progettato per la raccolta delle polveri secche.

AVVERTENZE DI SICUREZZA

Avvertenze relative alla sicurezza dell'aspiratore a batteria

AVVERTIMENTO: IMPORTANTE! LEGGERE CON ATTENZIONE tutte le avvertenze di sicurezza e tutte le istruzioni PRIMA DELL'USO. La mancata osservanza delle avvertenze e delle istruzioni potrebbe risultare in scosse elettriche, incendi e/o gravi lesioni personali.

1. **Non esporlo alla pioggia. Conservarlo al chiuso.**
2. **Non consentirne l'utilizzo come giocattolo.** Qualora venga utilizzato da o in prossimità di bambini, è necessaria una stretta sorveglianza.
3. **Utilizzarlo esclusivamente nelle modalità descritte nel presente manuale. Utilizzare esclusivamente gli accessori consigliati dal produttore.**
4. **Non utilizzare con una batteria danneggiata.**

Qualora l'elettrodomestico non funzioni come previsto, sia caduto, si sia danneggiato, sia rimasto all'aperto o sia caduto in acqua, portarlo a un centro di assistenza.

5. **Non maneggiare l'elettrodomestico con le mani bagnate.**
6. **Non inserire alcun oggetto nelle aperture.** Non utilizzarlo con alcuna apertura ostruita; tenerlo libero da polvere, lanugine, capelli e qualsiasi cosa possa ridurre il flusso dell'aria.
7. **Tenere i capelli, gli indumenti abbondanti, le dita e tutte le parti del corpo lontani dalle aperture e dalle parti mobili.**
8. **Disattivare tutti i controlli prima di rimuovere la batteria.**
9. **Fare particolarmente attenzione durante la pulizia delle scale.**
10. **Non utilizzarlo per aspirare sostanze infiammabili o combustibili, ad esempio la benzina, o in ubicazioni in cui potrebbero essere presenti.**
11. **Per la ricarica, utilizzare esclusivamente il caricabatterie fornito dal produttore.**
12. **Non aspirare oggetti che brucino o emettano fumo, quali sigarette, fiammiferi o ceneri calde.**
13. **Non utilizzarlo senza il sacchetto polveri e/o i filtri installati.**
14. **Non caricare la batteria all'aperto.**
15. **Ricaricarla esclusivamente con il caricabatterie specificato dal produttore.** Un caricabatterie idoneo a un tipo di batteria potrebbe creare un rischio di incendio, laddove venga utilizzato con una batteria di tipo diverso.
16. **Utilizzare gli elettrodomestici esclusivamente con le batterie specificamente designate.** L'utilizzo di qualsiasi altra batteria potrebbe comportare il rischio di lesioni personali e incendi.
17. **Quando la batteria non è in uso, tenerla lontana da oggetti metallici, quali graffette, monete, chiavi, chiodi, viti o altri piccoli oggetti metallici, che possono creare un contatto da un terminale all'altro.**
18. **In condizioni di uso improprio, dalla batteria potrebbe venire espulso del liquido; evitare il contatto con tale liquido. In caso di contatto accidentale con il liquido, lavare abbondantemente con acqua.**
19. **Non utilizzare una batteria o un elettrodomestico che siano danneggiati o che siano stati modificati.** Batterie danneggiate o modificate potrebbero mostrare un comportamento imprevedibile che può risultare in incendi, esplosioni o nel rischio di lesioni personali.
20. **Non esporre una batteria o un elettrodomestico al fuoco o a temperature eccessive.** L'esposizione al fuoco o a temperature superiori ai 130 °C potrebbe causare un'esplosione.
21. **Attenersi a tutte le istruzioni relative alla carica e non caricare la batteria o l'elettrodomestico al di fuori della gamma di temperature specificata nelle istruzioni.** Una carica inappropriata o a temperature al di fuori della gamma specificata potrebbe danneggiare la batteria e incrementare il rischio di incendio.
22. **Non lasciare che la familiarità acquisita con**

l'utilizzo frequente degli utensili porti all'auto-compiacimento e a ignorare i principi di sicurezza relativi agli utensili stessi. Un'operazione incauta può causare gravi lesioni personali in una frazione di secondo.

CONSERVARE LE PRESENTI ISTRUZIONI.

REGOLE AGGIUNTIVE PER LA SICUREZZA

1. Leggere attentamente il presente manuale d'uso e il manuale d'uso del caricabatterie prima dell'uso.
2. Non aspirare i materiali seguenti:
 - Materiali caldi, quali sigarette accese e/o scintille o polveri metalliche generate dalla smerigliatura o dal taglio del metallo
 - Materiali infiammabili, quali benzina per auto, solventi, benzina per smacchiare, cherosene o vernici
 - Materiali esplosivi, ad esempio nitroglicerina
 - Materiali infiammabili, quali alluminio, zinco, magnesio, titanio, fosforo o celluloidi
 - Sporczia bagnata, acqua, olio o simili
 - Pezzi duri con estremità affilate, quali schegge di legno, metalli, pietre, vetri, chiodi, spilli o rasoi
 - Polveri che formino grumi, quali cemento o toner
 - Polveri conduttive, quali quelle metalliche o di carbonio
 - Polveri sottili, ad esempio polvere di calcestruzzo

In caso contrario, si potrebbero causare incendi, lesioni a persone e/o danni alle cose.

3. Qualora si noti una qualsiasi anomalia, interrompere immediatamente l'utilizzo.
4. Qualora si faccia cadere o si colpisca l'aspiratore, controllarlo attentamente alla ricerca di eventuali spaccature o danni, prima di utilizzarlo.
5. Non caricare l'aspiratore in prossimità di materiali infiammabili pericolosi, quali benzina, gas, vernice o adesivi.
6. Non caricare l'aspiratore su carte, panni, tappeti, vinile, e così via. In caso contrario, si potrebbe causare un incendio.
7. Non caricare l'aspiratore in ubicazioni polverose.
8. Quando si intende utilizzare l'aspiratore in ubicazioni elevate, accertarsi che non sia presente alcuna persona sotto di sé.
9. Non avvicinarlo a stufe/fornelli o altre fonti di calore.
10. Non ostruire il foro di aspirazione o i fori di ventilazione.

CONSERVARE LE PRESENTI ISTRUZIONI.

ISTRUZIONI IMPORTANTI PER LA SICUREZZA

PER LA BATTERIA INCORPORATA

1. Prima di utilizzare la batteria incorporata, leggere tutte le istruzioni e le indicazioni delle avvertenze su (1) il caricabatterie, (2) la batteria e (3) il prodotto che utilizza la batteria.
2. Non smontare la batteria incorporata.
3. Qualora il tempo di utilizzo sia diventato eccessivamente breve, interrompere l'utilizzo immediatamente. In caso contrario, si potrebbe correre il rischio di surriscaldamento, con la possibilità di ustioni e persino di un'esplosione.
4. Qualora il liquido elettrolitico penetri negli occhi, sciacquarli con acqua pulita e richiedere immediatamente assistenza medica. Questa eventualità potrebbe causare la perdita della vista.
5. Non cortocircuitare la batteria incorporata:
 - (1) Non toccare i terminali con alcun materiale conduttivo.
 - (2) Evitare di conservare la batteria incorporata in un contenitore insieme ad altri oggetti metallici, quali chiodi, monete, e così via.
 - (3) Non esporre la batteria incorporata all'acqua o alla pioggia. Un cortocircuito della batteria può causare un ampio flusso di corrente, un surriscaldamento, la possibilità di ustioni e anche una rottura.
6. Non conservare e utilizzare l'elettrodomestico e la batteria incorporata in ubicazioni in cui la temperatura possa raggiungere o superare i 50 °C.
7. Non bruciare la batteria incorporata anche qualora sia gravemente danneggiata o completamente usurata. La batteria incorporata può esplodere a contatto con il fuoco.
8. Fare attenzione a non far cadere e a non colpire la batteria.
9. Non utilizzare una batteria incorporata danneggiata.
10. Le batterie a ioni di litio contenute sono soggette ai requisiti del regolamento sul trasporto di merci pericolose (Dangerous Goods Legislation). Quando si intende smaltire la batteria, rimuoverla dall'elettrodomestico e smaltirla in un luogo sicuro. Attenersi alle normative locali relative allo smaltimento della batteria.
11. Utilizzare le batterie esclusivamente con i prodotti specificati da Makita.

CONSERVARE LE PRESENTI ISTRUZIONI.

Suggerimenti per preservare la massima durata della batteria

1. **Caricare la batteria incorporata prima che si scarichi completamente.**
Smettere sempre di utilizzare l'elettrodomestico e caricare la batteria incorporata quando si nota che la potenza dell'elettrodomestico è diminuita.
2. **Non ricaricare mai una batteria incorporata completamente carica.**
La sovraccarica riduce la vita utile della batteria.
3. **Caricare la batteria incorporata a una temperatura ambiente compresa tra 10°C e 40°C.**
Lasciar raffreddare una batteria incorporata molto calda prima di ricaricarla.
4. **Caricare la batteria incorporata una volta ogni sei mesi, se non si utilizza l'elettrodomestico per un periodo di tempo prolungato.**

DESCRIZIONE DELLE FUNZIONI

⚠ATTENZIONE: Accertarsi sempre che l'elettrodomestico sia spento, prima di regolare o controllare le funzioni dell'elettrodomestico.

Caricamento della batteria incorporata

⚠ATTENZIONE: Utilizzare solo batterie originali Makita. L'utilizzo di batterie Makita non originali, o di batterie che siano state alterate, potrebbe risultare nello scoppio della batteria, causando incendi, lesioni personali e danni. Inoltre, ciò potrebbe invalidare la garanzia Makita per il prodotto e il caricabatterie Makita.

⚠ATTENZIONE: Scollegare sempre lo spinotto di carica dall'aspiratore dopo la carica.

⚠ATTENZIONE: Non lasciare il caricabatterie collegato alla rete elettrica dopo aver scollegato l'elettrodomestico. I bambini piccoli potrebbero mettere lo spinotto sotto tensione in bocca e causare lesioni personali.

Caricare l'aspiratore quando lo si utilizza per la prima volta o se non è stato caricato per un periodo di tempo prolungato. Collegare lo spinotto di carica al connettore di carica, quindi collegare il caricabatterie alla presa di alimentazione elettrica.

► **Fig.1:** 1. Spinotto di carica 2. Connettore di carica

L'indicatore luminoso di carica della batteria si illumina e la carica ha inizio. La luce si spegne dopo che la carica è stata completata. Per ulteriori dettagli, fare riferimento al manuale d'uso del caricabatterie.

► **Fig.2:** 1. Indicatore luminoso di carica della batteria

AVVISO: Qualora la batteria o l'aspiratore siano esposti a temperature estreme, l'indicatore luminoso di carica della batteria lampeggia e non è possibile caricare la batteria.

NOTA: Non è possibile controllare l'aspiratore mentre viene caricato. Per avviare l'aspiratore, scollegare il caricabatterie dalla fonte di alimentazione, scollegare lo spinotto di carica dell'aspiratore, quindi premere il pulsante di accensione/modifica della velocità.

NOTA: Nelle condizioni seguenti, la batteria sta per raggiungere la fine del suo ciclo di vita (oppure è danneggiata o si è guastata). Scollegare il caricabatterie dalla fonte di alimentazione, quindi sostituire la batteria.

- L'indicatore luminoso di carica della batteria si spegne poco dopo aver iniziato a caricare l'aspiratore.
- L'aspiratore funziona solo per un periodo di tempo più breve della metà del normale tempo di funzionamento, dopo che la batteria è stata caricata completamente.

NOTA: È possibile ricaricare la batteria per un massimo di 500 volte, approssimativamente. Il numero di ricariche può variare a seconda delle condizioni nelle quali è stata caricata e scaricata la batteria.

Funzionamento dell'interruttore

⚠ATTENZIONE: Spegnerne sempre l'aspiratore dopo ciascun utilizzo per evitare danni all'aspiratore stesso e per prolungare la vita utile delle batterie.

Per avviare l'aspiratore, è sufficiente premere il pulsante di accensione/modifica della velocità. Per spegnerlo, premere il pulsante di spegnimento.

È possibile modificare la velocità dell'aspiratore su tre livelli, premendo il pulsante di accensione/modifica della velocità.

La prima pressione di questo pulsante attiva la modalità ad alta velocità, la seconda pressione attiva la modalità a velocità massima e la terza pressione attiva la velocità normale. Ciascuna pressione di questo pulsante ripete il ciclo di alternanza tra velocità alta/massima/normale.

► **Fig.3:** 1. Pulsante di accensione/modifica della velocità 2. Pulsante di spegnimento

Indicatore luminoso di carica della batteria

Quando la carica residua della batteria si riduce, l'indicatore luminoso di carica della batteria lampeggia. Quando la carica residua della batteria si riduce notevolmente, l'aspiratore si arresta e l'indicatore luminoso di carica della batteria si illumina per circa 10 secondi. A questo punto, caricare la batteria.

L'aspiratore si arresta e l'indicatore luminoso di carica della batteria si illumina per circa 10 secondi anche quando la batteria diventa sovraccarica o surriscaldata. L'aspiratore non funziona mentre l'indicatore luminoso è acceso.

► **Fig.4:** 1. Indicatore luminoso di carica della batteria

NOTA: Il momento in cui l'indicatore luminoso di carica della batteria inizia a lampeggiare o si illumina dipende dalla temperatura della sede di lavoro e dalle condizioni della batteria.

Illuminazione della lampada

ATTENZIONE: Non osservare né guardare direttamente la fonte di luce.

Per accendere la lampada, premere il pulsante di accensione/modifica della velocità. Per spegnere la lampada, premere il pulsante di spegnimento. Durante l'attivazione dell'aspiratore, la lampada si accende.

► **Fig.5:** 1. Pulsante di accensione/modifica della velocità 2. Pulsante di spegnimento (OFF) 3. Lampada

MONTAGGIO

ATTENZIONE: Accertarsi sempre che l'elettrodomestico sia spento prima di effettuare qualsiasi intervento sull'elettrodomestico.

ATTENZIONE: Accertarsi di montare correttamente i filtri sull'aspiratore. Filtri che presentino fori o che non siano montati correttamente potrebbero consentire alle polveri di penetrare nell'alloggiamento del motore. Questo potrebbe causare il guasto del motore o incendi.

Descrizione delle parti

Filtro ad alte prestazioni, supporto e filtro in spugna

► **Fig.6:** 1. Capsula 2. Filtro ad alte prestazioni 3. Supporto e filtro in spugna

NOTA: È possibile utilizzare un filtro ad alte prestazioni con o senza un supporto progettato appositamente.

Prefiltro o filtro ad alte prestazioni e filtro HEPA

Accessorio opzionale

► **Fig.7:** 1. Capsula 2. Prefiltro 3. Filtro ad alte prestazioni 4. Filtro HEPA

AVVISO: Non utilizzare il filtro ad alte prestazioni (accessorio opzionale) insieme ad altri filtri. In caso contrario, potrebbe diventare impossibile rimuovere il filtro ad alte prestazioni dall'aspiratore.

NOTA: Quando si intende utilizzare un prefiltro opzionale insieme a un filtro HEPA, evitare di posizionare qualsiasi altro filtro al di sopra del filtro HEPA. Qualora si inseriscano il prefiltro e altri filtri contemporaneamente al di sopra del filtro HEPA, la potenza di aspirazione potrebbe venire ridotta.

NOTA: Quando si intende utilizzare un filtro ad alte prestazioni insieme a un filtro HEPA, accertarsi di montare il supporto all'interno del filtro ad alte prestazioni.

► **Fig.8:** 1. Filtro ad alte prestazioni 2. Supporto

Smaltimento delle polveri

ATTENZIONE: Svuotare l'aspiratore prima che diventi troppo pieno; in caso contrario, la forza di aspirazione si riduce.

ATTENZIONE: Accertarsi di svuotare l'interno dell'aspiratore stesso dalle polveri. In caso contrario, si potrebbe causare l'intasamento del filtro o il danneggiamento del motore.

Per far cadere la polvere attaccata al filtro nella capsula, dare 4 o 5 leggeri colpetti alla capsula con la mano.

► **Fig.9:** 1. Capsula 2. Presa di aspirazione

Puntare verso il basso la presa di aspirazione, ruotare la capsula nella direzione della freccia come nella figura e scolleghere la capsula lentamente e tenendola diritta.

► **Fig.10:** 1. Capsula 2. Presa di aspirazione

NOTA: Le polveri potrebbero fuoriuscire quando si apre la capsula, pertanto accertarsi di posizionare un sacchetto dei rifiuti al di sotto della capsula.

Rimuovere le polveri accumulate dall'interno della capsula e dal filtro ad alte prestazioni.

► **Fig.11:** 1. Capsula 2. Filtro ad alte prestazioni

Ruotare il filtro ad alte prestazioni nella direzione della freccia per sganciare il bordo di fissaggio dall'unità aspiratore, quindi rimuovere il filtro tirandolo.

► **Fig.12:** 1. Bordo di fissaggio

NOTA: Seguire la procedura indicata sopra anche quando si intende utilizzare il prefiltro.

Pulire le polveri fini e dare dei leggeri colpetti per far staccare le polveri dal filtro ad alte prestazioni.

Filtro HEPA

Accessorio opzionale

Estrarre il filtro HEPA dal prefiltro o dal filtro ad alte prestazioni. Pulire le polveri fini dal filtro HEPA.

► **Fig.13:** 1. Filtro HEPA 2. Filtro ad alte prestazioni 3. Prefiltro

Rimontaggio

Collegare il filtro ad alte prestazioni. A questo punto, accertarsi di ruotare il filtro ad alte prestazioni in modo che il bordo di fissaggio sia saldamente bloccato nell'unità aspiratore.

► **Fig.14:** 1. Filtro ad alte prestazioni

► **Fig.15:** 1. Bordo di fissaggio

NOTA: accertarsi che il filtro ad alte prestazioni sia fissato nell'unità aspiratore.

AVVISO: Accertarsi di installare correttamente il filtro ad alte prestazioni prima dell'uso. Qualora il problema descritto di seguito si verifici, riposizionare correttamente il filtro per rettificare il problema.

Montare la capsula. Allineare il segno sulla capsula con il segno sulla maniglia, quindi ruotare con decisione la capsula nella direzione della freccia fino a fissarla.

► **Fig.16:** 1. Segno 2. Maniglia 3. Capsula

NOTA: Rimuovere sempre anticipatamente le polveri, in quanto la forza di aspirazione si riduce, qualora nell'aspiratore sia presente un grande quantitativo di polveri.

Esempi di problemi

Il bordo di fissaggio del filtro ad alte prestazioni non è bloccato saldamente nella scanalatura dell'alloggiamento dell'aspiratore.

► **Fig.17:** 1. Bordo di fissaggio 2. Scanalatura dell'alloggiamento dell'aspiratore

Installazione o rimozione del supporto o del filtro HEPA

Accessorio opzionale

Per il supporto e il filtro in spugna

Per rimuovere il supporto, premere verso l'alto la parte inferiore delle colonnine del supporto con le dita e sganciare la scanalatura di quest'ultimo dalla sporgenza sull'aspiratore. Quindi, rimuovere il filtro in spugna.

► **Fig.18:** 1. Supporto 2. Filtro in spugna

Per installarlo, allineare le scanalature sul supporto con la sporgenza sull'aspiratore, quindi premere fino a sentire uno scatto.

Inserire il filtro in spugna tra le colonnine e sistemarlo nella posizione originale.

Per il filtro HEPA

Quando si intende installare il filtro HEPA, inserire il filtro HEPA nel prefiltro o nel filtro ad alte prestazioni. Quindi, ruotarlo e fissarlo. Per rimuoverlo, seguire la procedura di installazione al contrario.

► **Fig.19:** 1. Filtro HEPA 2. Prefiltro 3. Bordo di fissaggio

NOTA: accertarsi che le labbra di fissaggio siano saldamente bloccate nell'unità aspiratore.

► **Fig.20:** 1. Filtro HEPA 2. Filtro ad alte prestazioni

NOTA: accertarsi che il filtro ad alte prestazioni sia fissato nell'unità aspiratore.

FUNZIONAMENTO

ATTENZIONE: Durante l'utilizzo dell'aspiratore, non avvicinare il viso all'apertura di ventilazione. Qualora dei corpi estranei vengano soffiati negli occhi, potrebbero causare lesioni personali.

Installazione e rimozione degli accessori dell'aspiratore

ATTENZIONE: Dopo aver installato un accessorio, verificare se sia installato saldamente. Qualora l'accessorio non sia installato perfettamente, potrebbe staccarsi e causare lesioni personali.

ATTENZIONE: Quando si intende rimuovere degli accessori, fare attenzione a non colpire con la mano le pareti, e così via.

Quando si intende utilizzare un accessorio dotato di funzione di blocco

Per installare un accessorio, inserirlo nella presa di aspirazione dell'aspiratore fino a sentire uno scatto. Accertarsi che l'accessorio sia bloccato.

► **Fig.21:** 1. Presa di aspirazione 2. Accessorio dotato di funzione di blocco 3. Gancio 4. Pulsante di sblocco

AVVISO: Quando si intende installare un accessorio dotato di funzione di blocco, accertarsi di allineare il pulsante di sblocco sull'aspiratore con il gancio sull'accessorio. Qualora non siano allineati, l'accessorio non viene bloccato, e potrebbe staccarsi dall'aspiratore.

Per rimuovere un accessorio, tirarlo via dall'aspiratore mentre si tiene premuto il pulsante di sblocco.

► **Fig.22:** 1. Pulsante di sblocco 2. Accessorio dotato di funzione di blocco

Quando si intende utilizzare un accessorio privo di funzione di blocco

ATTENZIONE: Per installare un accessorio privo di funzione di blocco, inserirlo nella presa di aspirazione dell'aspiratore ruotandolo come indicato nella figura. Per staccare l'accessorio, sganciarlo dall'aspiratore ruotandolo come indicato nella figura. Evitare di ruotare l'accessorio nella direzione opposta a quella della freccia nella figura, in quanto potrebbe allentare la capsula dall'aspiratore.

► **Fig.23**

Regolazione delle lunghezze della prolunga a scorrimento

Accessorio opzionale

Far scorrere e mantenere in posizione il pulsante

di scorrimento in avanti o all'indietro per rilasciare il blocco. Tirare fuori il tubo scorrevole fino alla lunghezza desiderata. Quindi, rilasciare il pulsante di scorrimento per bloccare in posizione il tubo scorrevole.

► **Fig.24:** 1. Pulsante di scorrimento 2. Tubo scorrevole

NOTA: Per un'installazione sicura, dopo aver rilasciato il pulsante di scorrimento, accertarsi di tirare leggermente il tubo scorrevole verso l'interno e verso l'esterno, per innestare il blocco.

► **Fig.25**

Pulizia (aspirazione)

Bocchetta

Montare la bocchetta per pulire tavoli, scrivanie, mobili, e così via. La bocchetta si inserisce facilmente infilandola.

► **Fig.26:** 1. Bocchetta

Bocchetta + prolunga

La prolunga si inserisce tra la bocchetta e l'aspiratore stesso. Questa disposizione è comoda per pulire i pavimenti restando in posizione eretta.

► **Fig.27:** 1. Corpo dell'aspiratore 2. Prolunga 3. Bocchetta

Bocchetta per angoli

Montare la bocchetta per angoli per la pulizia degli angoli e degli interstizi di automobili o mobili.

► **Fig.28:** 1. Bocchetta per angoli 2. Corpo dell'aspiratore

È possibile riporre la bocchetta per angoli nel supporto per la bocchetta.

► **Fig.29:** 1. Supporto per la bocchetta 2. Bocchetta per angoli

ATTENZIONE: Fare attenzione a non far restare incastrate le dita tra la bocchetta per angoli e il supporto per la bocchetta. Qualora le dita restino incastrate, sussiste il pericolo di lesioni personali.

Bocchetta per angoli + prolunga

Utilizzare questa disposizione in spazi ristretti in cui non sia possibile infilare l'aspiratore stesso o in ubicazioni elevate difficili da raggiungere.

► **Fig.30:** 1. Bocchetta per angoli 2. Prolunga 3. Corpo dell'aspiratore

Pulizia senza la bocchetta

È possibile aspirare le polveri senza la bocchetta.

► **Fig.31**

Per aspirare la polvere su un pavimento restando in piedi, è comodo montare la prolunga sull'aspiratore.

► **Fig.32:** 1. Prolunga

MANUTENZIONE

ATTENZIONE: Accertarsi sempre che l'elettrodomestico sia spento prima di tentare di effettuare ispezioni o manutenzione.

ATTENZIONE: Accertarsi di montare correttamente i filtri sull'aspiratore. Filtri che presentino fori o che non siano montati correttamente potrebbero consentire alle polveri di penetrare nell'alloggiamento del motore. Questo potrebbe causare il guasto del motore o incendi.

Per preservare la SICUREZZA e l'AFFIDABILITÀ del prodotto, le riparazioni e qualsiasi altro intervento di manutenzione o di regolazione devono essere eseguiti da centri di assistenza autorizzati Makita, utilizzando sempre ricambi Makita.

AVVISO: Non utilizzare mai benzina, benzene, solventi, alcol o altre sostanze simili. In caso contrario, si potrebbero causare scolorimenti, deformazioni o crepe.

Dopo l'uso

Quando si intende riporre o caricare l'aspiratore, bloccare la testa della bocchetta, quindi appenderlo a un gancio disponibile in commercio.

► **Fig.33**

ATTENZIONE: Se si appoggia l'aspiratore contro una parete senza alcun altro sostegno, si potrebbe causare la caduta dell'aspiratore, causando lesioni personali o danni all'aspiratore stesso.

► **Fig.34**

Pulizia

AVVISO: Non soffiare via la polvere che aderisce all'aspiratore e ai filtri utilizzando bombolette anti-polvere ad aria compressa. Queste ultime fanno penetrare la polvere all'interno dell'alloggiamento e causano guasti.

AVVISO: Dopo aver lavato i filtri, asciugarli completamente prima dell'uso. Filtri non asciugati a sufficienza potrebbero causare un'aspirazione scadente e ridurre la vita utile del motore.

AVVISO: Dopo la pulizia dei filtri e del filtro in spugna, accertarsi di reinstallarli prima dell'uso. Qualora si utilizzino l'aspiratore senza i filtri e il filtro in spugna, le polveri penetrano nell'alloggiamento del motore e causano guasti.

Corpo dell'aspiratore

Pulire di tanto in tanto la superficie esterna dell'aspiratore (corpo dell'aspiratore) utilizzando un panno inumidito con acqua e sapone.

Pulire anche l'apertura di aspirazione e l'area di montaggio dei filtri.

► **Fig.35**

Filtro ad alte prestazioni

Lavare il filtro in acqua e sapone quando è intasato di polveri e la potenza dell'aspiratore si riduce. Asciugarlo completamente prima dell'uso.

► Fig.36

Filtro HEPA

Accessorio opzionale

AVVISO: Non strofinare né graffiare il filtro HEPA con oggetti duri, quali spazzole o spatole.

Un filtro HEPA ostruito causa prestazioni di aspirazione scadenti. Pulire il filtro di tanto in tanto.

Ogni tanto, lavare il filtro HEPA in acqua, risciacquarlo e farlo asciugare completamente all'ombra prima dell'uso. Non lavare mai il filtro in lavatrice.

► Fig.37

Filtro in spugna

Quando il filtro in spugna diventa sporco, pulirlo nel modo seguente.

1. Rimuovere il filtro.
2. Estrarre il filtro in spugna facendolo passare tra le colonnine.
3. Pulire il filtro in spugna dandogli dei leggeri colpetti o lavandolo. Qualora lo si lavi, farlo asciugare completamente prima dell'uso.
4. Inserire il filtro in spugna facendolo passare tra le colonnine e sistemarlo nella posizione originale. Accertarsi che il bordo inferiore di ciascuna colonnina tenga fermo il filtro in spugna, e che non vi siano spazi

vuoti tra il filtro in spugna e l'apertura di aspirazione.

► Fig.38: 1. Filtro in spugna 2. Bordo inferiore della colonnina

Pulizia della bocchetta

Quando la spazzola della bocchetta si impolvera, rimuovere la polvere con nastro adesivo.

► Fig.39: 1. Spazzola

Supporto a muro per aspiratore a batteria

Accessorio opzionale

NOTA: La vite per montare il supporto non è inclusa. Preparare una vite idonea al materiale in cui debba essere avvitata.

Montare il supporto a muro per l'aspiratore a batteria su una parete, una trave o una colonna in legno duro, in cui sia possibile fissare saldamente il supporto a muro dell'aspiratore a batteria. Accertarsi sempre che il supporto a muro per l'aspiratore a batteria sia fissato saldamente, prima di appendere l'aspiratore.

► Fig.40: 1. Supporto a muro per aspiratore a batteria
2. Spina

ATTENZIONE: Non appendere l'aspiratore al supporto a muro con violenza né appendere altri elettrodomestici diversi dall'aspiratore.

NOTA: Quando non si intende caricare l'aspiratore, è possibile riporre la spina nel supporto a muro per l'aspiratore a batteria, come illustrato nella figura.

Risoluzione dei problemi

Prima di richiedere riparazioni, controllare i punti seguenti.

Sintomo	Area da controllare	Metodo di correzione del problema
Forza di aspirazione debole	La capsula è piena di polveri?	Svuotare la capsula dalle polveri.
	Il filtro è intasato?	Pulire o lavare il filtro.
	La cartuccia della batteria è scarica?	Caricare la cartuccia della batteria.
Mancato funzionamento	La cartuccia della batteria è scarica?	Caricare la cartuccia della batteria.
Rumori e vibrazioni	Il filtro è intasato?	Pulire o lavare il filtro.
	La bocchetta, il tubo o la presa di aspirazione dell'elettrodomestico sono intasati?	Rimuovere gli oggetti intasati nella bocchetta, nel tubo o nella presa di aspirazione dell'elettrodomestico.
	La bocchetta o l'apertura di ingresso del tubo sono intasate?	Non ostruire la bocchetta o l'apertura di ingresso del tubo.

AVVISO: Non tentare di riparare l'aspiratore da soli.

Smaltimento dell'aspiratore

In questo aspiratore è incorporata una batteria a ioni di litio. Rimuoverla sempre prima di smaltire l'aspiratore.

Rimozione della batteria incorporata

⚠ATTENZIONE: Non toccare i terminali con alcun materiale conduttivo.

⚠ATTENZIONE: Evitare di conservare l'unità batteria in un contenitore insieme ad altri oggetti metallici, quali chiodi, monete, e così via.

⚠ATTENZIONE: Non esporre l'unità batteria all'acqua o alla pioggia.

⚠ATTENZIONE: Non smontare né alterare l'unità batteria.

⚠ATTENZIONE: L'aspiratore deve essere scollegato dall'alimentazione della rete elettrica, quando si intende rimuovere la batteria.

⚠ATTENZIONE: Quando si intende rimuovere e installare l'unità batteria, mantenere saldamente l'elettrodomestico e l'unità batteria. In caso contrario, si potrebbe farli scivolare dalle mani, causando danni all'elettrodomestico e all'unità batteria, nonché lesioni personali.

⚠ATTENZIONE: Quando si rimuove e si installa l'unità batteria, fare attenzione a non far restare intrappolate le dita tra l'aspiratore, lo sportellino posteriore e la batteria. Qualora le dita restino incastrate, sussiste il pericolo di lesioni personali.

1. Per rimuovere lo sportellino posteriore, premerlo nella direzione della freccia.

► Fig.41: 1. Sportellino posteriore

2. Far scorrere la batteria incorporata fino a metà corsa. Scollegare i fili elettrici dalla batteria spostando leggermente all'indietro la batteria mentre si tiene premuto il connettore nella direzione della freccia, come indicato nella figura.

► Fig.42: 1. Connettore 2. Fili elettrici

3. Quindi, far scorrere fuori completamente l'unità batteria.

► Fig.43: 1. Unità batteria

4. Inserire l'unità batteria rimossa in una scatola di cartone, in modo che non possa venire cortocircuitata.

Installazione della batteria sostitutiva

Per installare la batteria sostitutiva, seguire la procedura di rimozione al contrario.

⚠ATTENZIONE: Far passare i fili in modo che vengano riposti completamente all'interno dell'aspiratore, prima di rimettere lo sportellino posteriore nella posizione originale. La mancata osservanza di questa indicazione potrebbe danneggiare i fili.

► Fig.44

Dopo l'installazione della batteria (vedere "DATI TECNICI"), caricare la batteria prima dell'uso.

ACCESSORI OPZIONALI

⚠ATTENZIONE: Questi accessori o componenti aggiuntivi sono consigliati per l'uso con l'elettrodomestico Makita specificato nel presente manuale. L'utilizzo di altri accessori o componenti aggiuntivi potrebbe costituire un rischio di lesioni alle persone. Utilizzare un accessorio o un componente aggiuntivo solo per lo scopo a cui è destinato.

Per ottenere ulteriori dettagli relativamente a questi accessori, rivolgersi a un centro di assistenza Makita.

- Prolunga
- Bocchetta
- Bocchetta per tappeti
- Spazzola per scaffali
- Bocchetta per angoli
- Spazzola rotonda
- Tubo flessibile
- Filtro
- Prefiltro
- Filtro ad alte prestazioni
- Filtro HEPA
- Bocchetta per sedute
- Bocchetta per fessure
- Supporto a muro per aspiratore a batteria
- Accessorio ciclonico
- Batteria e caricabatterie originali Makita

NOTA: Alcuni articoli nell'elenco potrebbero essere in dotazione nella confezione dell'elettrodomestico come accessori di serie. Possono variare da una nazione all'altra.

Accessorio ciclonico

Accessorio opzionale

► Fig.45: 1. Pulsante di sblocco 2. Gancio
3. Prolunga 4. Accessorio ciclonico 5. Presa di aspirazione

Informazioni sull'accessorio ciclonico

L'utilizzo dell'aspiratore con l'accessorio ciclonico installato riduce la quantità di polveri che entrano nella capsula, il che contribuisce a evitare l'indebolimento della forza di aspirazione. Inoltre, anche la pulizia dopo l'uso è semplice.

⚠ATTENZIONE: Accertarsi sempre che l'elettrodomestico sia spento prima di effettuare qualsiasi intervento sull'elettrodomestico.

⚠ATTENZIONE: Pulire il filtro a rete dell'accessorio ciclonico e i filtri dell'unità aspiratore quando diventano intasati. L'utilizzo continuato nella condizione di intasamento potrebbe risultare in un riscaldamento o nell'emissione di fumo.

AVVISO: Quando è montato l'accessorio ciclonico, non utilizzare l'aspiratore in una posizione orizzontale o rivolta verso l'alto. In caso contrario, si potrebbe causare l'intasamento del filtro a rete.

AVVISO: Utilizzare sempre l'aspiratore con i filtri installati, anche quando si utilizza l'accessorio ciclonico. L'utilizzo dell'aspiratore senza i filtri installati potrebbe risultare in un malfunzionamento del motore.

NOTA: Verificare che l'accessorio ciclonico, l'aspiratore e la prolunga siano bloccati correttamente, prima dell'uso.

NOTA: Svuotare il contenitore polveri dell'accessorio ciclonico e la capsula dell'aspiratore, quando le polveri si sono accumulate. In caso contrario, l'utilizzo continuato risulta in una forza di aspirazione ridotta.

NOTA: È anche possibile utilizzare l'accessorio ciclonico senza la funzione di blocco.

NOTA: Per installare o rimuovere l'accessorio ciclonico, fare riferimento alla sezione "Installazione e rimozione degli accessori dell'aspiratore".

Smaltimento delle polveri

Quando le polveri si sono accumulate fino alla linea di riempimento del contenitore polveri, attenersi alla procedura seguente e smaltire le polveri.

1. Mantenere saldamente il contenitore polveri, premere e tenere premuti i due pulsanti, quindi rimuovere il contenitore polveri.

► **Fig.46:** 1. Linea di riempimento 2. Contenitore polveri 3. Pulsante (in due ubicazioni) 4. Filtro a rete

2. Smaltire le polveri all'interno del contenitore polveri e rimuovere eventuali polveri depositate sulla superficie del filtro a rete.

3. Inserire completamente il contenitore polveri fino a quando i due pulsanti si bloccano con uno scatto.

► **Fig.47:** 1. Contenitore polveri 2. Pulsante (in due ubicazioni)

ATTENZIONE: Fare attenzione a non far restare intrappolate le dita tra il contenitore polveri e il corpo ciclonico, durante il riassetto.

NOTA: Qualora la forza di aspirazione non venga recuperata anche dopo aver smaltito le polveri e aver pulito il filtro a rete, controllare se le polveri si siano accumulate nella capsula dell'aspiratore o se si sia verificato un intasamento.

NOTA: La polvere potrebbe volare verso l'alto, quando la si smaltisce dall'accessorio ciclonico. Fare attenzione a non consentire che la polvere finisca negli occhi.

Pulizia

Quando il contenitore polveri diventa sporco o il filtro a rete è intasato, rimuoverli e lavarli con acqua. (Per la procedura di rimozione, fare riferimento a "Smaltimento delle polveri").

AVVISO: Dopo aver lavato il contenitore polveri e i filtri, asciugarli completamente prima dell'uso. Dei componenti non asciugati completamente potrebbero causare scosse elettriche e/o lesioni personali.

► **Fig.48:** 1. Contenitore polveri 2. Filtro a rete

Quando il filtro a rete si sporca notevolmente, pulirlo attenendosi alle procedure seguenti.

1. Ruotare il filtro a rete come indicato nella figura e rimuoverlo mentre i ganci sono sbloccati.

► **Fig.49:** 1. Filtro a rete 2. Gancio

2. Rimuovere le polveri sul filtro a rete, quindi lavarlo con acqua. Dopodiché, farlo asciugare completamente.

3. Inserire il filtro a rete nella base mentre i ganci sono allineati con l'apertura. Ruotare il filtro a rete come indicato nella figura, fino a quando i ganci si bloccano con uno scatto. Accertarsi che il filtro a rete sia installato saldamente.

► **Fig.50:** 1. Filtro a rete 2. Gancio 3. Apertura

WAARSCHUWING

- Voor gebruikers in Europa: Dit apparaat mag worden gebruikt door kinderen van 8 jaar en ouder of door personen met beperkte fysieke, zintuiglijke of verstandelijke vermogens of gebrek aan ervaring of kennis van zaken, maar alleen onder toezicht of na instructie in veilig gebruik van het apparaat, met begrip van de eventuele risico's. Kinderen mogen niet met het apparaat spelen. Reinigen en onderhoud van het apparaat mag niet door kinderen worden verricht, tenzij onder toezicht.
- Voor gebruikers buiten Europa: Het product is niet geschikt voor gebruik door personen (waaronder kinderen) met een verminderd lichamelijk, zintuiglijk of geestelijk vermogen, of gebrek aan kennis en ervaring, behalve indien zij instructies hebben gehad en onder toezicht staan van een persoon die verantwoordelijk is voor hun veiligheid.
- Kinderen moeten onder toezicht staan om ervoor te zorgen dat zij niet met het apparaat spelen.
- LET OP: Alvorens enige onderhoudswerkzaamheden uit te voeren, koppelt u het apparaat los van de voeding. Voer periodiek onderhoud uit aan het apparaat.
- WAARSCHUWING: Merk als doel de accu op te laden, gebruikt u alleen de accu en acculader die worden vermeld in "Toepasselijke accu's en laders".
- Voor informatie over het vervangen van de accu, zie de paragrafen "De ingebouwde accu verwijderen" en "De vervangingsaccu aanbrengen".
- Verbruikte accu's moeten uit het apparaat worden verwijderd en veilig worden verwerkt. Houd u aan de plaatselijke regelgeving omtrent het verwerken van batterijen en accu's.
- WAARSCHUWING: Gebruik geen niet-oplaadbare accu's.
- Onder zware gebruiksomstandigheden kan accuvloeistof eruit komen. Voorkom aanraking. Na per ongeluk aanraken, spoel met water.

Toepasselijke accu's en laders

Accu	Acculader	Oplaatijd (uur)
BL1020V	DC1002	2,0

- De oplaattijd varieert met de temperatuur (10 °C (50 °F) tot 40 °C (104 °F)) waarbij de accu wordt geladen en met de toestand van de accu, bijvoorbeeld een accu die nieuw is of lange tijd niet is gebruikt.

⚠ WAARSCHUWING: Gebruik uitsluitend de accu's en laders die hierboven worden genoemd. Gebruik van enige andere accu of lader kan leiden tot letsel en/of brand.

TECHNISCHE GEGEVENS

Model:	CL117FD	
Inhoud	650 ml	
Continu gebruik (met accu BL1020V)	3 (stand voor maximale snelheid)	Ong. 10 min
	2 (stand voor hoge snelheid)	Ong. 18 min
	1 (stand voor normale snelheid)	Ong. 55 min
Totale lengte	Behuizing van de stofzuiger	457 mm
	Met verlengbuis en mondstuk	992 - 1.232 mm
Nettogewicht	1,0 kg	
Nominale spanning	Max. 10,8 V - 12 V gelijkspanning	

- In verband met ononderbroken research en ontwikkeling, behouden wij ons het recht voor de bovenstaande technische gegevens zonder voorafgaande kennisgeving te wijzigen.
- De technische gegevens kunnen van land tot land verschillen.
- Het gewicht is exclusief de accessoires.
- Om de accu op te laden mag u uitsluitend de acculader gebruiken die bij het apparaat werd geleverd.

Symbolen

Hieronder staan de symbolen die voor het gereedschap kunnen worden gebruikt. Zorg ervoor dat u de betekenis ervan kent voordat u het gereedschap gaat gebruiken.



Lees de gebruiksaanwijzing.



De voeding kan worden losgekoppeld



Alleen voor EU-landen
Als gevolg van de aanwezigheid van schadelijke componenten in het apparaat, kunnen oude elektrische en elektronische apparaten, accu's en batterijen negatieve gevolgen hebben voor het milieu en de gezondheid van mensen.

Gooi elektrische en elektronische apparaten en accu's niet met het huisvuil weg! In overeenstemming met de Europese richtlijn inzake oude elektrische en elektronische apparaten en inzake accu's en batterijen en oude accu's en batterijen, alsmede de toepassing daarvan binnen de nationale wetgeving, dienen oude elektrische apparaten, accu's en batterijen gescheiden te worden opgeslagen en te worden ingeleverd bij een apart inzamelingspunt voor huishoudelijk afval dat de milieubeschermingsvoorschriften in acht neemt.

Dit wordt op het apparaat aangegeven door het symbool van een doorgekruiste afvalcontainer.

Gebruiksdoeleinden

Het apparaat is bedoeld om droog stof te verzamelen.

VEILIGHEIDSWAARSCHUWINGEN

Veiligheidswaarschuwingen voor accustofzuigers

WAARSCHUWING: BELANGRIJK! LEES VÓÓR GEBRUIK alle veiligheidswaarschuwingen en alle instructies ZORGVULDIG DOOR. Het niet volgen van de waarschuwingen en instructies kan leiden tot elektrische schokken, brand en/of ernstig letsel.

1. **Stel niet bloot aan regen. Bewaar binnenshuis.**
2. **Sta niet toe dat ermee gespeeld wordt. Let goed op bij gebruik door of in de buurt van kinderen.**
3. **Gebruik uitsluitend zoals beschreven in deze gebruiksaanwijzing. Gebruik uitsluitend hulpstukken aanbevolen door de fabrikant.**
4. **Gebruik nooit met een beschadigde accu. Als het apparaat niet werkt zoals het zou moeten werken, is gevallen, is beschadigd, buiten heeft gelegen of in het water is gevallen, stuurt u het terug naar een servicecentrum.**

5. **Hanteer het apparaat niet met natte handen.**
6. **Steek geen voorwerpen in de openingen. Gebruik het apparaat niet wanneer een opening verstopt zit, houd het apparaat vrij van stof, pluisen, haar en alles wat de luchtdoorstroming kan hinderen.**
7. **Houd haar, loshangende kleding, vingers en alle lichaamsdelen uit de buurt van de openingen en bewegende delen.**
8. **Schakel alle bedieningselementen uit alvorens de accu eraf te halen.**
9. **Wees extra voorzichtig bij het stofzuigen op een trap.**
10. **Zuig geen ontvlambare of brandbare vloeistoffen, zoals benzine, op en gebruik het apparaat niet op plaatsen waar deze aanwezig kunnen zijn.**
11. **Gebruik voor het opladen uitsluitend de acculader die door de fabrikant werd geleverd.**
12. **Zuig niets op dat brandt of rookt, zoals sigaretten, lucifers of hete as.**
13. **Gebruik het apparaat niet zonder dat de stofzak en/of filters zijn aangebracht.**
14. **Laad de accu niet buitenshuis op.**
15. **Laad uitsluitend op met de acculader die wordt gespecificeerd door de fabrikant.** Een acculader die geschikt is voor een bepaald type accu, kan brandgevaar opleveren indien gebruikt met een ander type accu.
16. **Gebruik apparaten uitsluitend met de daarvoor bestemde accu's.** Gebruik van andere accu's kan gevaar voor letsel of brandgevaar opleveren.
17. **Als de accu niet wordt gebruikt, houdt u deze uit de buurt van metalen voorwerpen zoals paperclips, muntgeld, sleutels, spijkers, schroeven en andere kleine metalen voorwerpen die een kortsluiting kunnen veroorzaken tussen de accupolen.**
18. **Onder zware gebruiksomstandigheden kan vloeistof uit de accu komen. Voorkom aanraking. Als aanraking per ongeluk zich voordoet, spoelt u met water.**
19. **Gebruik geen accu of apparaat die/dat beschadigd of gewijzigd is.** Beschadigde of gewijzigde accu's kunnen onvoorspelbaar gedrag vertonen dat kan leiden tot brand, explosie of gevaar van letsel.
20. **Stel een accu of apparaat niet bloot aan vuur of buitensporige temperaturen.** Blootstelling aan vuur of temperaturen hoger dan 130 °C kunnen een explosie veroorzaken.
21. **Volg alle oplaadinstructies en laad de accu of het apparaat niet op buiten het temperatuurbereik vermeld in de instructies.** Verkeerd opladen of bij een temperatuur buiten het vermelde bereik, kan de accu beschadigen en de kans op brand vergroten.
22. **Laat bekendheid met gereedschappen door veelvuldig gebruik er niet toe leiden dat u gemakzuchtig wordt en de veiligheidsprincipes voor het werken met gereedschappen negeert.** Een ondoordachte handeling kan in een fractie van een seconde leiden tot ernstig letsel.

BEWAAR DEZE INSTRUCTIES.

AANVULLENDE VEILIGHEIDSVOORSCHRIFTEN

1. Lees deze gebruiksaanwijzing en die van de acculader voor gebruik aandachtig door.
2. Zuig de volgende stoffen niet op:
 - Hete stoffen, zoals brandende sigaretten of gloeiend hete metaaldeeltjes veroorzaakt door het schuren/slijpen van metaal
 - Brandbare stoffen, zoals benzine, thinner, wasbenzine, kerosine of verf
 - Explosieve stoffen, zoals nitroglycerine
 - Ontvlambare stoffen, zoals aluminium, zink, magnesium, titanium, fosfor of celluloid
 - Nat vuil, water, olie en dergelijk
 - Harde stukjes met scherpe randen, zoals houtsnippers, metaaldeeltjes, steentjes, glasstukjes, spijkers, punaises of scheermesjes
 - Poeder dat klontert, zoals cement of toner
 - Geleidend stof, zoals metaalvijsel of koolstofpoeder
 - Zeer fijn stof, zoals cementpoederEen dergelijk gebruik kan leiden tot brand, persoonlijk letsel en/of materiële schade.
3. Stop onmiddellijk met het gebruik als u iets abnormaals opmerkt.
4. Als u de stofzuiger laat vallen of ergens tegenaan stoot, controleert u zorgvuldig op barsten of beschadigingen voordat u deze weer gebruikt.
5. Laad de stofzuiger niet op vlakbij gevaarlijke, brandbare materialen, zoals benzine, gas, verf en lijm.
6. Laad de stofzuiger niet op bovenop papier, doeken, tapijt, vinyl, enz. Hierdoor kan brand ontstaan.
7. Laad de stofzuiger niet op een stoffige locatie op.
8. Verzeker u ervan dat niemand eronder staat wanneer u de stofzuiger op een hoge locatie gebruikt.
9. Houd uit de buurt van fornuizen en verwarmingsbronnen.
10. Blokkeer de inlaatopening en de ventilatieopeningen niet.

BEWAAR DEZE INSTRUCTIES.

BELANGRIJKE VEILIGHEIDSINSTRUCTIES

VOOR EEN INGEBOUWDE ACCU

1. Alvorens de ingebouwde accu te gebruiken, leest u alle instructies en waarschuwingsstickers op (1) de acculader, (2) de accu en (3) het product dat de accu gebruikt.
2. Haal de ingebouwde accu niet uit elkaar.
3. Als de gebruiksduur aanzienlijk kort is geworden, moet u het gebruik ervan onmiddellijk stopzetten. Er bestaat kans op oververhitting,

met gevaar voor brand of zelfs een explosie.

4. Als elektrolyt in uw ogen komt, spoelt u ze onmiddellijk uit met schoon water en raadpleegt u een arts. Uw gezichtsvermogen zou ernstig aangetast kunnen worden.
5. Sluit de ingebouwde accu niet kort:
 - (1) Raak de contacten nooit aan met enig geleidend materiaal.
 - (2) Bewaar de ingebouwde accu niet op een plaats waar deze in aanraking kan komen met andere metalen voorwerpen, zoals spijkers, munten, enz.
 - (3) Stel de ingebouwde accu niet bloot aan water of regen. Kortsluiting van de accu kan leiden tot een hoge stroomsterkte, oververhitting, mogelijke brandwonden en zelfs een defect.
6. Bewaar en gebruik het apparaat en de ingebouwde accu niet op plaatsen waar de temperatuur kan oplopen tot 50 °C of hoger.
7. Werp de ingebouwde accu niet in een vuur, zelfs niet als deze al ernstig beschadigd of helemaal versleten is. De ingebouwde accu kan in een vuur exploderen.
8. Wees voorzichtig dat u de accu niet laat vallen en hem niet blootstelt aan schokken of stoten.
9. Gebruik nooit een beschadigde ingebouwde accu.
10. De bijgeleverde lithiumionbatterijen zijn onderhevig aan de vereisten in de wetgeving omtrent gevaarlijke stoffen. Wanneer u de accu wilt weggooien, verwijdert u de accu uit het apparaat en gooit u hem op een veilige manier weg. Volg bij het weggooien van de accu de plaatselijke voorschriften.
11. Gebruik de accu's uitsluitend met de gereedschappen die door Makita zijn aanbevolen.

BEWAAR DEZE INSTRUCTIES.

Tips voor een maximale levensduur van de accu

1. Laad de ingebouwde accu op voordat hij volledig ontladen is. Stop het gebruik van het apparaat en laad de ingebouwde accu op telkens wanneer u vaststelt dat het vermogen van het apparaat is afgenomen.
2. Laad nooit een volledig opgeladen ingebouwde accu op. Te lang opladen verkort de levensduur van de accu.
3. Laad de ingebouwde accu op bij een omgevingstemperatuur van 10 °C t/m 40 °C. Laat een warme ingebouwde accu eerst afkoelen voordat u deze oplaadt.
4. Laad de ingebouwde accu ieder half jaar op als u het apparaat gedurende een lange tijd niet gebruikt.

BESCHRIJVING VAN DE FUNCTIES

⚠ALLET OP: Controleer altijd of het apparaat is uitgeschakeld alvorens de functies van het apparaat te controleren of af te stellen.

De ingebouwde accu opladen

⚠ALLET OP: Gebruik uitsluitend originele Makita accu's. Het gebruik van niet-originele accu's, of accu's die zijn gewijzigd, kan ertoe leiden dat de accu ontploft en brand, persoonlijk letsel en schade veroorzaakt. Ook vervalt daarmee de garantie van Makita op het product en de lader van Makita.

⚠ALLET OP: Trek na het opladen altijd de oplaadstekker uit de oplaadaansluiting van de stofzuiger.

⚠ALLET OP: Laat de acculader niet aangesloten op de netvoeding nadat het apparaat is losgekoppeld. Kleine kinderen kunnen de stroomvoerende stekker in hun mond steken en letsel oplopen.

Laad de stofzuiger op voordat deze voor het eerst wordt gebruikt of wanneer deze gedurende een lange tijd niet is opgeladen. Steek de oplaadstekker in de oplaadaansluiting en steek daarna de stekker van de acculader in het stopcontact.

► **Fig.1:** 1. Laadstekker 2. Laadaansluiting

Het accuvoedingslampje gaat branden en het opladen begint. Nadat het opladen klaar is, gaat het lampje uit. Voor meer informatie, raadpleegt u de gebruiksaanwijzing van de acculader.

► **Fig.2:** 1. Accuvoedingslampje

KENNISGEVING: Als de accu of stofzuiger is blootgesteld aan extreme temperaturen, knippert het accuvoedingslampje en de kan accu niet worden opgeladen.

OPMERKING: De stofzuiger kan niet worden gebruikt tijdens het opladen. Om de stofzuiger in te schakelen, trekt u de stekker van de acculader uit het stopcontact, trekt u de oplaadstekker uit de stofzuiger en drukt u op de AAN-/snelheidsinstelknop.

OPMERKING: Onder de volgende omstandigheden heeft de accu het einde van zijn levensduur bereikt (of is beschadigd/heeft een storing). Trek de stekker van de acculader uit het stopcontact en vervang daarna de accu.

- Het accuvoedingslampje gaat uit vlak nadat u begint met het opladen van de stofzuiger.
- De stofzuiger werkt slechts gedurende een periode korter dan de helft van de normale gebruiksduur nadat de accu volledig is opgeladen.

OPMERKING: De accu kan maximaal ongeveer 500 keer worden opgeladen. Het aantal keer dat de accu kan worden opgeladen hangt af van de omstandigheden waaronder de accu is opgeladen en ontladen.

De trekkerschakelaar gebruiken

⚠ALLET OP: Schakel de stofzuiger altijd na elk gebruik uit om beschadiging van de stofzuiger te voorkomen en om de levensduur van de accu's te verlengen.

Om de stofzuiger in te schakelen, drukt u gewoon op de AAN-/snelheidsinstelknop. Om uit te schakelen, drukt u op de UIT-knop.

U kunt de snelheid van de stofzuiger in drie standen instellen door op de AAN-/snelheidsinstelknop te drukken.

Na de eerste druk op deze knop staat de stofzuiger in de stand voor hoge snelheid, na de tweede druk staat hij in de stand voor maximale snelheid, en na de derde druk in de stand voor normale snelheid. Bij elke druk op deze knop wordt de hoog/maximaal/normaal-cyclus stapsgewijs doorlopen.

► **Fig.3:** 1. AAN-/snelheidsinstelknop 2. UIT-knop

Accuvoedingslampje

Als de resterende acculading laag is, knippert het accuvoedingslampje.

Als de resterende acculading nog lager wordt, stopt de stofzuiger en brandt het accuvoedingslampje gedurende ongeveer 10 seconden. Laad in dat geval de accu op.

Ook wanneer de accu overbelast of oververhit is, stopt de stofzuiger en brandt het accuvoedingslampje gedurende ongeveer 10 seconden. Wanneer het lampje brandt, kan de stofzuiger niet worden bediend.

► **Fig.4:** 1. Accuvoedingslampje

OPMERKING: Het moment waarop het accuvoedingslampje gaat knipperen of branden is afhankelijk van de temperatuur op de werkplek en de staat van de accu.

De lamp inschakelen

⚠ALLET OP: Kijk niet direct in het lamplicht of in de lichtbron.

Om de lamp in te schakelen, drukt u op de AAN-/snelheidsinstelknop. Druk op de UIT-knop om de lamp uit te schakelen. Tervijl de stofzuiger is ingeschakeld, brandt de lamp.

► **Fig.5:** 1. AAN-/snelheidsinstelknop 2. UIT-knop (OFF) 3. Lamp

MONTAGE

⚠ALLET OP: Controleer altijd of het apparaat is uitgeschakeld alvorens enige werkzaamheden aan het apparaat uit te voeren.

⚠ALLET OP: Verzeker u ervan dat de filters correct in de stofzuiger worden aangebracht. Als in een filter gaten zitten of het die niet correct is aangebracht, kan stof binnendringen in het motorhuis. Dit kan leiden tot een storing of brand in de motor.

Beschrijving van de onderdelen

Hoogwaardig filter en frame met sponsfilter

► Fig.6: 1. Beker 2. Hoogwaardig filter 3. Frame met sponsfilter

OPMERKING: U kunt een hoogwaardig filter gebruiken met of zonder een frame van origineel ontwerp.

Voorfilter of hoogwaardig filter en HEPA-filter

Optioneel accessoire

► Fig.7: 1. Beker 2. Voorfilter 3. Hoogwaardig filter 4. HEPA-filter

KENNISGEVING: Gebruik een hoogwaardig filter niet met andere filters (optioneel accessoire). Het hoogwaardige filter kan dan mogelijk niet meer vanaf de stofzuiger worden verwijderd.

OPMERKING: Bij gebruik van een optioneel voorfilter met een HEPA-filter mag u geen andere filters over het HEPA-filter heen plaatsen. Als u het voorfilter en andere filters tegelijkertijd over het HEPA-filter heen plaatst, kan de zuigkracht afnemen.

OPMERKING: Bij gebruik van een hoogwaardige filter met een HEPA-filter, moet u het frame in het hoogwaardige filter bevestigen.

► Fig.8: 1. Hoogwaardig filter 2. Frame

Het stof weggoaien

⚠ LET OP: Leeg de stofzuiger voordat deze te vol raakt omdat dan de zuigkracht afneemt.

⚠ LET OP: Vergeet niet ook het stof binnenin de stofzuiger zelf te verwijderen. Als u dit nalaat, kan het filter verstopt raken of de motor beschadigd raken.

Om het stof dat aan het filter kleeft in de beker te laten vallen, tikt u met uw hand 4 of 5 keer tegen de beker.

► Fig.9: 1. Beker 2. Zuigmond

Richt de zuigmond omlaag, draai de beker in de richting van de pijl zoals aangegeven in de afbeelding, en haal de beker langzaam en recht eraf.

► Fig.10: 1. Beker 2. Zuigmond

OPMERKING: Wanneer de beker eraf wordt gehaald, kan het stof eruit vallen, dus plaatst u eerst een afvalzak onder de beker.

Verwijder het verzamelde stof uit de binnenkant van de beker en het hoogwaardige filter.

► Fig.11: 1. Beker 2. Hoogwaardig filter

Verdraai het hoogwaardige filter in de richting van de pijl om de bevestigingslip los te maken van de behuizing van de stofzuiger, en trek vervolgens het hoogwaardige filter eraf.

► Fig.12: 1. Bevestigingslip

OPMERKING: Bij gebruik van het voorfilter, volgt u ook de bovenstaande procedure.

Verwijder het fijne stof en tik er voorzichtig tegen om het stof los te maken uit het hoogwaardige filter.

HEPA-filter

Optioneel accessoire

Trek het HEPA-filter uit het voorfilter of hoogwaardige filter. Verwijder het fijne stof uit het HEPA-filter.

► Fig.13: 1. HEPA-filter 2. Hoogwaardig filter 3. Voorfilter

In elkaar zetten

Breng het hoogwaardige filter aan. Let er daarbij op het hoogwaardige filter te verdraaien zodat de bevestigingslip goed vergrendeld wordt in de behuizing van de stofzuiger.

► Fig.14: 1. Hoogwaardig filter

► Fig.15: 1. Bevestigingslip

OPMERKING: Verzeker u ervan dat het hoogwaardige filter stevig vastzit in de behuizing van de stofzuiger.

KENNISGEVING: Verzeker u ervan het hoogwaardige filter vóór gebruik correct aan te brengen. Als het hierna beschreven probleem zich voordoet, brengt u het filter opnieuw en correct aan om het probleem op te lossen.

Bevestig de beker. Lijn de markering op de beker uit met de markering op de handgreep en verdraai de beker daarna stevig in de richting van de pijl tot hij wordt vergrendeld.

► Fig.16: 1. Merkteken 2. Handgreep 3. Beker

OPMERKING: Verwijder het stof altijd tijdig omdat de zuigkracht lager wordt wanneer er te veel stof in de stofzuiger zit.

Voorbeelden van problemen

De bevestigingslip van het hoogwaardige filter is niet goed vergrendeld in de gleuf in de behuizing van de stofzuiger.

► Fig.17: 1. Bevestigingslip 2. Gleuf in de behuizing van de stofzuiger

Het frame/HEPA-filter aanbrengen en verwijderen

Optioneel accessoire

Voor het frame en sponsfilter

Om het frame te verwijderen, duwt u de onderkant van de stangen van het frame met uw vingers omhoog zodat de gleuf ervan los komt van het uitsteeksel in de stofzuiger. Verwijder daarna het sponsfilter.

► Fig.18: 1. Frame 2. Sponsfilter

Om het aan te brengen, lijnt u de gleuven in het frame uit met de uitsteeksel in de stofzuiger en duwt u tot het vastklikt.

Breng het sponsfilter tussen de stangen door aan op zijn oorspronkelijke plaats.

Voor het HEPA-filter

Bij het aanbrengen van het HEPA-filter, steekt u het HEPA-filter in het voorfilter of het hoogwaardige filter. Verdraai dit daarna om het te bevestigen. Om het te verwijderen, volgt u de procedurestappen voor het aanbrengen in de omgekeerde volgorde.

► **Fig.19:** 1. HEPA-filter 2. Voorfilter 3. Bevestigingslip

OPMERKING: Verzeker u ervan dat de bevestigingslippen goed zijn vergrendeld in de behuizing van de stofzuiger.

► **Fig.20:** 1. HEPA-filter 2. Hoogwaardig filter

OPMERKING: Verzeker u ervan dat het hoogwaardig filter stevig vastzit in de behuizing van de stofzuiger.

BEDIENING

▲LET OP: Houd tijdens gebruik van de stofzuiger uw gezicht uit de buurt van het luchtrooster.

Als vreemde voorwerpen in iemands ogen worden geblazen, kan dat leiden tot persoonlijk letsel.

De hulpstukken van de stofzuiger aanbrengen en verwijderen

▲LET OP: Controleer na het aanbrengen van een hulpstuk of dit stevig is aangebracht. Als het hulpstuk niet correct is aangebracht, kan het eraf vallen en persoonlijk letsel veroorzaken.

▲LET OP: Wees voorzichtig dat u uw hand niet tegen de muur, enz. stoot bij het verwijderen van een hulpstuk.

Bij gebruik van een hulpstuk met vergrendelfunctie

Om een hulpstuk aan te brengen, steekt u deze in de zuigmond van de stofzuiger totdat hij vastklikt. Verzeker u ervan dat het hulpstuk vergrendeld is.

► **Fig.21:** 1. Zuigmond 2. Hulpstuk met vergrendelfunctie 3. Haak 4. Ontgrendelknop

KENNISGEVING: Bij het aanbrengen van het hulpstuk met vergrendelfunctie, moet u de ontgrendelknop op de stofzuiger uitlijnen met de haak op het hulpstuk. Als deze niet uitgelijnd zijn, zal het hulpstuk niet vergrendeld worden en kan deze van de stofzuiger af vallen.

Om het hulpstuk te verwijderen, trekt u het van de stofzuiger af terwijl u de ontgrendelknop ingedrukt houdt.

► **Fig.22:** 1. Ontgrendelknop 2. Hulpstuk met vergrendelfunctie

Bij gebruik van een hulpstuk zonder vergrendelfunctie

▲LET OP: Om een hulpstuk zonder vergrendelfunctie aan te brengen, steekt u het in de zuigmond van de stofzuiger door het te draaien, zoals aangegeven in de afbeelding. Om het hulpstuk eraf te halen, maakt u het los van de stofzuiger door het te draaien, zoals aangegeven in de afbeelding. Draai het hulpstuk niet in de tegenovergestelde richting van de richting aangegeven in de afbeelding omdat hierdoor de beker los kan raken van de stofzuiger.

► **Fig.23**

De lengte van de telescoopbuis met knop afstellen

Optioneel accessoire

Houd de schuifknop naar voren of naar achteren geschoven om de vergrendeling te ontgrendelen. Trek de schuifbuis uit tot de gewenste lengte. Laat daarna de schuifknop los om de schuifbuis in die stand te vergrendelen.

► **Fig.24:** 1. Schuifknop 2. Schuifbuis

OPMERKING: Voor een stevige vergrendeling duwt/trekt u de schuifbuis iets in/uit nadat u de schuifknop hebt losgelaten zodat de vergrendeling goed aangrijpt.

► **Fig.25**

Schoonmaken (zuigen)

Mondstuk

Bevestig het mondstuk voor het schoonmaken van tafels, bureaus, meubels, enz. Het mondstuk kan eenvoudig op de stofzuiger worden geplaatst.

► **Fig.26:** 1. Mondstuk

Mondstuk + verlengbuis

De verlengbuis past tussen het mondstuk en de stofzuigermond. Deze werkwijze is handig bij het stofzuigen van de grond terwijl u rechtop staat.

► **Fig.27:** 1. Behuizing van de stofzuiger 2. Verlengbuis 3. Mondstuk

Hoekmondstuk

Bevestig het hoekmondstuk voor het stofzuigen in hoeken en spleten van meubels of in auto's.

► **Fig.28:** 1. Hoekmondstuk 2. Behuizing van de stofzuiger

U kunt het hoekmondstuk opbergen in de mondstukhouder.

► **Fig.29:** 1. Mondstukhouder 2. Hoekmondstuk

▲LET OP: Wees voorzichtig dat uw vinger(s) niet bekneld raakt/raken tussen het hoekmondstuk en de mondstukhouder. Beknelde vinger(s) kan/kunnen tot letsel leiden.

Hoekmondstuk + verlengbuis

In kleine ruimten waar de stofzuiger zelf niet in past, of op hoge plaatsen die moeilijk te bereiken zijn, gebruikt u deze werkwijze.

- **Fig.30:** 1. Hoekmondstuk 2. Verlengbuis
3. Behuizing van de stofzuiger

Stofzuigen zonder mondstuk

U kunt poeder en stof opzuigen zonder een mondstuk.

- **Fig.31**

Voor het opzuigen van stof vanaf een vloer terwijl u rechtop staat, is het handig om de verlengbuis aan te brengen op de stofzuiger.

- **Fig.32:** 1. Verlengbuis

ONDERHOUD

⚠ LET OP: Verzekeer u er altijd van dat het gereedschap is uitgeschakeld voordat u een inspectie of onderhoud uitvoert.

⚠ LET OP: Verzekeer u ervan dat de filters correct in de stofzuiger worden aangebracht. Als in een filter gaten zitten of het die niet correct is aangebracht, kan stof binnendringen in het motorhuis. Dit kan leiden tot een storing of brand in de motor.

Om de VEILIGHEID en BETROUWBAARHEID van het gereedschap te handhaven, dienen alle reparaties, overig onderhoud en afstellingen te worden uitgevoerd door een door Makita erkend servicecentrum of het fabrieksservicecentrum, en altijd met gebruikmaking van originele Makita-ervangingsonderdelen.

KENNISGEVING: Gebruik nooit benzine, wasbenzine, thinner, alcohol en dergelijke. Hierdoor kunnen verkleuring, vervormingen en barsten worden veroorzaakt.

Na gebruik

Wanneer u de stofzuiger opbergt of oplaadt, vergrendel u het mondstuk en hangt u de stofzuiger op aan een haak die in de winkel verkrijgbaar is.

- **Fig.33**

⚠ LET OP: Als u de stofzuiger tegen een muur laat leunen zonder enige andere steun, kan de stofzuiger omvallen waardoor persoonlijk letsel of schade aan de stofzuiger kan ontstaan.

- **Fig.34**

Schoonmaken

KENNISGEVING: Blaas stof dat op de stofzuiger en filters zit er niet af met behulp van een perslucht pistool. Hierdoor kan het stof in het huis komen en een defect veroorzaken.

KENNISGEVING: Nadat de filters zijn gewassen, droogt u ze grondig voordat u ze gebruikt. Onvoldoende gedroogde filters kunnen leiden tot slecht zuigen en de levensduur van de motor verkorten.

KENNISGEVING: Nadat de filters en het sponsfilter zijn gereinigd, vergeet u niet ze weer aan te brengen vóór gebruik. Als u de stofzuiger gebruikt zonder de filters en het sponsfilter, zal het stof binnendringen in het motorhuis en een defect veroorzaken.

Behuizing van de stofzuiger

Veeg regelmatig de buitenkant (behuizing) van de stofzuiger schoon met een in zeepwater bevochtigde doek. Maak tevens de stofzuigermond en de filterbevestigingsplaats schoon.

- **Fig.35**

Hoogwaardig filter

Was het filter in zeepwater als deze verstopt zit met stof en de zuigkracht van de stofzuiger is afgenomen. Droog het goed alvorens weer te gebruiken.

- **Fig.36**

HEPA-filter

Optioneel accessoire

KENNISGEVING: Schrob of kras het HEPA-filter niet met harde voorwerpen, zoals een borstel of een schuurpons.

Een verstopt HEPA-filter veroorzaakt slechte zuigprestaties. Maak het filter regelmatig schoon.

Was af en toe het HEPA-filter in water, spoel het en laat het goed drogen in de schaduw voordat u het weer gebruikt. Was het filter nooit in een wasmachine.

- **Fig.37**

Sponsfilter

Wanneer het sponsfilter vuil is geworden, maakt u het als volgt schoon.

1. Verwijder het filter.
2. Trek het sponsfilter tussen de stangen door eruit.
3. Maak het sponsfilter schoon door het te kloppen of te wassen. Als u het wast, droogt u het goed alvorens het te gebruiken.
4. Plaats het sponsfilter tussen de stangen door op zijn oorspronkelijke plaats. Zorg ervoor dat elke onderrand van een stang het sponsfilter op zijn plaats gedrukt houdt en er geen opening zit tussen het sponsfilter en de stofzuigermond.

- **Fig.38:** 1. Sponsfilter 2. Onderrand van stang

Het mondstuk reinigen

Wanneer de borstel van het mondstuk stoffig is geworden, verwijdert u het stof met behulp van plakband.

► **Fig.39:** 1. Borstel

Muurbevestiging voor de accustofzuiger

Optioneel accessoire

OPMERKING: De schroef voor bevestiging van de houder is niet bijgeleverd. Bereid een schroef voor die geschikt is voor het materiaal waarin hij wordt geschroefd.

Bevestig de muurbevestiging voor de accustofzuiger

Problemen oplossen

Alvorens om reparatie te verzoeken, controleert u de volgende punten.

Symptoom	Mogelijke oorzaak	Mogelijke oplossing
Geringe zuigkracht	Zit de beker vol stof?	Gooi het stof in de beker weg.
	Zit het filter verstopt?	Reinig of was het filter.
	Is de accu leeg?	Laad de accu op.
Apparaat werkt niet	Is de accu leeg?	Laad de accu op.
Lawaai en trillingen	Zit het filter verstopt?	Reinig of was het filter.
	Is het mondstuk, de buis of de zuigmond van het apparaat verstopt?	Hef de verstopping in het mondstuk, de pijp of de zuigmond van het apparaat op.
	Wordt het mondstuk, de pijp of de zuigmond geblokkeerd?	Blokkeer het mondstuk, de pijp of de zuigmond niet.

KENNISGEVING: Probeer de stofzuiger niet zelf te repareren.

De stofzuiger weggooien

In deze stofzuiger zit een lithiumionaccu. Haal deze er altijd uit voordat u de stofzuiger weggooit.

op een massieve houten wand, balk of pilaar waaraan de muurbevestiging voor de accustofzuiger stevig kan worden bevestigd. Verzekert u er altijd van dat de muurbevestiging voor de accustofzuiger stevig bevestigd is voordat u de stofzuiger erin hangt.

► **Fig.40:** 1. Muurbevestiging voor de accustofzuiger
2. Stekker

⚠ LET OP: Hang de stofzuiger niet met geweld in de muurbevestiging en hang er geen ander apparaat in dan de stofzuiger.

OPMERKING: Wanneer u de stofzuiger niet oplaadt, kan de stekker worden opgeborgen op de muurbevestiging voor de accustofzuiger, zoals aangegeven in de afbeelding.

De ingebouwde accu verwijderen

⚠ LET OP: Raak de contacten nooit aan met enig geleidend materiaal.

⚠ LET OP: Bewaar de accueenheid niet op een plaats waar deze in aanraking kan komen met andere metalen voorwerpen, zoals spijkers, munten, enz.

⚠ LET OP: Stel de accueenheid niet bloot aan water of regen.

⚠ LET OP: Haal de accueenheid niet uit elkaar.

⚠ LET OP: De stofzuiger moet worden losgekoppeld van de netvoeding wanneer de accu wordt verwijderd.

⚠ LET OP: Houd het apparaat en de accueenheid stevig vast tijdens het verwijderen en aanbrengen van de accueenheid. Als u dit niet doet, kunnen deze uit uw handen glijpen waardoor het apparaat en de accueenheid kunnen worden beschadigd of persoonlijk letsel kan ontstaan.

⚠ LET OP: Wees voorzichtig dat uw vinger(s) niet bekneld raakt/raken tussen de stofzuiger, het achterdeksel en de accueenheid tijdens het verwijderen en aanbrengen van de accueenheid. Beknelde vinger(s) kan/kunnen tot letsel leiden.

1. Om het achterdeksel te verwijderen, duwt u dit in

de richting van de pijl.

► **Fig.41:** 1. Achterdeksel

2. Schuif de ingebouwde accu er half uit. Koppel de aansluitdraden los van de accu door de accu iets terug te duwen terwijl u op de stekker drukt in de richting van de pijl, zoals aangegeven in de afbeelding.

► **Fig.42:** 1. Stekker 2. Aansluitdraden

3. Schuif daarna de accueenheid er helemaal uit.

► **Fig.43:** 1. Accueenheid

4. Plaats de verwijderde accueenheid in een kartonnen doos zodat hij niet kan worden kortgesloten.

De vervangingsaccu aanbrengen

Om de vervangingsaccu aan te brengen, volgt u de verwijderingsprocedure in omgekeerde volgorde.

⚠ LET OP: Geleid de draden zodanig dat deze volledig binnenin de stofzuiger zijn opgeborgen voordat u het achterdeksel terugplaatst in zijn oorspronkelijke positie. Als u dit niet doet, kunnen de draden beschadigd worden.

► **Fig.44**

Nadat de accu is aangebracht (zie "TECHNISCHE GEGEVENS"), laadt u de accu op voordat u hem gebruikt.

OPTIONELE ACCESSOIRES

⚠ LET OP: Deze accessoires of hulpstukken worden aanbevolen voor gebruik met het Makita-apparaat dat in deze gebruiksaanwijzing wordt beschreven. Het gebruik van andere accessoires of hulpstukken kan gevaar voor persoonlijk letsel opleveren. Gebruik de accessoires of hulpstukken uitsluitend voor de aangegeven doeleinden.

Wenst u meer bijzonderheden over deze accessoires, neem dan contact op met het plaatselijke Makita-servicecentrum.

- Verlengbuis
- Mondstuk
- Mondstuk voor tapijt
- Boekenplankborstel
- Hoekmondstuk
- Ronde borstel
- Flexibele slang
- Filter
- Voorfilter
- Hoogwaardig filter
- HEPA-filter
- Stoelmondstuk
- Spleetmondstuk
- Muurbevestiging voor de accustofzuiger
- Cycloonhulpstuk
- Originele Makita accu's en acculaders

OPMERKING: Sommige items op de lijst kunnen zijn inbegrepen in de doos van het apparaat als standaard toebehoren. Deze kunnen van land tot land verschillen.

Cycloonhulpstuk

Optioneel accessoire

► **Fig.45:** 1. Ontgrendelknop 2. Haak 3. Verlengbuis
4. Cycloonhulpstuk 5. Zuigmond

Over het cycloonhulpstuk

Als u de stofzuiger gebruikt met het cycloonhulpstuk aangebracht, wordt de hoeveelheid stof verlaagd die in de beker terecht komt, wat helpt om de afname van de zuigkracht te voorkomen. Bovendien is het schoonmaken na gebruik ook eenvoudig.

⚠ LET OP: Controleer altijd of het apparaat is uitgeschakeld alvorens enige werkzaamheden aan het apparaat uit te voeren.

⚠ LET OP: Reinig het gaasfilter van het cycloonhulpstuk en de filters van de stofzuiger wanneer deze verstopt raken. Als u hem blijft gebruiken terwijl deze verstopt zijn, kan dat leiden tot warm worden en rook.

KENNISGEVING: Wanneer het cycloonhulpstuk is aangebracht, mag u de stofzuiger niet in een horizontale of omhoog gerichte stand gebruiken. Als u dat toch doet, kan het gaasfilter verstopt raken.

KENNISGEVING: Gebruik de stofzuiger altijd met de filters aangebracht, ook wanneer u het cycloonhulpstuk gebruikt. Als u de stofzuiger gebruikt zonder dat de filters zijn aangebracht, kan een storing optreden in de motor.

OPMERKING: Controleer vóór gebruik of het cycloonhulpstuk, de stofzuiger en de verlengbuis goed zijn vergrendeld.

OPMERKING: Maak de stofopvangdoos van het cycloonhulpstuk en de beker van de stofzuiger leeg wanneer stof zich heeft opgehoopt. Als u hem blijft gebruiken, zal dat leiden tot een lagere zuigkracht.

OPMERKING: U kunt ook het cycloonhulpstuk gebruiken zonder de vergrendelingsfunctie.

OPMERKING: Om het cycloonhulpstuk aan te brengen of te verwijderen, raadpleegt u het tekstdeel "De hulpstukken van de stofzuiger aanbrengen en verwijderen".

Het stof weggooien

Wanneer het stof zich heeft opgehoopt tot aan de 'vol'-lijn op de stofopvangdoos, volgt u de onderstaande procedure en gooit u het stof weg.

1. Houd de stofopvangdoos stevig vast, houd de twee knoppen ingedrukt en verwijder de stofopvangdoos.

► **Fig.46:** 1. 'Vol'-lijn 2. Stofopvangdoos 3. Knop (twee plaatsen) 4. Gaasfilter

2. Gooi het stof in de stofopvangdoos weg en verwijder alle stof en poeder die vastzit op het oppervlak van

het gaasfilter.

3. Steek de stofopvangdoos helemaal erop totdat de twee knoppen met een klik vergrendelen.

► **Fig.47:** 1. Stofopvangdoos 2. Knop (twee plaatsen)

⚠ LET OP: Wees voorzichtig dat uw vingers niet bekneld raken tussen de stofopvangdoos en het cycloonhuis tijdens het in elkaar zetten.

OPMERKING: Als de zuigkracht niet is hersteld nadat het stof is weggegooid en het gaasfilter is schoongemaakt, controleert u of stof zich heeft opgehoopt in de beker van de stofzuiger of er een verstopping is opgetreden.

OPMERKING: Het stof kan omhoog vliegen wanneer u het weggooit uit het cycloonhulpstuk. Wees voorzichtig zodat het stof niet in uw ogen komt.

Schoonmaken

Wanneer de stofopvangdoos vuil wordt of het gaasfilter verstopt raakt, verwijdert u ze en wast u ze af met water. (Raadpleeg "Het stof weggooien" voor de verwijderingsprocedure.)

KENNISGEVING: Nadat de stofopvangdoos en filters zijn gewassen, droogt u ze grondig voordat u ze gebruikt. Onvoldoende gedroogde onderdelen kunnen een elektrische schok en/of letsel veroorzaken.

► **Fig.48:** 1. Stofopvangdoos 2. Gaasfilter

Wanneer het gaasfilter erg vuil wordt, reinigt u het aan de hand van de volgende procedure.

1. Draai het gaasfilter zoals aangegeven in de afbeelding en verwijder het terwijl de haken ontgrendeld zijn.

► **Fig.49:** 1. Gaasfilter 2. Haak

2. Verwijder het stof op het gaasfilter en was het daarna met water. Laat het vervolgens goed drogen.
3. Steek het gaasfilter in de voet terwijl de haken zijn uitgelijnd met de openingen. Draai het gaasfilter zoals aangegeven in de afbeelding tot de haken met een klik worden vergrendeld. Verzeker u ervan dat het gaasfilter stevig is aangebracht.

► **Fig.50:** 1. Gaasfilter 2. Haak 3. Opening

ADVERTENCIA

- Para usuarios en Europa: Este aparato puede ser utilizado por niños de 8 o más años de edad y personas con capacidades físicas, sensoriales o mentales reducidas, o sin experiencia y conocimiento, si han recibido supervisión o instrucción para el uso del aparato de forma segura y son conscientes del peligro que implica. Los niños no deben jugar con el aparato. La limpieza y mantenimiento que debe hacer el usuario no deben ser realizados por niños sin supervisión.
- Para usuarios en zonas distintas de Europa: Este aparato no está diseñado para ser utilizado por personas (incluidos los niños) con capacidades físicas, capacidades sensoriales o mentales, o falta de experiencia y conocimiento, a menos que hayan recibido supervisión o instrucciones sobre el uso del aparato por parte de una persona responsable de su seguridad.
- Los niños deben ser supervisados para asegurarse de que no jueguen con el aparato.
- PRECAUCIÓN: Antes de realizar cualquier operación de mantenimiento, desconecte el aparato de la alimentación. Realice mantenimiento del aparato periódicamente.
- ADVERTENCIA: Con el fin de recargar la batería, utilice únicamente la batería y el cargador que se muestran en "Cartucho de batería y cargador aplicables".
- Para reemplazar la batería, consulte las secciones "Para retirar la batería incorporada" e "Instalación de la batería de repuesto" para ver.
- Las baterías agotadas deben retirarse del aparato y eliminarse de forma segura. Siga los reglamentos locales referentes al desecho de la batería.
- ADVERTENCIA: no utilice baterías no recargables.
- En condiciones abusivas, es posible que salga expulsado líquido de la batería; evite el contacto con él. Si se produce un contacto accidental, enjuague con agua.

Cartucho de batería y cargador aplicables

Cartucho de batería	Cargador de batería	Tiempo de carga (horas)
BL1020V	DC1002	2,0

- El tiempo de carga varía con la temperatura (10°C (50°F) - 40°C (104°F)) a la que se carga el cartucho de batería y las condiciones del cartucho de batería, como si es un cartucho de batería nuevo o no ha sido utilizado durante un periodo de tiempo largo.

⚠ ADVERTENCIA: Utilice solamente los cartuchos de batería y cargadores listados arriba. La utilización de cualquier otro cartucho de batería y cargador puede ocasionar heridas y/o un incendio.

ESPECIFICACIONES

Modelo:		CL117FD
Capacidad		650 ml
Uso continuo (con batería BL1020V)	3 (Modo de velocidad máxima)	Aprox. 10 min.
	2 (Modo de velocidad alta)	Aprox. 18 min.
	1 (Modo de velocidad normal)	Aprox. 55 min.
Longitud total	Cuerpo de la aspiradora	457 mm
	Con tubo de extensión y boquilla	992 - 1.232 mm
Peso neto		1,0 kg
Tensión nominal		10,8 V - 12 V CC máx.

- Debido a nuestro continuado programa de investigación y desarrollo, las especificaciones aquí dadas están sujetas a cambios sin previo aviso.
- Las especificaciones pueden ser diferentes de país a país.
- El peso no incluye accesorios.
- A efectos de recargar la batería, use solamente el cargador provisto con el aparato.

Símbolos

A continuación se muestran los símbolos que pueden ser utilizados para el equipo. Asegúrese de que entienda su significado antes de utilizar.



Lea el manual de instrucciones.



Unidad de suministro eléctrico desmontable



Sólo para países de la Unión Europea
Debido a la presencia de componentes peligrosos en el equipo, el equipo eléctrico y electrónico, los acumuladores y las baterías desechados pueden tener un impacto negativo para el medioambiente y la salud humana.
¡No tire los aparatos eléctricos y electrónicos ni las baterías junto con los residuos domésticos!
De conformidad con las Directivas Europeas sobre residuos de aparatos eléctricos y electrónicos y sobre acumuladores y baterías, así como la adaptación de las mismas a la ley nacional, el equipo eléctrico, las baterías y los acumuladores desechados deberán ser almacenados por separado y trasladados a un punto distinto de recogida de desechos municipales, que cumpla con los reglamentos sobre protección medioambiental.
Esto se indica mediante el símbolo de cubo de basura tachado colocado en el equipo.

Uso previsto

El aparato ha sido previsto para recoger polvo seco.

ADVERTENCIAS DE SEGURIDAD

Advertencias de seguridad para la aspiradora inalámbrica

⚠️ ADVERTENCIA: ¡IMPORTANTE! LEA CON ATENCIÓN todas las advertencias de seguridad y todas las instrucciones ANTES DE UTILIZAR.
No seguir las advertencias e instrucciones puede resultar en una descarga eléctrica, un incendio y/o heridas graves.

1. **No exponga el aparato a la lluvia. Almacene el aparato en interiores.**
2. **No permita que el aparato sea utilizado como juguete. Es necesario prestar mucha atención cuando el aparato sea utilizado por niños o cerca de ellos.**
3. **Utilice el aparato solamente de la forma descrita en este manual. Utilice solamente los accesorios recomendados por el fabricante.**
4. **No utilice el aparato con una batería dañada. Si el aparato no está funcionando como es debido, si se ha dejado caer, se ha dañado, se**

ha dejado en exteriores o se ha caído al agua, llévelo a un centro de servicio.

5. **No maneje el aparato con las manos mojadas.**
6. **No ponga ningún objeto dentro de las aberturas. No utilice el aparato con ninguna de sus aberturas bloqueada; manténgalo libre de polvo, hilachas, pelo, y cualquier cosa que pueda reducir el flujo de aire.**
7. **Mantenga el pelo, ropa holgada, dedos, y todas las partes del cuerpo alejadas de las aberturas y partes en movimiento.**
8. **Desactive todos los controles antes de extraer la batería.**
9. **Tenga cuidado especial cuando limpie en escaleras.**
10. **No utilice el aparato para recoger líquidos inflamables o combustibles, tal como gasolina, ni en áreas donde pueda haber tales líquidos.**
11. **Utilice para recargar solamente el cargador suministrado por el fabricante.**
12. **No recoja nada que esté quemándose o echando humo, tal como cigarrillos, cerillas, o cenizas calientes.**
13. **No utilice el aparato sin estar instalados la bolsa de polvo y/o los filtros.**
14. **No cargue la batería en exteriores.**
15. **Recargue solamente con el cargador especificado por el fabricante.** Un cargador que es apropiado para un tipo de batería puede crear un riesgo de incendio cuando se utiliza con otra batería.
16. **Utilice los aparatos solamente con las baterías designadas específicamente para ellos.** La utilización de cualquier otra batería puede crear un riesgo de heridas y de incendio.
17. **Cuando la batería no esté siendo utilizada, manténgala alejada de otros objetos metálicos, como sujetapapeles, monedas, llaves, clavos, tornillos u otros objetos metálicos pequeños, que puedan hacer conexión entre un terminal y otro.**
18. **En condiciones abusivas, es posible que salga expulsado líquido de la batería; evite el contacto con él. Si se produce un contacto accidental, enjuague con agua.**
19. **No utilice una batería ni aparato que esté dañado o modificado.** Las baterías dañadas o modificadas pueden comportarse de forma impredecible resultando en un incendio, explosión o riesgo de heridas.
20. **No exponga una batería ni aparato al fuego o a una temperatura excesiva.** La exposición al fuego o a una temperatura superior a los 130°C puede ocasionar una explosión.
21. **Siga todas las instrucciones sobre la carga y no cargue la batería ni el aparato fuera del rango de temperatura especificado en las instrucciones.** Cargar incorrectamente o a temperaturas fuera del rango especificado puede dañar la batería y aumentar el riesgo de incendio.
22. **No deje que la familiaridad obtenida con el uso frecuente de las herramientas le permita volverse complaciente e ignorar los principios de seguridad de la herramienta.** Un acto de

descuido puede ocasionar heridas graves en la fracción de un segundo.

GUARDE ESTAS INSTRUCCIONES.

NORMAS DE SEGURIDAD ADICIONALES

1. Lea este manual de instrucciones y el manual de instrucciones del cargador atentamente antes de utilizar el aparato.
2. No recoja los materiales siguientes:
 - Materiales calientes tales como cigarrillos encendidos o polvo de chispas/metales generado al amolar/cortar metales
 - Materiales inflamables tales como gasolina, disolvente, bencina, keroseno o pintura
 - Materiales explosivos como nitroglicerina
 - Materiales que puedan prenderse como aluminio, cinc, magnesio, titanio, fósforo o celuloide
 - Suciedad mojada, agua, aceite o similares
 - Piezas duras con bordes cortantes, tales como virutas de madera, metales, piedras, cristales, clavos, alfileres o cuchillas de afeitar
 - Polvo que cuaje tal como cemento o tóner
 - Polvo conductivo tal como metal o carbón
 - Partículas finas como polvo de cementoTales acciones podrán causar un incendio, heridas y/o daños a la propiedad.
3. Detenga inmediatamente la operación si nota algo anormal.
4. Si deja caer o golpea la aspiradora, compruebe atentamente si tiene grietas o algún daño antes de iniciar la operación.
5. No cargue la aspiradora cerca de materiales inflamables peligrosos como gasolina, gas, pintura o adhesivos.
6. No cargue la aspiradora encima de papeles, ropa, una alfombra, vinilo, etc. Esto podría ocasionar un incendio.
7. No cargue la aspiradora en un lugar polvoriento.
8. Asegúrese de que no haya nadie debajo cuando esté utilizando la aspiradora en lugares altos.
9. No lo acerque a estufas u otras fuentes de calor.
10. No bloquee el orificio de admisión ni los orificios de ventilación.

GUARDE ESTAS INSTRUCCIONES.

INSTRUCCIONES DE SEGURIDAD IMPORTANTES

PARA LA BATERÍA INCORPORADA

1. Antes de utilizar la batería incorporada, lea todas las instrucciones y marcas de precaución sobre (1) el cargador de batería, (2) la batería, y (3) el producto con el que se utiliza la batería.
2. No desarme la batería incorporada.
3. Si el tiempo de operación se vuelve excesivamente más corto, detenga la operación inmediatamente. Podrá resultar en un riesgo de recalentamiento, posibles quemaduras e incluso una explosión.
4. Si entra electrolito en sus ojos, aclárelos con agua limpia y solicite atención médica inmediatamente. Podrá resultar en la pérdida de su visión.
5. No cortocircuite la batería incorporada:
 - (1) No toque los terminales con ningún material conductor.
 - (2) Evite almacenar la batería incorporada en un contenedor con otros objetos metálicos, como clavos, monedas, etc.
 - (3) No exponga la batería incorporada al agua o la lluvia.
Un cortocircuito de la batería puede ocasionar un gran flujo de corriente, recalentamiento, posibles quemaduras e incluso una rotura.
6. No almacene ni utilice el aparato ni la batería incorporada en lugares donde la temperatura pueda alcanzar o exceder los 50 °C.
7. No incinere la batería incorporada aunque esté severamente dañada o ya no sirva. La batería incorporada puede explotar en un fuego.
8. Tenga cuidado de no dejar caer o golpear la batería.
9. No utilice una batería incorporada dañada.
10. Las baterías de litio-ion contenidas están sujetas a los requisitos de la Legislación para Materiales Peligrosos. Para desechar la batería, retirela del aparato y deséchela en un lugar seguro. Siga los reglamentos locales referentes al desecho de la batería.
11. Utilice las baterías solo con los productos especificados por Makita.

GUARDE ESTAS INSTRUCCIONES.

Consejos para alargar al máximo la vida de servicio de la batería

1. Cargue la batería incorporada antes de que se descargue completamente. Detenga siempre el aparato y cargue la batería incorporada cuando note menos potencia en el aparato.
2. No recargue nunca una batería incorporada que esté completamente cargada.

La sobrecarga acorta la vida de servicio de la batería.

3. Cargue la batería incorporada a una temperatura ambiente de 10°C - 40°C. Deje que una batería incorporada caliente se enfríe antes de cargarla.
4. Cargue la batería incorporada una vez cada seis meses si no utiliza el aparato durante un periodo de tiempo largo.

DESCRIPCIÓN DEL FUNCIONAMIENTO

⚠PRECAUCIÓN: Asegúrese siempre de que el aparato está apagado antes de ajustar o comprobar una función del aparato.

Carga de la batería incorporada

⚠PRECAUCIÓN: Utilice solamente baterías genuinas de Makita. La utilización de baterías no genuinas de Makita, o baterías que han sido alteradas, puede resultar en una explosión de la batería ocasionando incendios, heridas personales y daños. También anulará la garantía de Makita para el producto y cargador de Makita.

⚠PRECAUCIÓN: Desconecte siempre la clavija de carga de la aspiradora después de cargar.

⚠PRECAUCIÓN: No deje el cargador conectado a la toma de corriente después de desconectar el aparato. Los niños pequeños pueden poner la clavija con corriente en su boca y ocasionar heridas.

Cargue la aspiradora cuando la utilice por primera vez o cuando haya estado sin cargar durante un tiempo largo. Conecte la clavija de carga al conector de carga, después enchufe el cargador a la toma de corriente.

► **Fig.1:** 1. Clavija de carga 2. Conector de carga

La lámpara de potencia de la batería se ilumina y la carga comienza. La luz se apaga después de que se completa la carga. Para ver detalles, consulte el manual de instrucciones del cargador de batería.

► **Fig.2:** 1. Lámpara de potencia de la batería

AVISO: La lámpara de potencia de la batería parpadeará y la batería no se podrá cargar si la batería o la aspiradora es expuesta a temperaturas extremas.

NOTA: La aspiradora no se puede controlar mientras se está cargando. Para poner en marcha la aspiradora, desenchufe el cargador de la toma de corriente, desconecte la clavija de carga de la aspiradora, y después presione el botón de encendido/cambio de velocidad.

NOTA: En las condiciones siguientes, la batería estará a punto de alcanzar el final de su vida de servicio (o dañada/funcionando mal). Desenchufe el cargador del suministro de alimentación, después reemplace la batería.

- La lámpara de potencia de la batería se apaga poco después de que comienza a cargar la aspiradora.
- La aspiradora funciona solamente durante un periodo de tiempo más corto que la mitad del tiempo de operación normal después de que la batería ha sido cargada completamente.

NOTA: La batería se puede recargar hasta 500 veces aproximadamente. Las veces que se podrá recargar variarán en función de las condiciones en las que la batería haya sido cargada y descargada.

Accionamiento del interruptor

⚠PRECAUCIÓN: Apague siempre la aspiradora después de cada utilización para evitar daños a la aspiradora y para alargar la vida de servicio de las baterías.

Para poner en marcha la aspiradora, simplemente presione el botón de encendido/cambio de velocidad. Para apagar, presione el botón de apagado.

Puede cambiar la velocidad de la aspiradora en tres pasos presionando el botón de encendido/cambio de velocidad.

La primera vez que se presiona este botón es para el modo de velocidad alta, la segunda para el modo de velocidad máxima y la tercera para el modo de velocidad normal. Cada vez que se presiona este botón se repite el ciclo de velocidad alta/máxima/normal alternativamente.

► **Fig.3:** 1. Botón de encendido/cambio de velocidad
2. Botón de apagado

Lámpara de potencia de la batería

Cuando la capacidad de batería restante se vuelve baja, la lámpara de potencia de la batería parpadea. Cuando la capacidad de batería restante se vuelve aún más baja, la aspiradora se para y la lámpara de potencia de la batería se ilumina durante unos 10 segundos. Llegado este momento, cargue la batería.

Además, cuando la batería se somete a una carga de trabajo excesiva o recalienta, la aspiradora se para y la lámpara de potencia de la batería se ilumina durante unos 10 segundos. La aspiradora no funciona mientras la lámpara está encendida.

► **Fig.4:** 1. Lámpara de potencia de la batería

NOTA: El momento en el que la lámpara de potencia de la batería comienza a parpadear o se enciende depende de la temperatura en el lugar de trabajo y las condiciones de la batería.

Encendido de la lámpara

⚠ PRECAUCIÓN: No mire a la luz ni vea la fuente de luz directamente.

Para encender la lámpara, presione el botón de encendido/cambio de velocidad. Presione el botón de apagado para apagar la lámpara. La lámpara se enciende mientras la aspiradora está en marcha.

- **Fig.5:** 1. Botón de encendido/cambio de velocidad
2. Botón de apagado (OFF) 3. Lámpara

MONTAJE

⚠ PRECAUCIÓN: Asegúrese siempre de que el aparato está apagado antes de realizar cualquier trabajo en el aparato.

⚠ PRECAUCIÓN: Asegúrese de colocar los filtros en la aspiradora debidamente. Los filtros con agujeros o que no estén colocados debidamente pueden dejar que el polvo entre en el alojamiento del motor. Esto puede ocasionar un fallo en el motor o un incendio.

Descripción de las partes

Filtro de alto rendimiento y soporte y filtro de esponja

- **Fig.6:** 1. Cápsula 2. Filtro de alto rendimiento
3. Soporte y filtro de esponja

NOTA: Puede utilizar un filtro de alto rendimiento con o sin un soporte designado originalmente.

Prefiltro o filtro de alto rendimiento y filtro HEPA

Accesorios opcionales

- **Fig.7:** 1. Cápsula 2. Prefiltro 3. Filtro de alto rendimiento 4. Filtro HEPA

AVISO: No utilice un filtro de alto rendimiento con otros filtros (accesorio opcional). El filtro de alto rendimiento puede volverse imposible de desmontar de la aspiradora.

NOTA: Cuando utilice un prefiltro opcional con un filtro HEPA, evite poner cualquier otro filtro encima del filtro HEPA. Si pone el prefiltro y otros filtros al mismo tiempo encima del filtro HEPA, la potencia de succión puede disminuir.

NOTA: Cuando utilice un filtro de alto rendimiento con un filtro HEPA, asegúrese de colocar el soporte dentro del filtro de alto rendimiento.

- **Fig.8:** 1. Filtro de alto rendimiento 2. Soporte

Extracción del polvo

⚠ PRECAUCIÓN: Vacíe la aspiradora antes de que se llene demasiado, o la fuerza de succión se debilitará.

⚠ PRECAUCIÓN: Asegúrese de vaciar el polvo del interior de la propia aspiradora. De lo contrario, el filtro podrá obstruirse o dañarse el motor.

Para que el polvo adherido en el filtro caiga en la cápsula, golpee la cápsula 4 o 5 veces con la mano.

- **Fig.9:** 1. Cápsula 2. Boca de succión

Oriente la boca de succión hacia abajo, gire la cápsula en la dirección de la flecha en el diagrama, y desconecte la cápsula despacio y en línea recta.

- **Fig.10:** 1. Cápsula 2. Boca de succión

NOTA: El polvo se puede derramar cuando se abre la cápsula, por lo que asegúrese de poner una bolsa de basura debajo de la cápsula.

Retire el polvo acumulado en el interior de la cápsula y filtro de alto rendimiento.

- **Fig.11:** 1. Cápsula 2. Filtro de alto rendimiento

Gire el filtro de alto rendimiento en la dirección de la flecha para soltar la pestaña de sujeción de la unidad de la aspiradora y después extraiga el filtro.

- **Fig.12:** 1. Pestaña de sujeción

NOTA: Cuando utilice el prefiltro, siga también el procedimiento de arriba.

Quite el polvo fino y golpee ligeramente para remover el polvo del filtro de alto rendimiento.

Filtro HEPA

Accesorios opcionales

Extraiga el filtro HEPA del prefiltro o del filtro de alto rendimiento. Quite el polvo fino del filtro HEPA.

- **Fig.13:** 1. Filtro HEPA 2. Filtro de alto rendimiento
3. Prefiltro

Nuevo montaje

Conecte el filtro de alto rendimiento. En este momento, asegúrese de girar el filtro de alto rendimiento de forma que la pestaña de sujeción quede bloqueada firmemente dentro de la unidad de la aspiradora.

- **Fig.14:** 1. Filtro de alto rendimiento

- **Fig.15:** 1. Pestaña de sujeción

NOTA: Asegúrese de que el filtro de alto rendimiento está sujetado en la unidad de la aspiradora.

AVISO: Asegúrese de instalar el filtro de alto rendimiento correctamente antes de la operación. Si se produce un problema como el descrito más adelante, vuelva a poner el filtro correctamente para rectificar el problema.

Coloque la cápsula. Alinee la marca de la cápsula con la marca de la empuñadura y después gire la cápsula firmemente en la dirección de la flecha hasta que quede sujeta.

- **Fig.16:** 1. Marca 2. Empuñadura 3. Cápsula

NOTA: Extraiga siempre el polvo con anticipación, ya que la potencia de succión se reducirá si hay demasiado polvo en la aspiradora.

Ejemplos de problemas

La pestaña de sujeción del filtro de alto rendimiento no está bloqueada firmemente dentro de la ranura de la carcasa de la aspiradora.

► **Fig.17:** 1. Pestaña de sujeción 2. Ranura de la carcasa de la aspiradora

Instalación o desmontaje del soporte/filtro HEPA

Accesorios opcionales

Para el soporte y filtro de esponja

Para retirar el soporte, empuje hacia arriba la parte inferior de los pilares del soporte con los dedos y libere su ranura de la protuberancia de la aspiradora. Después de eso, retire el filtro de esponja.

► **Fig.18:** 1. Soporte 2. Filtro de esponja

Para instalar, alinee las ranuras del soporte con la protuberancia de la aspiradora y empuje hasta que produzca un chasquido.

Inserte el filtro de esponja entre los pilares y colóquelo en la posición original.

Para el filtro HEPA

Cuando instale el filtro HEPA, inserte el filtro HEPA en el prefiltro o en el filtro de alto rendimiento. Después, gírelo y sujételo. Para retirarlo, siga el procedimiento de instalación a la inversa.

► **Fig.19:** 1. Filtro HEPA 2. Prefiltro 3. Pestaña de sujeción

NOTA: Asegúrese de que las pestañas de sujeción estén firmemente bloqueadas en la unidad de la aspiradora.

► **Fig.20:** 1. Filtro HEPA 2. Filtro de alto rendimiento

NOTA: Asegúrese de que el filtro de alto rendimiento está sujeto en la unidad de la aspiradora.

OPERACIÓN

PRECAUCIÓN: No acerque la cara a la rejilla de ventilación cuando esté utilizando la aspiradora. Si objetos extraños sopladados entran en sus ojos, podrá resultar en heridas personales.

Instalación y desmontaje de accesorios de aspiradora

PRECAUCIÓN: Después de instalar un accesorio, compruebe que está instalado firmemente. Si el accesorio está instalado incorrectamente, se puede caer y ocasionar heridas personales.

PRECAUCIÓN: Tenga cuidado de no golpear la mano contra la pared, etc., cuando retire accesorios.

Cuando utilice el accesorio con función de bloqueo

Para instalar un accesorio, insértelo en la boca de succión de la aspiradora hasta que produzca un chasquido. Asegúrese de que el accesorio está bloqueado.

► **Fig.21:** 1. Boca de succión 2. Accesorio con función de bloqueo 3. Gancho 4. Botón de liberación

AVISO: Cuando instale el accesorio con función de bloqueo, asegúrese de alinear el botón de liberación de la aspiradora con el gancho del accesorio. Si no están alineados, el accesorio no se bloqueará y se podrá caer de la aspiradora.

Para retirar el accesorio, quítelo de la aspiradora mientras mantiene presionado el botón de liberación.

► **Fig.22:** 1. Botón de liberación 2. Accesorio con función de bloqueo

Cuando utilice el accesorio sin función de bloqueo

PRECAUCIÓN: Para instalar un accesorio sin función de bloqueo, insértelo en la boca de succión de la aspiradora girándolo como se muestra en la figura. Para retirar el accesorio, suéltelo de la aspiradora girándolo como se muestra en la figura. Evite girar el accesorio en dirección opuesta a la de la flecha de la figura porque podrá aflojar la cápsula de la aspiradora.

► **Fig.23**

Ajuste de longitudes del tubo de extensión tipo deslizable

Accesorios opcionales

Deslice y retenga el botón deslizable hacia adelante o hacia atrás para liberar el bloqueo. Extraiga el tubo deslizable hasta las longitudes que desee. Después libere el botón deslizable para bloquear el tubo deslizable en posición.

► **Fig.24:** 1. Botón deslizable 2. Tubo deslizable

NOTA: Para una instalación segura, asegúrese de introducir y extraer ligeramente el tubo deslizable para accionar el bloqueo después de liberar el botón deslizable.

► **Fig.25**

Limpieza (Succión)

Boquilla

Coloque la boquilla para limpiar mesas, escritorios, muebles, etc. La boquilla se coloca fácilmente.

► **Fig.26:** 1. Boquilla

Boquilla + Tubo de extensión

El tubo de extensión se encaja entre la boquilla y la propia aspiradora. Esta disposición resulta útil para limpiar un suelo en posición erecta.

► **Fig.27:** 1. Cuerpo de la aspiradora 2. Tubo de extensión 3. Boquilla

Boquilla para esquinas

Encaje la boquilla para esquinas para limpiar esquinas y resquicios de un automóvil o mueble.

► **Fig.28:** 1. Boquilla para esquinas 2. Cuerpo de la aspiradora

Puede guardar la boquilla para esquinas en el portaboquilla.

► **Fig.29:** 1. Portaboquilla 2. Boquilla para esquinas

⚠PRECAUCIÓN: Tenga cuidado no pillarse el dedo (o los dedos) entre la boquilla para esquinas y el portaboquilla. Si se pilla el dedo (o los dedos) podrá ocasionarse una herida.

Boquilla para esquinas + Tubo de extensión

En espacios reducidos donde la propia aspiradora no pueda entrar, o en lugares altos difíciles de alcanzar, utilice esta disposición.

► **Fig.30:** 1. Boquilla para esquinas 2. Tubo de extensión 3. Cuerpo de la aspiradora

Limpieza sin boquilla

Puede recoger partículas y polvo sin la boquilla.

► **Fig.31**

Para recoger polvo del suelo en posición erecta, es más cómodo si se coloca el tubo de extensión en la aspiradora.

► **Fig.32:** 1. Tubo de extensión

MANTENIMIENTO

⚠PRECAUCIÓN: Asegúrese siempre de que el aparato está apagado antes de intentar realizar una inspección o mantenimiento.

⚠PRECAUCIÓN: Asegúrese de colocar los filtros en la aspiradora debidamente. Los filtros con agujeros o que no estén colocados debidamente pueden dejar que el polvo entre en el alojamiento del motor. Esto puede ocasionar un fallo en el motor o un incendio.

Para mantener la SEGURIDAD y FIABILIDAD del producto, las reparaciones, y cualquier otra tarea de mantenimiento o ajuste deberán ser realizadas en centros de servicio o de fábrica autorizados por Makita, empleando siempre repuestos Makita.

AVISO: No utilice nunca gasolina, bencina, disolvente, alcohol o similares. Podría producir descoloración, deformación o grietas.

Después de la utilización

Cuando almacene o cargue la aspiradora, bloquee el cabezal de la boquilla, y cuélguela de un gancho disponible en el comercio.

► **Fig.33**

⚠PRECAUCIÓN: La colocación de la aspiradora contra una pared sin ningún otro soporte podrá ocasionar que la aspiradora se caiga, resultando en heridas personales o daños a la aspiradora.

► **Fig.34**

Limpieza

AVISO: No sople el polvo adherido a la aspiradora y los filtros con un soplador de aire. Introducirá polvo dentro del alojamiento y ocasionará fallos.

AVISO: Después de lavar los filtros, séquelos completamente antes de utilizar. Un secado insuficiente de los filtros puede ocasionar una mala succión y acortar la vida de servicio del motor.

AVISO: Después de limpiar los filtros y el filtro de esponja, asegúrese de volver a instalarlos antes de utilizar. Si utiliza la aspiradora sin los filtros y el filtro de esponja, el polvo entrará en el alojamiento del motor y ocasionará un mal funcionamiento.

Cuerpo de la aspiradora

De vez en cuando, limpie el exterior de la aspiradora (cuerpo de la aspiradora) utilizando un paño humedecido en agua jabonosa.

Limpie también la abertura de succión y el área de montaje del filtro.

► **Fig.35**

Filtro de alto rendimiento

Lave el filtro en agua jabonosa cuando esté obstruido con polvo y la potencia de la aspiradora se debilite. Séquelo completamente antes de utilizarlo.

► **Fig.36**

Filtro HEPA

Accesorios opcionales

AVISO: No frote o rasque el filtro HEPA con objetos duros tales como un cepillo y una paleta.

El filtro HEPA obstruido ocasionará un mal rendimiento de succión. Limpie el filtro de vez en cuando.

Lave ocasionalmente el filtro HEPA en agua, aclárelo

y séquelo completamente en la sombra antes de utilizarlo. No lave nunca el filtro en una lavadora.

► **Fig.37**

Filtro de esponja

Cuando el filtro de esponja se ensucie, límpielo de la forma siguiente.

1. Retire el filtro.
2. Extraiga el filtro de esponja pasándolo entre los pilares.
3. Limpie el filtro de esponja golpeándolo ligeramente o lavándolo. Si lo lava, séquelo completamente antes de utilizar.
4. Inserte el filtro de esponja pasándolo entre los pilares y colóquelo en la posición original. Asegúrese de que cada borde inferior del pilar sujete el filtro de esponja, y que no haya holgura entre el filtro de esponja y la abertura de succión.

► **Fig.38:** 1. Filtro de esponja 2. Borde inferior del pilar

Limpieza de la boquilla

Cuando la escobilla de la boquilla se llene de polvo, retire el polvo con cinta adhesiva.

► **Fig.39:** 1. Escobilla

Solución de problemas

Antes de solicitar una reparación, compruebe los puntos siguientes.

Síntoma	Área a investigar	Método de reparación
Poca potencia de succión	¿Está llena de polvo la cápsula?	Vacíe el polvo de la cápsula.
	¿Está obstruido el filtro?	Limpie o lave el filtro.
	¿Está descargado el cartucho de batería?	Cargue el cartucho de batería.
No funciona	¿Está descargado el cartucho de batería?	Cargue el cartucho de batería.
Ruido y vibración	¿Está obstruido el filtro?	Limpie o lave el filtro.
	¿Está obstruida la boquilla, el tubo o la boca de succión del aparato?	Retire los objetos atascados en la boquilla, el tubo o la boca de succión del aparato.
	¿Está atascada la boquilla, el tubo, o la boca de succión?	No bloquee la boquilla, el tubo, ni la boca de succión.

AVISO: No intente reparar la aspiradora usted mismo.

Para desechar la aspiradora

En esta aspiradora hay incorporada una batería de Li-ion. Retírela siempre antes de desechar la aspiradora.

Colgador de pared para la aspiradora inalámbrica

Accesorios opcionales

NOTA: El tornillo para montar el soporte no está incluido. Prepare un tornillo apropiado para el material en el que se va a atornillar.

Coloque el colgador de pared para la aspiradora inalámbrica en una pared, viga o columna de madera dura, donde el colgador de pared para la aspiradora inalámbrica se pueda sujetar firmemente. Asegúrese siempre de que el colgador de pared para la aspiradora inalámbrica está colocado firmemente antes de colgar la aspiradora.

► **Fig.40:** 1. Colgador de pared para la aspiradora inalámbrica 2. Clavija

PRECAUCIÓN: No cuelgue la aspiradora en el colgador de pared a lo bruto ni cuelgue otro aparato aparte de la aspiradora.

NOTA: Cuando no cargue la aspiradora, la clavija se puede guardar en el colgador de pared para la aspiradora inalámbrica como se muestra en la ilustración.

Para retirar la batería incorporada

⚠PRECAUCIÓN: No toque los terminales con ningún material conductor.

⚠PRECAUCIÓN: Evite almacenar la unidad de batería en un contenedor con otros objetos metálicos, como clavos, monedas, etc.

⚠PRECAUCIÓN: No exponga la unidad de batería al agua o la lluvia.

⚠PRECAUCIÓN: No desarme o altere la unidad de batería.

⚠PRECAUCIÓN: La aspiradora debe de estar desconectada de la toma de corriente cuando se vaya a retirar la batería.

⚠PRECAUCIÓN: Sujete el aparato y la unidad de batería firmemente cuando retire e instale la unidad de batería. En caso contrario podrá ocasionar que se deslicen de sus manos, resultando en daños al aparato y a la unidad de batería y heridas personales.

⚠PRECAUCIÓN: Tenga cuidado de no pillarse el dedo (o los dedos) entre la cubierta posterior de la aspiradora y la batería cuando retire e instale la unidad de batería. Si se pilla el dedo (o los dedos) podrá ocasionarse una herida.

1. Para retirar la cubierta posterior, empújela en la dirección de la flecha.

► **Fig.41:** 1. Cubierta posterior

2. Deslice la batería incorporada hasta la mitad. Desconecte los hilos conductores de la batería moviendo ligeramente hacia atrás la batería mientras presiona el conector en la dirección de la flecha mostrada en la figura.

► **Fig.42:** 1. Conector 2. Hilos conductores

3. Después deslice la unidad de batería hacia fuera completamente.

► **Fig.43:** 1. Unidad de batería

4. Ponga la unidad de batería extraída en una caja de cartón para que no se cortocircuite.

Instalación de la batería de repuesto

Para instalar la batería de repuesto, siga el procedimiento de desmontaje a la inversa.

⚠PRECAUCIÓN: Acomode los hilos conductores de forma que queden completamente guardados dentro de la aspiradora antes de volver a poner la cubierta posterior en la posición original. Si no hace esto se podrá dañar los hilos conductores.

► **Fig.44**

Después de instalar la batería (consulte "ESPECIFICACIONES"), cargue la batería antes de utilizarla.

ACCESORIOS OPCIONALES

⚠PRECAUCIÓN: Estos accesorios o aditamentos están recomendados para utilizar con su aparato Makita especificado en este manual. El uso de otros accesorios o aditamentos puede suponer un riesgo de lesiones personales. Utilice el accesorio o aditamento solamente para su fin específico.

Si necesita cualquier ayuda para más detalles en relación con estos accesorios, pregunte al centro de servicio Makita local.

- Tubo de extensión
- Boquilla
- Boquilla para alfombras
- Cepillo para estanterías
- Boquilla para esquinas
- Cepillo redondo
- Manguera flexible
- Filtro
- Prefiltro
- Filtro de alto rendimiento
- Filtro HEPA
- Boquilla para asientos
- Boquilla para resquicios
- Colgador de pared para la aspiradora inalámbrica
- Colector ciclónico
- Batería y cargador genuinos de Makita

NOTA: Algunos de los artículos de la lista pueden estar incluidos en el paquete del aparato como accesorios estándar. Pueden variar de un país a otro.

Colector ciclónico

Accesorios opcionales

► **Fig.45:** 1. Botón de liberación 2. Gancho 3. Tubo de extensión 4. Colector ciclónico 5. Boca de succión

Acerca del colector ciclónico

La utilización de la aspiradora con el colector ciclónico instalado reduce la cantidad de polvo que entra en la cápsula, lo que ayuda a evitar que la fuerza de succión se debilite. Además, la limpieza después de la utilización también se simplifica.

⚠PRECAUCIÓN: Asegúrese siempre de que el aparato está apagado antes de realizar cualquier trabajo en el aparato.

⚠PRECAUCIÓN: Limpie el filtro de malla del colector ciclónico y los filtros de la unidad de la aspiradora cuando se obstruyan. Continuar utilizando estando obstruidos podrá resultar en recalentamiento o humo.

AVISO: Cuando el colector ciclónico esté colocado, no utilice la aspiradora en una posición horizontal u orientada hacia arriba. Si lo hace podrá ocasionar que el filtro de malla se obstruya.

AVISO: Utilice siempre la aspiradora con los filtros instalados, aun cuando utilice el colector ciclónico. La utilización de la aspiradora sin los filtros instalados podrá resultar en un mal funcionamiento del motor.

NOTA: Compruebe que el colector ciclónico, la aspiradora, y el tubo de extensión están bloqueados debidamente antes de utilizar.

NOTA: Vacíe el recipiente para polvo del colector ciclónico y la cápsula de la aspiradora cuando se haya acumulado polvo. Continuar utilizando resultará en una debilitación de la fuerza de succión.

NOTA: También puede utilizar el colector ciclónico sin la función de bloqueo.

NOTA: Para instalar o desmontar el colector ciclónico, consulte la sección "Instalación y desmontaje de accesorios de aspiradora".

AVISO: Después de lavar el recipiente para polvo y los filtros, séquelos completamente antes de utilizar. Los componentes secados insuficientemente pueden ocasionar una descarga eléctrica y/o heridas.

► **Fig.48:** 1. Recipiente para polvo 2. Filtro de malla

Cuando el filtro de malla se ensucie mucho, límpielo siguiendo los procedimientos siguientes.

1. Gire el filtro de malla como se muestra en la figura y retírelo mientras los ganchos están desbloqueados.

► **Fig.49:** 1. Filtro de malla 2. Gancho

2. Retire el polvo del filtro de malla y después lávelo con agua. Después de eso, séquelo completamente.

3. Inserte el filtro de malla en la base mientras los ganchos están alineados con la abertura. Gire el filtro de malla como se muestra en la figura hasta que los ganchos se bloqueen con un chasquido. Asegúrese de que el filtro de malla está instalado firmemente.

► **Fig.50:** 1. Filtro de malla 2. Gancho 3. Abertura

Extracción del polvo

Cuando el polvo se haya acumulado hasta la línea de lleno del recipiente para polvo, siga el procedimiento de abajo y deseche el polvo.

1. Sujete el recipiente para polvo firmemente, mantenga presionados los dos botones, y retire el recipiente para polvo.

► **Fig.46:** 1. Línea de lleno 2. Recipiente para polvo 3. Botón (dos lugares) 4. Filtro de malla

2. Deseche el polvo de dentro del recipiente para polvo y retire cualquier resto de polvo adherido a la superficie del filtro de malla.

3. Inserte el recipiente para polvo a fondo hasta que los dos botones se bloqueen con un chasquido.

► **Fig.47:** 1. Recipiente para polvo 2. Botón (dos lugares)

PRECAUCIÓN: Tenga cuidado de no pillarse el dedo (los dedos) entre el recipiente para polvo y el cuerpo ciclónico cuando vuelva a montarlo.

NOTA: Si la fuerza de succión no se recupera incluso después de desechar el polvo y limpiar el filtro de malla, compruebe si se ha acumulado polvo en la cápsula de la aspiradora o si se ha producido obturación.

NOTA: El polvo podrá subir rápidamente cuando se deseche del colector ciclónico. Tenga cuidado de no dejar que el polvo entre en sus ojos.

Limpeza

Cuando el recipiente para polvo se ensucie o el filtro de malla se obstruya, retírelos y lávelos con agua. (Consulte "Extracción del polvo" para ver el procedimiento de extracción).

AVISO

- Para utilizadores na Europa: Este aparelho pode ser utilizado por crianças com idade a partir de 8 anos e por pessoas com capacidades físicas, sensoriais ou mentais reduzidas ou falta de experiência e conhecimento, se tiverem recebido supervisão ou instruções relativamente à utilização do aparelho de forma segura e tiverem compreendido os perigos envolvidos. As crianças não devem brincar com o aparelho. A limpeza e manutenção pelo utilizador não devem ser efetuadas por crianças sem supervisão.
- Para utilizadores em áreas fora da Europa: Este aparelho não se destina à utilização por pessoas (incluindo crianças) com capacidades físicas, sensoriais ou mentais reduzidas ou falta de experiência e conhecimento, a menos que tenham recebido supervisão ou instrução relativamente à utilização do aparelho por uma pessoa responsável pela sua segurança.
- As crianças têm de ser supervisionadas, de modo a assegurar que não brincam com o aparelho.
- **PRECAUÇÃO:** Antes de efetuar qualquer operação de manutenção, desligue o aparelho da fonte de alimentação. Efetue periodicamente a manutenção no aparelho.
- **AVISO:** Para efeitos de recarregamento da bateria, utilize apenas a bateria e o carregador apresentados na secção "Bateria e carregador aplicável".
- Para saber como substituir a bateria, consulte as secções "Remover a bateria incorporada" e "Instalar a bateria de substituição".
- As baterias gastas têm de ser removidas do dispositivo e eliminadas de modo seguro. Siga os regulamentos locais relativos à eliminação de baterias.
- **AVISO:** Não utilize baterias não recarregáveis.
- Mediante condições abusivas, o fluido da bateria poderá ser ejetado; evite o contacto. Se ocorrer um contacto acidental, enxague com água.

Bateria e carregador aplicável

Bateria	Carregador de bateria	Tempo de carregamento (horas)
BL1020V	DC1002	2,0

- O tempo de carregamento varia consoante a temperatura (10°C (50°F) - 40°C (104°F)) à qual a bateria é carregada e as condições da bateria, tais como uma bateria que é nova ou não foi utilizada por um período de tempo prolongado.

⚠AVISO: Utilize apenas as baterias e carregadores listados acima. A utilização de quaisquer outras baterias e carregadores pode causar ferimentos e/ou um incêndio.

ESPECIFICAÇÕES

Modelo:	CL117FD	
Capacidade	650 ml	
Utilização contínua (com bateria BL1020V)	3 (Modo de velocidade máx.)	Aprox. 10 min
	2 (Modo de velocidade alta)	Aprox. 18 min
	1 (Modo de velocidade normal)	Aprox. 55 min
Comprimento geral	Armação do aspirador	457 mm
	Com tubo extensor e bocal	992 - 1.232 mm
Peso líquido	1,0 kg	
Voltagem nominal	C.C. 10,8 V - 12 V máx.	

- Devido a um programa contínuo de pesquisa e desenvolvimento, estas especificações estão sujeitas a alteração sem aviso prévio.
- As especificações podem variar de país para país.
- O peso não inclui os acessórios.
- Para efeitos de recarregamento da bateria, utilize apenas o carregador fornecido com o aparelho.

Símbolos

A seguir são apresentados os símbolos que podem ser utilizados para o equipamento. Certifique-se de que compreende o seu significado antes da utilização.



Leia o manual de instruções.



Unidade de alimentação removível



Apenas para países da UE
Devido à presença de componentes perigosos no equipamento, os resíduos de equipamentos elétricos e eletrónicos, acumuladores e baterias podem ter um impacto negativo no meio ambiente e na saúde humana.
Não elimine aparelhos elétricos e eletrónicos ou baterias juntamente com resíduos domésticos!
De acordo com a Diretiva europeia relativa aos resíduos de equipamentos elétricos e eletrónicos, acumuladores e baterias, bem como a respetiva adaptação à legislação nacional, os resíduos de equipamentos elétricos e eletrónicos, acumuladores e baterias devem ser armazenados separadamente e entregues num ponto de recolha separado para resíduos municipais, que opere de acordo com os regulamentos de proteção ambiental.
Tal é indicado pelo símbolo de contenedor de lixo com rodas barrado com uma cruz colocado no equipamento.

Utilização a que se destina

O aparelho serve para recolher pó seco.

AVISOS DE SEGURANÇA

Avisos de segurança do aspirador de pó a bateria

⚠ AVISO: IMPORTANTE! LEIA COM ATENÇÃO todos os avisos de segurança e todas as instruções ANTES DA UTILIZAÇÃO. Caso não siga os avisos e instruções, pode apanhar um choque elétrico, provocar um incêndio e/ou ferimentos graves.

1. Não exponha à chuva. Guarde dentro de casa.
2. Não permita que seja utilizado como brinquedo. Tenha cuidado especialmente quando o aparelho for utilizado por crianças ou próximo delas.
3. Utilize-o somente de acordo com as instruções deste manual. Utilize somente os acessórios recomendados pelo fabricante.
4. Não utilize com uma bateria danificada. Se o aparelho não funcionar corretamente, for derubado, danificado, deixado ao ar livre ou cair na água, leve-o a um centro de assistência.
5. Não manuseie o aparelho com as mãos molhadas.
6. Não coloque nenhum objeto nas aberturas. Não o utilize com uma abertura bloqueada; mantenha-o limpo, sem poeira, pelos, cabelos ou qualquer outra coisa que possa reduzir o fluxo de ar.
7. Mantenha os cabelos, roupas largas, dedos e outras partes do corpo afastadas das aberturas e das peças em movimento.
8. Desligue todos os controlos antes de retirar a bateria.
9. Tenha cuidado especialmente ao limpar escadas.
10. Não utilize para aspirar líquidos inflamáveis ou combustíveis, tal como gasolina, nem utilize em áreas onde esses produtos podem estar presentes.
11. Utilize somente o carregador fornecido pelo fabricante para recarregar.
12. Não utilize para aspirar algo que está a queimar ou a soltar fumo, tal como cigarros, fósforos ou cinzas quentes.
13. Não utilize sem o saco para pó e/ou os filtros devidamente instalados.
14. Não carregue a bateria ao ar livre.
15. Recarregue apenas com o carregador especificado pelo fabricante. Um carregador que é adequado para um tipo de conjunto de baterias poderá criar um risco de incêndio quando utilizado com outro conjunto de baterias.
16. Utilize aparelhos apenas com conjuntos de baterias especificamente designados. A utilização de quaisquer outros conjuntos de baterias poderá criar um risco de ferimentos e incêndio.
17. Quando (o) conjunto de baterias não estiver a ser utilizado, mantenha-o afastado de outros objetos de metal, tais como cliques de papel, moedas, chaves, pregos, parafusos ou outros objetos de metal pequenos que possam estabelecer ligação de um terminal a outro.
18. Mediante condições abusivas, o líquido poderá ser ejetado da bateria; evite o contacto. Caso ocorra o contacto acidentalmente, lavar com água.
19. Não utilize um conjunto de baterias ou um aparelho que se encontre danificado ou modificado. As baterias danificadas ou modificadas poderão exibir um comportamento imprevisível, resultando em incêndio, explosão ou risco de ferimentos.
20. Não exponha um conjunto de baterias ou um aparelho a incêndio ou temperatura excessiva. A exposição a incêndio ou a uma temperatura superior a 130 °C poderá causar uma explosão.
21. Siga todas as instruções de carregamento e não carregue o conjunto de baterias ou o aparelho fora da amplitude de temperaturas especificada nas instruções. O carregamento incorreto ou a temperaturas fora da amplitude especificada poderá danificar a bateria e aumentar o risco de incêndio.
22. Não permita que a familiaridade adquirida pelo uso frequente das ferramentas o tornem complacente e o faça ignorar os princípios de segurança da ferramenta. Uma ação descuidada

pode causar lesões graves numa fração de segundos.

GUARDE ESTAS INSTRUÇÕES.

REGRAS DE SEGURANÇA ADICIONAIS

1. Antes de utilizar o aparelho, leia cuidadosamente este manual de instruções bem como o manual do carregador.
2. Não aspire os seguintes materiais:
 - Materiais quentes, tais como cigarros acesos ou faíscas/pó de metal produzidos ao esmerilhar/cortar metal
 - Materiais inflamáveis, tais como gasolina, diluentes, benzina, querosene ou tinta
 - Materiais explosivos como nitroglicerina
 - Materiais inflamáveis, tais como alumínio, zinco, magnésio, titânio, fósforo ou celulóide
 - Sujidade húmida, água, óleo, etc.
 - Artigos rígidos com arestas cortantes, tais como aparas de madeira, metais, pedras, vidros, pregos, pinos e lâminas de barbear
 - Pó para solidificar, como cimento ou tónor
 - Pó condutivo, tal como metal ou carbono
 - Partículas minúsculas como de betãoIsso pode provocar incêndio, ferimentos e/ou danos à propriedade.
3. Desligue o aspirador imediatamente se notar qualquer funcionamento anormal.
4. Se deixar cair ou bater o aspirador, inspecione cuidadosamente para ver se há rachaduras ou danos antes de utilizar.
5. Não carregue o aspirador perto de materiais inflamáveis perigosos, tais como gasolina, gás, tinta ou colas.
6. Não carregue o aspirador sobre papéis, tecido, alcatifa, vinil, etc. Tal pode causar um incêndio.
7. Não carregue o aspirador num local poeirento.
8. Certifique-se de que ninguém se encontra por baixo quando utilizar o aspirador em locais elevados.
9. Não aproxime de fogões nem de outras fontes de calor.
10. Não bloqueie os orifícios de entrada e saída de ar.

GUARDE ESTAS INSTRUÇÕES.

INSTRUÇÕES DE SEGURANÇA IMPORTANTES

PARA BATERIA INCORPORADA

1. Antes de utilizar a bateria incorporada, leia todas as instruções e marcações cautelares no (1) carregador da bateria, (2) bateria e (3) produto que utiliza a bateria.
2. Não desmonte a bateria incorporada.

3. Se o tempo de funcionamento tiver se tornado excessivamente mais curto, pare imediatamente de operar o aparelho. Poderá resultar num risco de sobreaquecimento, possíveis queimaduras e até mesmo explosão.
4. Se entrar eletrólito para os seus olhos, lave-os com água limpa e procure imediatamente assistência médica. Isto pode resultar na perda de visão.
5. Não curto-circuite a bateria incorporada:
 - (1) Não toque nos terminais com qualquer material condutor.
 - (2) Evite guardar a bateria incorporada num contentor com outros objetos de metal como pregos, moedas, etc.
 - (3) Não exponha a bateria incorporada à água ou à chuva.
Um curto-circuito da bateria pode causar uma grande fluxo de corrente, sobreaquecimento, possíveis queimaduras e até mesmo quebra.
6. Não guarde nem utilize o aparelho e a bateria incorporada em locais onde a temperatura possa atingir ou exceder os 50 °C.
7. Não incinere a bateria incorporada mesmo se estiver seriamente danificada ou estiver completamente usada. A bateria incorporada pode explodir no fogo.
8. Tenha cuidado para não deixar cair a bateria ou bater nesta.
9. Não utilize uma bateria incorporada danificada.
10. As baterias de íões de lítio contidas no aparelho são sujeitas aos requisitos da DGL (Dangerous Goods Legislation - Legislação de bens perigosos). Quando eliminar a bateria, remova-a do aparelho e elimine-a num local seguro. Siga os regulamentos locais relacionados com a eliminação de baterias.
11. Utilize as baterias apenas com os produtos especificados pela Makita.

GUARDE ESTAS INSTRUÇÕES.

Dicas para manter a vida útil máxima da bateria

1. Carregue a bateria incorporada antes que esteja completamente descarregada. Pare sempre o funcionamento do aparelho e carregue a bateria incorporada quando notar menos potência do aparelho.
2. Nunca recarregue uma bateria incorporada totalmente carregada. A sobrecarga reduz a vida útil da bateria.
3. Carregue a bateria incorporada com a temperatura ambiente a 10°C - 40°C. Deixe uma bateria incorporada quente arrefecer antes de carregá-la.
4. Carregue a bateria incorporada a cada seis meses caso não utilize o aparelho por um período de tempo prolongado.

DESCRIÇÃO FUNCIONAL

⚠️ PRECAUÇÃO: Certifique-se sempre de que o aparelho está desligado antes de ajustar ou verificar o funcionamento no aparelho.

Carregar a bateria incorporada

⚠️ PRECAUÇÃO: Utilize apenas baterias genuínas da Makita. A utilização de baterias não genuínas da Makita, ou de baterias que foram alteradas, pode resultar no rebenatamento da bateria provocando incêndios, ferimentos pessoais e danos. Além disso, anulará a garantia da Makita no que se refere ao produto e ao carregador Makita.

⚠️ PRECAUÇÃO: Desligue sempre a ficha de carregamento do aspirador após o carregamento.

⚠️ PRECAUÇÃO: Não deixe o carregador na tomada após desligar o aparelho. As crianças pequenas podem colocar a ficha sob tensão na boca e causar lesões.

Carregue o aspirador quando utilizá-lo pela primeira vez ou caso se encontre descarregado há muito tempo. Ligue a ficha de carregamento ao conector de carregamento e, de seguida, ligue o carregador à tomada elétrica.

► **Fig.1:** 1. Ficha de carregamento 2. Conector de carregamento

A luz de alimentação da bateria acende e o carregamento começa. A luz apaga após a conclusão do carregamento. Para obter mais informações, consulte o manual de instruções do carregador da bateria.

► **Fig.2:** 1. Luz de alimentação da bateria

OBSERVAÇÃO: A luz de alimentação da bateria pisca e a bateria não pode ser carregada se a bateria ou o aspirador forem expostos a temperaturas extremas.

NOTA: O aspirador não pode ser controlado enquanto está a ser carregado. Para arrancar o aspirador, desligue o carregador da fonte de alimentação, desligue a ficha de carregamento do aspirador e, em seguida, prima o botão LIGAR/mudança de velocidade.

NOTA: Nas seguintes condições, a bateria está prestes a atingir o respetivo fim de vida útil (ou está danificada/avariada). Desligue o carregador da fonte de alimentação e, em seguida, substitua a bateria.

- A luz de alimentação da bateria apaga-se logo após começar a carregar o aspirador.
- O aspirador funciona apenas por um período inferior a metade do tempo de funcionamento normal após a bateria ter sido totalmente carregada.

NOTA: A bateria pode ser recarregada até, aproximadamente, 500 vezes. Os tempos de recarregamento variam em função das condições em que a bateria foi carregada e descarregada.

Ação do interruptor

⚠️ PRECAUÇÃO: Desligue sempre o aspirador após cada utilização para evitar danos no aspirador e para prolongar a vida útil das baterias.

Para iniciar o aspirador, carregue simplesmente no botão LIGAR/mudança de velocidade. Para desligar, prima o botão DESLIGAR.

Pode mudar a velocidade do aspirador em três passos ao carregar no botão LIGAR/mudança de velocidade. A primeira vez que carregar neste botão serve para definir o modo de velocidade alta, a segunda vez serve para definir o modo de velocidade máx. e a terceira vez serve para velocidade normal. De cada vez que carregar neste botão, o ciclo de velocidade alta/máx./normal repete-se alternadamente.

► **Fig.3:** 1. Botão LIGAR/mudança de velocidade
2. Botão DESLIGAR

Luz de alimentação da bateria

Quando a carga restante da bateria ficar baixa, a luz de alimentação da bateria pisca.

Quando a capacidade restante da bateria ficar muito mais baixa, o aspirador para e a luz de alimentação da bateria acende durante cerca de 10 segundos. Nesta altura, carregue a bateria.

Além disso, quando a bateria ficar demasiado carregada ou sobreaquecida, o aspirador para e a luz de alimentação da bateria acende durante cerca de 10 segundos. O aspirador não aciona durante a luz acesa.

► **Fig.4:** 1. Luz de alimentação da bateria

NOTA: O momento em que a luz de alimentação da bateria começa a piscar ou acender depende da temperatura no local de trabalho e das condições da bateria.

Acender a luz

⚠️ PRECAUÇÃO: Não olhe para a luz ou para a fonte de iluminação diretamente.

Para ligar a lâmpada, carregue no botão LIGAR/mudança de velocidade. Carregue no botão DESLIGAR para desligar a lâmpada. Durante o funcionamento do aspirador, a lâmpada liga.

► **Fig.5:** 1. Botão LIGAR/mudança de velocidade
2. Botão DESLIGAR (OFF) 3. Lâmpada

MONTAGEM

⚠️ PRECAUÇÃO: Certifique-se sempre de que o aparelho está desligado antes de efetuar qualquer trabalho no aparelho.

⚠️ PRECAUÇÃO: Certifique-se de que prende os filtros no aspirador de forma adequada. Os filtros com orifícios ou os não presos de forma adequada podem permitir a entrada de pó na caixa do motor. Tal pode provocar a falha do motor ou incêndios.

Descrição das peças

Filtro de elevado desempenho e fixação e filtro de esponja

- Fig.6: 1. Cápsula 2. Filtro de elevado desempenho 3. Fixação e filtro de esponja

NOTA: Pode utilizar um filtro de elevado desempenho com ou sem uma fixação originariamente concebida.

Pré-filtro ou filtro de elevado desempenho e filtro HEPA

Acessório opcional

- Fig.7: 1. Cápsula 2. Pré-filtro 3. Filtro de elevado desempenho 4. Filtro HEPA

OBSERVAÇÃO: Não utilize um filtro de elevado desempenho com outros filtros (acessório opcional). Pode não ser possível remover o filtro de elevado desempenho do aspirador.

NOTA: Quando utilizar um pré-filtro opcional com um filtro HEPA, evite colocar quaisquer outros filtros sobre o filtro HEPA. Se colocar o pré-filtro e outros filtros ao mesmo tempo sobre o filtro HEPA, a potência de sucção pode ser reduzida.

NOTA: Quando utilizar um filtro de elevado desempenho com um filtro HEPA, certifique-se de que prende a fixação no interior do filtro de elevado desempenho.

- Fig.8: 1. Filtro de elevado desempenho 2. Fixação

Eliminar o pó

⚠PRECAUÇÃO: Esvazie o aspirador antes que fique muito cheio, caso contrário a força de sucção diminuirá.

⚠PRECAUÇÃO: Certifique-se de que esvazia o pó do interior do próprio aspirador. Se não o fizer, o filtro pode ficar obstruído ou o motor pode ser danificado.

Para desalojar o pó grudado no filtro na cápsula, bata levemente com a mão na cápsula umas 4 ou 5 vezes.

- Fig.9: 1. Cápsula 2. Bocal de sucção

Aponte o bocal de sucção para baixo, rode a cápsula no sentido da seta mostrada no diagrama e desprenda a cápsula devagar e em linha reta.

- Fig.10: 1. Cápsula 2. Bocal de sucção

NOTA: O pó poderá ser derramado quando a cápsula estiver aberta, por isso, certifique-se de que instala um saco do lixo por baixo da cápsula.

Retire o pó acumulado do interior da cápsula e do filtro de elevado desempenho.

- Fig.11: 1. Cápsula 2. Filtro de elevado desempenho

Rode o filtro de elevado desempenho no sentido da seta para desapertar a borda de fixação da unidade do aspirador e retire o filtro.

- Fig.12: 1. Borda de fixação

NOTA: Quando utilizar o pré-filtro, siga também o procedimento anterior.

Limpe o pó fino e bata-o de leve para desalojar o pó do filtro de elevado desempenho.

Filtro HEPA

Acessório opcional

Retire o filtro HEPA do pré-filtro ou do filtro de elevado desempenho. Limpe o pó fino do filtro HEPA.

- Fig.13: 1. Filtro HEPA 2. Filtro de elevado desempenho 3. Pré-filtro

Remontagem

Ligue o filtro de elevado desempenho. Agora, certifique-se de que roda o filtro de elevado desempenho de forma a que a borda de fixação fique firmemente bloqueada na unidade do aspirador.

- Fig.14: 1. Filtro de elevado desempenho

- Fig.15: 1. Borda de fixação

NOTA: Certifique-se de que o filtro de elevado desempenho está fixado na unidade do aspirador.

OBSERVAÇÃO: Certifique-se de que instala corretamente o filtro de elevado desempenho antes da operação. Se ocorrer o problema conforme posteriormente descrito, reposicione o filtro corretamente para corrigir o problema.

Prenda a cápsula. Alinhe a marca na cápsula com a marca no cabo e rode a cápsula com firmeza no sentido da seta até prender.

- Fig.16: 1. Símbolo 2. Cabo 3. Cápsula

NOTA: Limpe sempre o pó antecipadamente, pois a capacidade de sucção será reduzida se houver muito pó no aspirador.

Exemplos de problemas

A borda de fixação do filtro de elevado desempenho não está bloqueada firmemente na ranhura da caixa do aspirador.

- Fig.17: 1. Borda de fixação 2. Ranhura da caixa do aspirador

Instalar ou remover a fixação/o filtro HEPA

Acessório opcional

Para a fixação e o filtro de esponja

Para remover a fixação, empurre a parte inferior dos pilares da fixação para cima com os dedos e solte a respetiva ranhura da saliência no aspirador. Em seguida, remova o filtro de esponja.

- Fig.18: 1. Fixação 2. Filtro de esponja

Para instalar, alinhe as ranhuras na fixação com a saliência no aspirador e empurre até encaixar.

Insira o filtro de esponja entre os pilares e coloque-o na posição original.

Para o filtro HEPA

Quando instalar o filtro HEPA, insira o filtro HEPA no pré-filtro ou no filtro de elevado desempenho. Em seguida, rode e fixe-o. Para o remover, siga o procedimento de instalação pela ordem inversa.

► **Fig.19:** 1. Filtro HEPA 2. Pré-filtro 3. Borda de fixação

NOTA: Certifique-se de que as bordas de fixação estão firmemente bloqueadas na unidade do aspirador.

► **Fig.20:** 1. Filtro HEPA 2. Filtro de elevado desempenho

NOTA: Certifique-se de que o filtro de elevado desempenho está fixado na unidade do aspirador.

OPERAÇÃO

⚠PRECAUÇÃO: Não coloque o rosto próximo do orifício de ventilação quando utilizar o aspirador. Se objetos estranhos forem soprados para os olhos, pode resultar em ferimentos pessoais.

Instalar e remover os acessórios do aspirador

⚠PRECAUÇÃO: Após instalar um acessório, verifique se este está firmemente instalado. Se instalar o acessório de forma imperfeita, este pode soltar-se e provocar ferimentos.

⚠PRECAUÇÃO: Tenha cuidado para não bater com a mão na parede, etc. quando remover os acessórios.

Quando utilizar o acessório com a função de bloqueio

Para instalar um acessório, insira-o no bocal de sucção do aspirador até encaixar. Certifique-se de que o acessório está bloqueado.

► **Fig.21:** 1. Bocal de sucção 2. Acessório com a função de bloqueio 3. Gancho 4. Botão de libertação

OBSERVAÇÃO: Quando instalar o acessório com a função de bloqueio, certifique-se de que alinha o botão de libertação no aspirador com o gancho no acessório. Se não estiverem alinhados, o acessório não bloqueia e pode soltar-se do aspirador.

Para remover o acessório, retire-o do aspirador enquanto pressiona e mantenha pressionado o botão de libertação.

► **Fig.22:** 1. Botão de libertação 2. Acessório com a função de bloqueio

Quando utilizar o acessório sem a função de bloqueio

⚠PRECAUÇÃO: Para instalar um acessório sem a função de bloqueio, insira-o no bocal de sucção do aspirador, rodando-o conforme ilustrado na figura. Para desprender o acessório, liberte-o do aspirador, rodando-o conforme ilustrado na figura. Evite torcer o acessório na direção oposta à seta na figura, pois pode soltar a cápsula do aspirador.

► **Fig.23**

Ajustar os comprimentos do tubo extensor do tipo corrediço

Acessório opcional

Deslize e mantenha o botão deslizante pressionado para a frente ou para trás para soltar o bloqueio. Puxe o tubo deslizante para fora para o comprimento pretendido. Em seguida, liberte o botão deslizante para bloquear o tubo deslizante na devida posição.

► **Fig.24:** 1. Botão deslizante 2. Tubo deslizante

NOTA: Para uma instalação segura, certifique-se de que puxa ligeiramente o tubo deslizante para dentro e para fora para engatar o bloqueio após soltar o botão deslizante.

► **Fig.25**

Limpeza (Sucção)

Bocal

Instale o bocal para limpar mesas, secretárias, móveis, etc. O bocal encaixa com facilidade.

► **Fig.26:** 1. Bocal

Bocal + Tubo extensor

O tubo extensor é conectado entre o bocal e o aspirador. Esta disposição é conveniente para limpar um pavimento numa posição vertical.

► **Fig.27:** 1. Armação do aspirador 2. Tubo extensor 3. Bocal

Bocal para cantos

Encaixe o bocal para cantos para limpeza de cantos e frestas de carros ou móveis.

► **Fig.28:** 1. Bocal para cantos 2. Armação do aspirador

Podem guardar o bocal para cantos no suporte do bocal.

► **Fig.29:** 1. Suporte do bocal 2. Bocal para cantos

⚠PRECAUÇÃO: Tenha cuidado para não prender o(s) dedo(s) entre o bocal para cantos e o suporte do bocal. Prender o(s) dedo(s) pode provocar ferimentos.

Bocal para cantos + Tubo extensor

Utilize este arranjo para limpar em locais estreitos onde o aspirador não entra ou em locais altos de difícil

acesso.

- **Fig.30:** 1. Bocal para cantos 2. Tubo extensor
3. Armação do aspirador

Limpeza sem o bocal

É possível fazer a aspiração de poeira e pó sem o bocal.

- **Fig.31**

Para recolher pó num piso numa posição vertical, é conveniente prender o tubo extensor ao aspirador.

- **Fig.32:** 1. Tubo extensor

MANUTENÇÃO

⚠PRECAUÇÃO: Certifique-se sempre de que o aparelho está desligado antes de tentar efetuar a inspeção ou manutenção.

⚠PRECAUÇÃO: Certifique-se de que prende os filtros no aspirador de forma adequada. Os filtros com orifícios ou os não presos de forma adequada podem permitir a entrada de pó na caixa do motor. Tal pode provocar a falha do motor ou incêndios.

Para manter a SEGURANÇA e a FIABILIDADE do produto, as reparações e qualquer outra manutenção ou ajuste devem ser levados a cabo pelos centros de assistência Makita autorizados ou pelos centros de assistência de fábrica, utilizando sempre peças de substituição Makita.

OBSERVAÇÃO: Nunca utilize gasolina, benzina, diluente, álcool ou produtos semelhantes. Pode ocorrer a descoloração, deformação ou rachaduras.

Após utilização

Quando guardar ou carregar o aspirador, bloqueie a cabeça do bocal e pendure-o através de um gancho disponível no mercado.

- **Fig.33**

⚠PRECAUÇÃO: Colocar o aspirador contra a parede sem qualquer outro suporte pode fazer com que o aspirador caia, resultando em ferimentos corporais ou danos no aspirador.

- **Fig.34**

Limpeza

OBSERVAÇÃO: Não sobre pó colado no aspirador e nos filtros através do espanador de pó. Traz pó para dentro do compartimento e causa avaria.

OBSERVAÇÃO: Após lavar os filtros, seque-os bem antes da utilização. Os filtros secos de forma insuficiente podem prejudicar a sucção e diminuir a vida útil do motor.

OBSERVAÇÃO: Após limpar os filtros e o filtro de esponja, certifique-se de que os instala antes de usar. Se utilizar o aspirador sem os filtros e o filtro de esponja, o pó entra na caixa do motor e provoca anomalias.

Armação do aspirador

Limpe periodicamente o exterior do aspirador (armação) com um pano humedecido em água e sabão. Limpe também a abertura de sucção e a área de montagem do filtro.

- **Fig.35**

Filtro de elevado desempenho

Lave o filtro em água e sabão quando estiver obstruído com pó e quando houver redução da potência do aspirador. Seque-o completamente antes de utilizar.

- **Fig.36**

Filtro HEPA

Acessório opcional

OBSERVAÇÃO: Não esfregue ou arranhe o filtro HEPA com objetos duros, tais como uma escova e uma palheta.

O filtro HEPA entupido causa o fraco desempenho da sucção. Limpe o filtro esporadicamente.

Lave ocasionalmente o filtro HEPA em água, enxágue-o e deixe-o secar bem à sombra antes de usar. Nunca lave o filtro numa máquina de lavar roupa.

- **Fig.37**

Filtro de esponja

Quando o filtro de esponja ficar sujo, limpe-o do seguinte modo.

1. Remova o filtro.
2. Remova o filtro de esponja de entre os pilares.
3. Limpe o filtro de esponja sacudindo-o ou lavando-o. Se o lavar, seque-o completamente antes de utilizar.
4. Insira o filtro de esponja entre os pilares e instale-o na posição original. Certifique-se de que cada bordo inferior do pilar mantém o filtro de esponja preso e que não existe um intervalo entre o filtro de esponja e a abertura de sucção.

- **Fig.38:** 1. Filtro de esponja 2. Bordo inferior do pilar

Limpeza do bocal

Quando a escova do bocal ficar com pó, limpe o pó com fita adesiva.

► Fig.39: 1. Escova

Suporte de parede para aspirador de pó a bateria

Acessório opcional

NOTA: O parafuso para montar o suporte não é incluído. Prepare um parafuso adaptável ao material a aparafusar.

Prenda o suporte de parede para aspirador de pó a

bateria numa parede, viga ou coluna de madeira sólida, nas quais o suporte de parede para aspirador de pó a bateria possa ser fixo firmemente. Antes de pendurar o aspirador, assegure sempre que o suporte de parede para aspirador de pó a bateria está preso firmemente.

► Fig.40: 1. Suporte de parede para aspirador de pó a bateria 2. Ficha

⚠PRECAUÇÃO: Não pendure o aspirador no suporte de parede de forma violente nem pendure outros eletrodomésticos além do aspirador.

NOTA: Quando não carregar o aspirador, a ficha pode ser armazenada no suporte de parede para aspirador de pó a bateria, conforme ilustrado.

Resolução de problemas

Antes de solicitar reparações, verifique os pontos seguintes.

Sintoma	Área a verificar	O que fazer
Potência de sucção fraca	A cápsula está cheia de pó?	Esvazie a cápsula de pó.
	O filtro está obstruído?	Limpe ou lave o filtro.
	A bateria está descarregada?	Carregue a bateria.
Não funciona	A bateria está descarregada?	Carregue a bateria.
Ruído e vibração	O filtro está obstruído?	Limpe ou lave o filtro.
	O bocal, o tubo ou o bocal de sucção do aparelho está entupido?	Remova os objetos entupidos do bocal, tubo ou bocal de sucção do aparelho.
	O bocal/a entrada do tubo está bloqueado(a)?	Não bloqueie o bocal/entrada do tubo.

OBSERVAÇÃO: Não tente reparar o aspirador.

Descartar o aspirador

Uma bateria de lítio e iões está incorporada neste aspirador. Remova-a sempre antes de descartar o aspirador.

Remover a bateria incorporada

⚠PRECAUÇÃO: Não toque nos terminais com qualquer material condutor.

⚠PRECAUÇÃO: Evite guardar a unidade da bateria num contentor com outros objetos de metal como pregos, moedas, etc.

⚠PRECAUÇÃO: Não exponha a unidade da bateria à água ou à chuva.

⚠PRECAUÇÃO: Não desmonte ou altere a unidade da bateria.

⚠PRECAUÇÃO: O aspirador deve estar desligado da tomada elétrica quando remover a bateria.

⚠PRECAUÇÃO: Segure o aparelho e a unidade da bateria firmemente quando remover e instalar a unidade da bateria. O incumprimento desta instrução pode fazer com que escorreguem das suas mãos, resultando em danos no aparelho e na unidade da bateria e em ferimentos pessoais.

⚠PRECAUÇÃO: Tenha cuidado para não prender o(s) dedo(s) entre o aspirador, a tampa traseira e a bateria quando remover e instalar a unidade da bateria. Prender o(s) dedo(s) pode provocar ferimentos.

1. Para remover a tampa traseira, empurre-a no sentido da seta.

► **Fig.41:** 1. Tampa traseira

2. Deslize a bateria incorporada até meio. Desligue os fios de chumbo da bateria, movendo a bateria ligeiramente para trás enquanto pressiona o conector no sentido da seta conforme indicado na figura.

► **Fig.42:** 1. Conector 2. Fios de chumbo

3. De seguida, deslize completamente a unidade da bateria para fora.

► **Fig.43:** 1. Unidade da bateria

4. Coloque a unidade da bateria removida numa caixa de cartão, de modo a não curto-circuitar.

Instalar a bateria de substituição

Para instalar a bateria de substituição, siga o procedimento de remoção na ordem inversa.

⚠PRECAUÇÃO: Encaminhe o fio de modo a ficar completamente armazenado no interior do aspirador antes de colocar novamente a tampa traseira na posição original. Caso não o faça, poderá danificar o fio.

► **Fig.44**

Após instalar a bateria (consulte as "ESPECIFICAÇÕES"), carregue a bateria antes de usar.

ACESSÓRIOS OPCIONAIS

⚠PRECAUÇÃO: Estes acessórios ou complementos são recomendados para utilização com o aparelho Makita especificado neste manual. A utilização de quaisquer outros acessórios ou complementos pode representar risco de ferimentos a pessoas. Utilize apenas acessórios ou complementos para os respetivos fins previstos.

Se necessitar de informações adicionais relativas a estes acessórios, solicite-as ao seu centro de assistência Makita.

- Tubo extensor
- Bocal
- Bocal para carpete
- Escova para prateleiras
- Bocal para cantos
- Escova redonda
- Mangueira flexível
- Filtro
- Pré-filtro
- Filtro de elevado desempenho
- Filtro HEPA
- Bocal para assentos
- Bocal para frestas
- Suporte de parede para aspirador de pó a bateria
- Acessório de ciclone
- Bateria e carregador genuínos da Makita

NOTA: Alguns itens na lista poderão estar incluídos na embalagem do aparelho como acessórios padrão. Podem diferir de país para país.

Acessório de ciclone

Acessório opcional

► **Fig.45:** 1. Botão de libertação 2. Gancho 3. Tubo extensor 4. Acessório de ciclone 5. Bocal de sucção

Informações sobre o acessório de ciclone

A utilização do aspirador com o acessório de ciclone instalado reduz a quantidade de pó que entra na cápsula, o que ajuda a evitar o enfraquecimento da força de sucção. Além disso, a limpeza após a utilização também é simples.

⚠PRECAUÇÃO: Certifique-se sempre de que o aparelho está desligado antes de efetuar qualquer trabalho no aparelho.

⚠PRECAUÇÃO: Limpe o filtro de rede do acessório de ciclone e os filtros da unidade do aspirador quando ficarem obstruídos. A utilização continuada no estado obstruído pode dar origem a aquecimento ou fumo.

OBSERVAÇÃO: Quando o acessório de ciclone estiver preso, não utilize o aspirador numa posição horizontal ou virada para cima. Se o fizer, pode fazer com que o filtro de rede fique obstruído.

OBSERVAÇÃO: Utilize sempre o aspirador com os filtros instalados, mesmo quando utilizar o acessório de ciclone. A utilização do aspirador sem os filtros instalados pode dar origem a uma avaria do motor.

NOTA: Verifique se o acessório de ciclone, o aspirador e o tubo extensor estão devidamente bloqueados antes da utilização.

NOTA: Esvazie a caixa do pó do acessório de ciclone e a cápsula do aspirador quando se tiver acumulado pó. A utilização continuada vai provocar o enfraquecimento da força de sucção.

NOTA: Pode também utilizar o acessório de ciclone sem a função de bloqueio.

NOTA: Para instalar ou remover o acessório de ciclone, consulte a secção "Instalar e remover os acessórios do aspirador".

Eliminar o pó

Quando o pó se tiver acumulado até à linha de enchimento máximo da caixa do pó, siga o procedimento seguinte e elimine o pó.

1. Segure a caixa do pó firmemente, pressione e mantenha os dois botões pressionados, e remova a caixa do pó.

► **Fig.46:** 1. Linha de enchimento máximo 2. Caixa do pó 3. Botão (dois locais) 4. Filtro de rede

2. Elimine o pó no interior da caixa do pó e remova

quaisquer vestígios de pó e poeira que tenham aderido à superfície do filtro de rede.

3. Insira a caixa do pó completamente até os dois botões bloquearem com um clique.

► **Fig.47:** 1. Caixa do pó 2. Botão (dois locais)

⚠PRECAUÇÃO: Tenha cuidado para não prender o(s) dedo(s) entre a caixa do pó e o corpo de ciclone quando realizar a remontagem.

NOTA: Se a força de sucção não melhorar mesmo após eliminar o pó e limpar o filtro de rede, verifique se o pó se acumulou na cápsula do aspirador ou se ocorreu obstrução.

NOTA: O pó pode voar alto quando o eliminar do acessório de ciclone. Tenha cuidado para não permitir a entrada de pó nos seus olhos.

Limpeza

Quando a caixa do pó ficar suja ou o filtro de rede estiver obstruído, remova-os e lave-os com água. (Consulte "Eliminar o pó" para ficar a conhecer o procedimento de remoção.)

OBSERVAÇÃO: Após lavar a caixa do pó e os filtros, seque-os bem antes da utilização. Os componentes secos de forma insuficiente podem causar um choque elétrico e/ou ferimentos.

► **Fig.48:** 1. Caixa do pó 2. Filtro de rede

Quando o filtro de rede ficar muito sujo, limpe-o com os seguintes procedimentos.

1. Rode o filtro de rede conforme ilustrado na figura e remova-o enquanto os ganchos estiverem desbloqueados.

► **Fig.49:** 1. Filtro de rede 2. Gancho

2. Remova o pó existente no filtro de rede e, em seguida, lave-o com água. Em seguida, seque-o completamente.

3. Insira o filtro de rede na base enquanto os ganchos estiverem alinhados com a entrada. Rode o filtro de rede conforme ilustrado na figura até os ganchos ficarem bloqueados com um clique. Certifique-se de que o filtro de rede está firmemente instalado.

► **Fig.50:** 1. Filtro de rede 2. Gancho 3. Entrada

ΠΡΟΕΙΔΟΠΟΙΗΣΗ

- Για χρήστες στην Ευρώπη: Η συσκευή αυτή μπορεί να χρησιμοποιηθεί από παιδιά άνω των 8 ετών και άτομα με μειωμένες σωματικές, αισθητήριες ή διανοητικές ικανότητες ή που δεν έχουν πείρα και γνώσεις, αν επιτηρούνται ή τους έχουν δοθεί οδηγίες για την ασφαλή χρήση της συσκευής και κατανοούν τους κινδύνους που εμπλέκονται. Τα παιδιά δεν πρέπει να παίζουν με τη συσκευή. Οι εργασίες καθαρισμού και συντήρησης από το χρήστη δεν θα πρέπει να γίνονται από παιδιά χωρίς επιτήρηση.
- Για χρήστες σε περιοχές εκτός Ευρώπης: Η συσκευή αυτή δεν προορίζεται για χρήση από οποιοδήποτε άτομο (περιλαμβανομένων των παιδιών) με μειωμένες σωματικές, αισθητήριες ή διανοητικές ικανότητες, ή από άτομο που δεν έχει πείρα και γνώσεις, εκτός αν επιτηρείται ή αν του έχουν δοθεί οδηγίες για τη χρήση της συσκευής από άτομο το οποίο είναι υπεύθυνο για την ασφάλειά σας.
- Τα παιδιά θα πρέπει να επιτηρούνται για να εξασφαλιστεί ότι δεν παίζουν με τη συσκευή.
- ΠΡΟΣΟΧΗ: Πριν διεξαγάγετε οποιοσδήποτε εργασίες συντήρησης, αποσυνδέστε τη συσκευή από την ηλεκτρική παροχή. Να εκτελείτε συντήρηση στη συσκευή περιοδικά.
- ΠΡΟΕΙΔΟΠΟΙΗΣΗ: Για τον σκοπό επαναφόρτισης της μπαταρίας, να χρησιμοποιείτε μόνο την μπαταρία και τον φορτιστή που απεικονίζονται στην «Ισχύουσα κασέτα μπαταριών και φορτιστής».
- Για τον τρόπο αντικατάστασης της μπαταρίας, δείτε τις ενότητες «Αφαίρεση ενσωματωμένης μπαταρίας» και «Τοποθέτηση ανταλλακτικής μπαταρίας».
- Οι εξαντλημένες μπαταρίες πρέπει να αφαιρεθούν από τη συσκευή και να διατεθούν με ασφάλεια. Ακολουθήστε τους τοπικούς κανονισμούς όσον αφορά τη διάθεση μπαταριών.
- ΠΡΟΕΙΔΟΠΟΙΗΣΗ: Μην χρησιμοποιείτε μπαταρίες που δεν είναι επαναφορτιζόμενες.
- Υπό συνθήκες κατάχρησης, μπορεί να εξαχθεί υγρό μπαταρίας. Να αποφεύγετε την επαφή. Αν συμβεί τυχαία επαφή, ξεπλύνετε με νερό.

Ισχύουσα κασέτα μπαταριών και φορτιστής

Κασέτα μπαταριών	Φορτιστής μπαταριών	Χρόνος φόρτισης (ώρες)
BL1020V	DC1002	2,0

- Ο χρόνος φόρτισης διαφέρει ανάλογα με τη θερμοκρασία (10°C (50°F) - 40°C (104°F)) στην οποία φορτίζεται η κασέτα μπαταριών και την κατάσταση της κασέτας μπαταριών, όπως μια κασέτα μπαταριών που είναι καινούργια ή που δεν έχει χρησιμοποιηθεί για μεγάλη χρονική περίοδο.

⚠ ΠΡΟΕΙΔΟΠΟΙΗΣΗ: Να χρησιμοποιείτε μόνο τις κασέτες μπαταριών και τους φορτιστές που παρατίθενται ανωτέρω. Η χρήση οποιασδήποτε άλλης κασέτας μπαταριών ή φορτιστή μπορεί να προκαλέσει τραυματισμό ή/και πυρκαγιά.

ΠΡΟΔΙΑΓΡΑΦΕΣ

Μοντέλο:		CL117FD
Χωρητικότητα		650 ml
Συνεχόμενη χρήση (με μπαταρία BL1020V)	3 (Τρόπος λειτουργίας μέγιστης ταχύτητας)	Περίπου 10 λεπτά
	2 (Τρόπος λειτουργίας υψηλής ταχύτητας)	Περίπου 18 λεπτά
	1 (Τρόπος λειτουργίας κανονικής ταχύτητας)	Περίπου 55 λεπτά
Συνολικό μήκος	Σώμα σκούπας	457 mm
	Με ράβδο προέκτασης και ακροφύσιο	992 - 1.232 mm
Καθαρό βάρος		1,0 kg
Ονομαστική τάση		D.C. 10,8 V - 12 V μέγ.

- Λόγω του συνεχιζόμενου προγράμματος έρευνας και ανάπτυξης, οι προδιαγραφές αυτές υπόκεινται σε αλλαγές χωρίς προειδοποίηση.
- Τα τεχνικά χαρακτηριστικά μπορεί να διαφέρουν από χώρα σε χώρα.
- Το βάρος δεν περιλαμβάνει εξαρτήματα.

- Για την επαναφόρτιση της μπαταρίας, να χρησιμοποιείτε μόνο τον φορτιστή που παρέχεται με τη συσκευή.

Σύμβολα

Παρακάτω παρουσιάζονται τα σύμβολα που μπορούν να χρησιμοποιηθούν για τον εξοπλισμό. Βεβαιωθείτε ότι κατανοείτε τη σημασία τους πριν από τη χρήση.



Διαβάστε το εγχειρίδιο οδηγιών.



Αποσπώμενη μονάδα παροχής



Μόνο για τις χώρες της ΕΕ
Λόγω της παρουσίας των επικίνδυνων συστατικών μερών στον εξοπλισμό, ο απόβλητος ηλεκτρικός και ηλεκτρονικός εξοπλισμός, οι συσσωρευτές και οι μπαταρίες μπορεί να έχουν αρνητική επίδραση στο περιβάλλον και την ανθρώπινη υγεία. Μην απορρίπτετε τις ηλεκτρικές και ηλεκτρονικές συσκευές ή μπαταρίες μαζί με τα οικιακά απορρίμματα!
Σύμφωνα με την Ευρωπαϊκή Οδηγία για τον απόβλητο ηλεκτρικό και ηλεκτρονικό εξοπλισμό και για τους συσσωρευτές και μπαταρίες και τους απόβλητους συσσωρευτές και μπαταρίες, καθώς και την προσαρμογή τους στην εθνική νομοθεσία, ο απόβλητος ηλεκτρικός εξοπλισμός, οι μπαταρίες και οι συσσωρευτές θα πρέπει να αποθηκεύονται ξεχωριστά και να παραδίδονται σε ξεχωριστό σημείο συλλογής για δημοτικά απόβλητα, το οποίο λειτουργεί σύμφωνα με τους κανονισμούς για την προστασία του περιβάλλοντος. Αυτό υποδεικνύεται από το σύμβολο του διαγραμμένου τροχοφόρου κάδου που βρίσκεται αναρτημένο επάνω στον εξοπλισμό.

Προοριζόμενη χρήση

Η συσκευή προορίζεται για τη συλλογή ξηρής σκόνης.

ΠΡΟΕΙΔΟΠΟΙΗΣΕΙΣ ΑΣΦΑΛΕΙΑΣ

Προειδοποιήσεις ασφάλειας για τη φορητή σκούπα

⚠ ΠΡΟΕΙΔΟΠΟΙΗΣΗ: ΣΗΜΑΝΤΙΚΟ! ΔΙΑΒΑΣΤΕ ΠΡΟΣΕΚΤΙΚΑ όλες τις προειδοποιήσεις για την ασφάλεια και όλες τις οδηγίες ΠΡΙΝ ΑΠΟ ΤΗ ΧΡΗΣΗ. Η μη τήρηση των προειδοποιήσεων και οδηγιών μπορεί να καταλήξει σε ηλεκτροπληξία, πυρκαγιά ή/και σοβαρό τραυματισμό.

1. Να μην εκτίθεται σε βροχή. Να φυλάσσεται σε εσωτερικό χώρο.
2. Δεν επιτρέπεται η χρήση της ως παιχνίδι. Απαιτείται ιδιαίτερη προσοχή κατά τη χρήση από ή κοντά σε παιδιά.
3. Να χρησιμοποιείται μόνο σύμφωνα με τις οδηγίες του παρόντος εγχειριδίου. Να χρησιμοποιούνται μόνο τα εξαρτήματα που συνιστά ο κατασκευαστής.

4. Να μη χρησιμοποιείται με μπαταρία που έχει υποστεί βλάβη. Αν η συσκευή δεν λειτουργεί όπως θα έπρεπε, έχει υποστεί πτώση ή βλάβη, έχει αφεθεί σε εξωτερικό χώρο ή έχει πέσει μέσα σε νερό, να επιστραφεί σε κέντρο σέρβις.
5. Μην χειρίζεστε τη συσκευή με βρεγμένα χέρια.
6. Μην τοποθετείτε κανένα αντικείμενο μέσα στα ανοίγματα. Να μην χρησιμοποιείται αν παρουσιαστεί φράξιμο κάποιου ανοίγματος, να διατηρείται χωρίς ίχνη σκόνης, χνούδια, τρίχες και οτιδήποτε μπορεί να προκαλέσει μείωση της ροής αέρα.
7. Διατηρείτε τα μαλλιά, τα φαρδιά ρούχα και όλα τα μέρη του σώματός σας μακριά από τα ανοίγματα και κινούμενα μέρη.
8. Να απενεργοποιείτε όλα τα στοιχεία ελέγχου πριν από την αφαίρεση της μπαταρίας.
9. Να προσέχετε ιδιαίτερα, όταν καθαρίζετε σκαλοπάτια.
10. Να μην χρησιμοποιείται για τη συλλογή εύφλεκτων ή καύσιμων υγρών, όπως βενζίνη, ή σε χώρους παρουσία αυτών.
11. Για επαναφόρτιση, να χρησιμοποιείται μόνο ο φορτιστής που παρέχεται από τον κατασκευαστή.
12. Να μην χρησιμοποιείται για τη συλλογή οποιουδήποτε αντικειμένου καίγεται ή αναδίδει καπνό, όπως τσιγάρα, σίπρια ή θερμές στάχτες.
13. Να μην χρησιμοποιείται χωρίς τη σακούλα σκόνης ή/και τα φίλτρα.
14. Μην φορτίζετε τη μπαταρία σε εξωτερικό χώρο.
15. Να επαναφορτίζετε μόνο με το φορτιστή που καθορίζεται από τον κατασκευαστή. Ένας φορτιστής που είναι κατάλληλος για μια συγκεκριμένη κασέτα μπαταριών μπορεί να δημιουργήσει κίνδυνο πυρκαγιάς όταν χρησιμοποιείται με μια άλλη κασέτα μπαταριών.
16. Να χρησιμοποιείτε συσκευές μόνο με ειδικά καθορισμένες κασέτες μπαταριών. Η χρήση κάθε άλλης κασέτας μπαταριών μπορεί να δημιουργήσει κίνδυνο τραυματισμού ή πυρκαγιάς.
17. Όταν δεν χρησιμοποιείται η κασέτα μπαταριών, διατηρήστε τη μακριά από άλλα μεταλλικά αντικείμενα, όπως συνδετήρες, κέρματα, κλειδιά, καρφιά, βίδες ή άλλα μικρά μεταλλικά αντικείμενα, με τα οποία μπορεί να δημιουργηθεί σύνδεση από τον έναν ακροδέκτη στον άλλον.
18. Υπό συνθήκες κατάχρησης, μπορεί να εξαχθεί υγρό από την μπαταρία. Να αποφεύγετε την επαφή. Αν συμβεί επαφή κατά λάθος, εκπλύνετε με νερό.
19. Μην χρησιμοποιείτε μια κασέτα μπαταριών ή συσκευή που έχει καταστραφεί ή τροποποιηθεί. Οι κατεστραμμένες ή τροποποιημένες μπαταρίες μπορεί να παρουσιάζουν απρόβλεπτη συμπεριφορά που έχει ως αποτέλεσμα πυρκαγιά, έκρηξη ή κίνδυνο τραυματισμού.
20. Μην εκθέτετε την κασέτα μπαταριών ή τη συσκευή σε πυρκαγιά ή υπερβολικά υψηλή θερμοκρασία. Η έκθεση σε φωτιά ή θερμοκρασία

- άνω των 130 °C μπορεί να προκαλέσει έκρηξη.
21. Ακολουθήστε όλες τις οδηγίες φόρτισης και μην φορτίσετε την κασέτα μπαταριών ή τη συσκευή εκτός του θερμοκρασιακού εύρους που καθορίζεται στις οδηγίες. Η λανθασμένη φόρτιση ή η φόρτιση σε θερμοκρασίες εκτός του καθορισμένου εύρους μπορεί να προκαλέσει ζημιά στην μπαταρία και να αυξήσει τον κίνδυνο πυρκαγιάς.
22. Μην αδιαφορείτε και αγνοείτε τις αρχές ασφαλείας που εργαλείου λόγω της εξοικείωσης που αποκτήσατε από τη συχνή χρήση των εργαλείων. Μια απρόσεκτη ενέργεια μπορεί να προκαλέσει σοβαρό τραυματισμό εντός κλασμάτων ενός δευτερολέπτου.

ΦΥΛΑΞΤΕ ΤΙΣ ΟΔΗΓΙΕΣ ΑΥΤΕΣ.

ΕΠΙΠΡΟΣΘΕΤΟΙ ΚΑΝΟΝΕΣ ΑΣΦΑΛΕΙΑΣ

1. Διαβάστε προσεκτικά το παρόν εγχειρίδιο χρήσης όπως και το εγχειρίδιο χρήσης του φορητού πριν από τη χρήση.
2. Μην συλλέξετε τα ακόλουθα υλικά:
 - Καυτά υλικά όπως αναμμένα τσιγάρα ή μεταλλική σκόνη/ρίνισματα που παράγονται από λείανση/κοπή μετάλλων
 - Εύφλεκτα υλικά όπως βενζίνη, διαλυτικό, πετρελαϊκό αιθέρα, κηροζίνη ή χρώματα
 - Εκρηκτικά υλικά όπως νιτρογλυκερίνη
 - Αναφλέξιμα υλικά όπως αλουμίνιο, ψευδάργυρο, μαγνήσιο, τιτάνιο, φώσφορο ή κυτταρινοειδές φιλιμ
 - Υγρές ακαθαρσίες, νερό, έλαιο ή παρόμοιες ουσίες
 - Αιχμηρά τεμάχια σκληρών υλικών, όπως ροκανίδια, μέταλλα, πέτρες, γυαλιά, καρφιά, πινέζες ή ξυραφάκια
 - Σκόνη η οποία σβωλιάζει όπως το σιμέντο ή το τόνερ
 - Αγώγιμη σκόνη όπως μετάλλου ή άνθρακα
 - Μικρά σωματίδια όπως σκόνη σκυροδέματοςΑυτή η ενέργεια μπορεί να προκαλέσει πυρκαγιά, τραυματισμό ή/και ζημιά σε περιουσιακά στοιχεία.
3. Διακόψτε τη λειτουργία αμέσως, μόλις παρατηρήσετε οτιδήποτε μη φυσιολογικό.
4. Σε περίπτωση που η σκούπα υποστεί πτώση ή κτύπημα, ελέγξτε τη προσεκτικά για ρωγμές ή βλάβη πριν από τη λειτουργία.
5. Μην φορτίζετε τη σκούπα κοντά σε επικίνδυνα εύφλεκτα υλικά όπως βενζίνη, υγραέριο, μπογιά ή κόλλες.
6. Μην φορτίζετε τη σκούπα επάνω σε χαρτιά, πανιά, χαλιά, βινύλιο, κτλ. Μπορεί να προκληθεί φωτιά.
7. Μην φορτίζετε τη σκούπα σε μέρος με πολλή σκόνη.
8. Βεβαιωθείτε ότι δεν υπάρχει κανένα άτομο από κάτω, όταν χρησιμοποιείτε τη σκούπα σε υψηλά σημεία.

9. Μην πλησιάζετε σε θερμάστρες ή άλλες πηγές θερμότητας.
10. Μην φράσσετε την οπή εισαγωγής ή τις οπές αερισμού.

ΦΥΛΑΞΤΕ ΤΙΣ ΟΔΗΓΙΕΣ ΑΥΤΕΣ.

ΣΗΜΑΝΤΙΚΕΣ ΟΔΗΓΙΕΣ ΑΣΦΑΛΕΙΑΣ

ΓΙΑ ΤΗΝ ΕΝΣΩΜΑΤΩΜΕΝΗ ΜΠΑΤΑΡΙΑ

1. Πριν χρησιμοποιήσετε την ενσωματωμένη μπαταρία, διαβάστε όλες τις οδηγίες και τις ενδείξεις προφύλαξης στο (1) φορητού μπαταριών, (2) την μπαταρία και (3) το προϊόν στο οποίο χρησιμοποιείται η μπαταρία.
2. Μην αποσυρμολογείτε την ενσωματωμένη μπαταρία.
3. Αν ο χρόνος λειτουργίας έχει γίνει υπερβολικά σύντομος, σταματήστε αμέσως τη λειτουργία. Μπορεί να έχει ως αποτέλεσμα κίνδυνο υπερθέρμανσης, πιθανά εγκαύματα ή ακόμη και έκρηξη.
4. Αν μπει στα μάτια σας ηλεκτρολύτης, ξεπλύνετε τα με καθαρό νερό και ζητήστε αμέσως ιατρική φροντίδα. Μπορεί να έχει ως αποτέλεσμα απώλεια της όρασής σας.
5. Μη βραχυκυκλώνετε την ενσωματωμένη μπαταρία:
 - (1) Μην αγγίζετε τους πόλους με οποιοδήποτε αγώγιμο υλικό.
 - (2) Αποφεύγετε να αποθηκεύετε την ενσωματωμένη μπαταρία μέσα σε ένα δοχείο μαζί με άλλα μεταλλικά αντικείμενα όπως καρφιά, νομίσματα, κλπ.
 - (3) Μην εκθέτετε την ενσωματωμένη μπαταρία σε νερό ή βροχή. Ένα βραχυκύκλωμα μπαταρίας μπορεί να προκαλέσει μεγάλη ροή ρεύματος, υπερθέρμανση, πιθανά εγκαύματα ακόμη και σοβαρή βλάβη.
6. Μην αποθηκεύετε και μην χρησιμοποιείτε τη συσκευή και την ενσωματωμένη μπαταρία σε μέρος όπου η θερμοκρασία μπορεί να φτάσει ή να ξεπεράσει τους 50 °C.
7. Μην αποτεφρώνετε την ενσωματωμένη μπαταρία ακόμη και αν παρουσιάζει σοβαρή ζημιά ή είναι εντελώς φθαρμένη. Η ενσωματωμένη μπαταρία μπορεί να εκραγεί στη φωτιά.
8. Προσέχετε να μη ρίξετε κάτω ή χτυπήσετε την μπαταρία.
9. Μην χρησιμοποιείτε ενσωματωμένη μπαταρία που έχει υποστεί ζημιά.
10. Οι μπαταρίες ιόντων λιθίου που περιέχονται υπόκεινται στις απαιτήσεις της νομοθεσίας για επικίνδυνα αγαθά. Όταν απορρίπτετε την μπαταρία, αφαιρέστε την από τη συσκευή και διαθέστε τη σε ένα ασφαλές μέρος. Τηρήστε τους τοπικούς κανονισμούς που σχετίζονται με τη διάθεση της μπαταρίας.
11. Να χρησιμοποιείτε τις μπαταρίες μόνο με τα προϊόντα που καθορίζονται από την Makita.

ΦΥΛΑΞΤΕ ΤΙΣ ΟΔΗΓΙΕΣ ΑΥΤΕΣ.

Συμβουλές για τη διατήρηση της μέγιστης ζωής μπαταρίας

1. Να φορτίζετε την ενσωματωμένη μπαταρία πριν από την πλήρη αποφόρτιση της. Πάντοτε να σταματάτε τη λειτουργία της συσκευής και να φορτίζετε την ενσωματωμένη μπαταρία όταν παρατηρήσετε μειωμένη ισχύ συσκευής.
2. Μην επαναφορτίζετε ποτέ μια πλήρως φορτισμένη ενσωματωμένη μπαταρία. Η υπερφόρτιση μειώνει την ωφέλιμη ζωή της μπαταρίας.
3. Να φορτίζετε την ενσωματωμένη μπαταρία σε θερμοκρασία δωματίου, δηλαδή στους 10°C - 40°C. Αφήστε μια θερμή ενσωματωμένη μπαταρία να κρυώσει πριν την φορτίσετε.
4. Να φορτίζετε την ενσωματωμένη μπαταρία μία φορά κάθε έξι μήνες αν δεν χρησιμοποιείτε τη συσκευή για μεγάλη χρονική περίοδο.

ΠΕΡΙΓΡΑΦΗ ΛΕΙΤΟΥΡΓΙΑΣ

ΠΡΟΣΟΧΗ: Να βεβαιώνετε πάντα ότι η συσκευή είναι σβηστή πριν ρυθμίσετε ή ελέγξετε τη λειτουργία της συσκευής.

Φόρτιση της ενσωματωμένης μπαταρίας

ΠΡΟΣΟΧΗ: Να χρησιμοποιείτε μόνο γνήσιες μπαταρίες της Makita. Η χρήση μη γνήσιων μπαταριών Makita, ή μπαταριών που έχουν τροποποιηθεί, μπορεί να έχει ως αποτέλεσμα τη ρήξη της μπαταρίας, προκαλώντας πυρκαγιά, προσωπικό τραυματισμό και βλάβη. Θα ακυρώσει επίσης την εγγύηση της Makita για το προϊόν και τον φορτιστή Makita.

ΠΡΟΣΟΧΗ: Να αποσυνδέετε πάντα το βύσμα φόρτισης από τη σκούπα μετά τη φόρτιση.

ΠΡΟΣΟΧΗ: Μην αφήνετε το φορτιστή στην κεντρική ηλεκτρική παροχή αφού αποσυνδέσετε τη συσκευή. Τα μικρά παιδιά μπορεί να βάλουν το ηλεκτροφόρο βύσμα στο στόμα τους και να προκληθεί τραυματισμός.

Φορτίστε τη σκούπα όταν τη χρησιμοποιείτε για πρώτη φορά ή αν είναι αφόρτιστη για μεγάλο χρονικό διάστημα. Συνδέστε το βύσμα φόρτισης στην υποδοχή φόρτισης και μετά συνδέστε το φορτιστή στην πρίζα.

► **Εικ.1:** 1. Βύσμα φόρτισης 2. Υποδοχή φόρτισης

Η λυχνία φορτίου μπαταρίας ανάβει και η φόρτιση αρχίζει. Η λυχνία σβήνει όταν η φόρτιση ολοκληρωθεί. Για περισσότερες λεπτομέρειες, ανατρέξτε στο εγχειρίδιο οδηγιών του φορτιστή μπαταρίας.

► **Εικ.2:** 1. Λυχνία φορτίου μπαταρίας

ΕΙΔΟΠΟΙΗΣΗ: Η λυχνία φορτίου μπαταρίας αναβοσβήνει και η μπαταρία δεν μπορεί να φορτιστεί αν η μπαταρία ή η σκούπα είναι εκτεθειμένη σε ακραίες θερμοκρασίες.

ΠΑΡΑΤΗΡΗΣΗ: Δεν είναι δυνατός ο έλεγχος της σκούπας ενώ φορτίζεται. Για να ξεκινήσετε τη σκούπα, αποσυνδέστε τον φορτιστή από την ηλεκτρική παροχή, αποσυνδέστε το βύσμα φόρτισης από τη σκούπα και μετά πατήστε το κουμπί ΕΝΕΡΓΟΠΟΙΗΣΗΣ/αλλαγής ταχύτητας.

ΠΑΡΑΤΗΡΗΣΗ: Στις ακόλουθες συνθήκες, η μπαταρία πρόκειται να φτάσει το τέλος ζωής της (ή έχει βλάβη/δυσλειτουργία). Αποσυνδέστε τον φορτιστή από την ηλεκτρική παροχή και μετά αντικαταστήστε την μπαταρία.

- Η λυχνία φορτίου μπαταρίας σβήνει σύντομα μόλις ξεκινήσετε τη φόρτιση της σκούπας.
- Η σκούπα λειτουργεί μόνο για μια περίοδο μικρότερη από το μισό του κανονικού χρόνου λειτουργίας αφού η μπαταρία έχει φορτιστεί πλήρως.

ΠΑΡΑΤΗΡΗΣΗ: Η μπαταρία μπορεί να επαναφορτιστεί μέχρι περίπου 500 φορές. Οι χρόνοι επαναφόρτισης διαφέρουν ανάλογα με τις συνθήκες κάτω από τις οποίες η μπαταρία έχει φορτιστεί και αποφορτιστεί.

Δράση διακοπής

ΠΡΟΣΟΧΗ: Να σβήνετε πάντα τη σκούπα μετά από κάθε χρήση για να αποφεύγετε την πρόκληση ζημιών στη σκούπα καθώς και να παρατείνετε τη διάρκεια λειτουργίας των μπαταριών.

Για να ξεκινήσετε τη λειτουργία της σκούπας, απλά πατήστε το κουμπί ΕΝΕΡΓΟΠΟΙΗΣΗΣ/αλλαγής ταχύτητας. Για να τη σβήσετε, πατήστε το κουμπί ΑΠΕΝΕΡΓΟΠΟΙΗΣΗΣ.

Μπορείτε να αλλάξετε την ταχύτητα της σκούπας με τρία βήματα εάν πατήσετε το κουμπί ΕΝΕΡΓΟΠΟΙΗΣΗΣ/αλλαγής ταχύτητας.

Το πρώτο πάτημα αυτού του κουμπιού είναι για λειτουργία υψηλής ταχύτητας, το δεύτερο πάτημα είναι για λειτουργία μέγιστης ταχύτητας και το τρίτο πάτημα είναι για κανονική ταχύτητα. Με κάθε πάτημα αυτού του κουμπιού επαναλαμβάνεται ο κύκλος υψηλής/μέγιστης/κανονικής ταχύτητας, αναλλάξ.

► **Εικ.3:** 1. Κουμπί ΕΝΕΡΓΟΠΟΙΗΣΗΣ/αλλαγής ταχύτητας 2. Κουμπί ΑΠΕΝΕΡΓΟΠΟΙΗΣΗΣ

Λυχνία φορτίου μπαταρίας

Όταν το υπολειπόμενο φορτίο της μπαταρίας είναι χαμηλό, η λυχνία φορτίου μπαταρίας αναβοσβήνει. Όταν η υπολειπόμενη χωρητικότητα μπαταρίας γίνει πολύ χαμηλότερη, η σκούπα σταματάει και η λυχνία φορτίου μπαταρίας ανάβει για περίπου 10 δευτερόλεπτα. Σε αυτή την περίπτωση, φορτίστε την μπαταρία. Επίσης, όταν η μπαταρία υπερφορτωθεί ή υπερθερμανθεί, η σκούπα σταματάει και η λυχνία φορτίου μπαταρίας ανάβει για περίπου 10 δευτερόλεπτα. Η σκούπα δεν ενεργοποιείται όταν η λυχνία είναι αναμμένη.

► **Εικ.4:** 1. Λυχνία φορτίου μπαταρίας

ΠΑΡΑΤΗΡΗΣΗ: Ο χρόνος που θα αρχίσει να αναβοσβήνει ή που θα ανάψει η λυχνία φορτίου μπαταρίας εξαρτάται από τη θερμοκρασία στο χώρο εργασίας και τις συνθήκες της μπαταρίας.

Αναμμα της λάμπας

ΠΡΟΣΟΧΗ: Μην κοιτάζετε κατευθείαν μέσα στο φως ή στην πηγή φωτός.

Για να ανάψετε τη λάμπα, πατήστε το κουμπί ΕΝΕΡΓΟΠΟΙΗΣΗΣ/αλλαγής ταχύτητας. Πατήστε το κουμπί ΑΠΕΝΕΡΓΟΠΟΙΗΣΗΣ για να σβήσετε τη λάμπα. Κατά την ενεργοποίηση της σκούπας, η λάμπα ανάβει.

► **Εικ.5:** 1. Κουμπί ΕΝΕΡΓΟΠΟΙΗΣΗΣ/αλλαγής ταχύτητας 2. Κουμπί ΑΠΕΝΕΡΓΟΠΟΙΗΣΗΣ (OFF) 3. Λάμπα

ΣΥΝΑΡΜΟΛΟΓΗΣΗ

ΠΡΟΣΟΧΗ: Να βεβαιωθείτε πάντα ότι η συσκευή είναι σβηστή πριν εκτελέσετε οποιαδήποτε εργασία στη συσκευή.

ΠΡΟΣΟΧΗ: Βεβαιωθείτε να προσαρτήσετε φίλτρα στη σκούπα σωστά. Φίλτρα με σπές ή φίλτρα που δεν έχουν προσαρτηθεί σωστά μπορεί να επιπυρέσουν την εισχώρηση της σκόνης στο περίβλημα μοτέρ. Αυτό μπορεί να προκαλέσει αστοχία μοτέρ ή φωτιά.

Περιγραφή εξαρτημάτων

Φίλτρο υψηλής απόδοσης και στήριγμα και σπογγώδες φίλτρο

► **Εικ.6:** 1. Κάψουλα 2. Φίλτρο υψηλής απόδοσης 3. Στήριγμα και σπογγώδες φίλτρο

ΠΑΡΑΤΗΡΗΣΗ: Μπορείτε να χρησιμοποιήσετε ένα φίλτρο υψηλής απόδοσης με ή χωρίς ένα πρωτότυπο σχεδιασμένο στήριγμα.

Προφίλτρο ή φίλτρο υψηλής απόδοσης και φίλτρο HEPA

Προαιρετικό εξάρτημα

► **Εικ.7:** 1. Κάψουλα 2. Προφίλτρο 3. Φίλτρο υψηλής απόδοσης 4. Φίλτρο HEPA

ΕΙΔΟΠΟΙΗΣΗ: Μην χρησιμοποιείτε ένα φίλτρο υψηλής απόδοσης με άλλα φίλτρα (προαιρετικό εξάρτημα). Ενδέχεται να μην μπορείτε να αφαιρέσετε το φίλτρο υψηλής απόδοσης από τη σκούπα.

ΠΑΡΑΤΗΡΗΣΗ: Όταν χρησιμοποιείται προαιρετικό προφίλτρο με φίλτρο HEPA, αποφεύγετε να τοποθετείτε οποιαδήποτε άλλα φίλτρα πάνω από το φίλτρο HEPA. Αν τοποθετήσετε ταυτόχρονα το προφίλτρο και άλλα φίλτρα πάνω από το φίλτρο HEPA, η ισχύς αναρρόφησης μπορεί να μειωθεί.

ΠΑΡΑΤΗΡΗΣΗ: Όταν χρησιμοποιήσετε φίλτρο υψηλής απόδοσης με φίλτρο HEPA, φροντίστε να προσαρτήσετε το στήριγμα μέσα στο φίλτρο υψηλής απόδοσης.

► **Εικ.8:** 1. Φίλτρο υψηλής απόδοσης 2. Στήριγμα

Απόρριψη σκόνης

ΠΡΟΣΟΧΗ: Να αδειάζετε τη σκούπα πριν γεμίσει πλήρως, αλλιώς θα εξασθενήσει η δύναμη αναρρόφησης.

ΠΡΟΣΟΧΗ: Να φροντίζετε να αδειάζετε τη σκόνη από το εσωτερικό της ίδιας της σκούπας. Σε περίπτωση μη συμμόρφωσης μπορεί να προκληθεί φράξιμο του φίλτρου ή βλάβη του κινητήρα.

Για να αφαιρέσετε τη σκόνη η οποία επικάθεται στο φίλτρο μέσα στην κάψουλα, κτυπήστε ελαφρά την κάψουλα 4 ή 5 φορές με το χέρι σας.

► **Εικ.9:** 1. Κάψουλα 2. Είσοδος αναρρόφησης

Στρέψτε την είσοδο αναρρόφησης προς τα κάτω, περιστρέψτε την κάψουλα προς την κατεύθυνση του βέλους που απεικονίζεται στην εικόνα, και αποσπάστε την κάψουλα αργά και ευθεία.

► **Εικ.10:** 1. Κάψουλα 2. Είσοδος αναρρόφησης

ΠΑΡΑΤΗΡΗΣΗ: Όταν ανοίξει η κάψουλα μπορεί να χυθεί σκόνη, για το λόγο αυτό φροντίστε να τοποθετήσετε μια σακούλα απορριμάτων κάτω από την κάψουλα.

Αφαιρέστε τη συσσωρευμένη σκόνη από το εσωτερικό της κάψουλας και από το φίλτρο υψηλής απόδοσης.

► **Εικ.11:** 1. Κάψουλα 2. Φίλτρο υψηλής απόδοσης

Περιστρέψτε το φίλτρο υψηλής απόδοσης προς την κατεύθυνση του βέλους ώστε να απασφαλίσετε το χείλος ασφάλισης από τη μονάδα της σκούπας και στη συνέχεια αποσπάστε το φίλτρο.

► **Εικ.12:** 1. Χείλος ασφάλισης

ΠΑΡΑΤΗΡΗΣΗ: Όταν χρησιμοποιείτε το προφίλτρο, ακολουθήστε και την παραπάνω διαδικασία.

Καθαρίστε την ψιλή σκόνη και κτυπήστε ελαφρά για να αποκολληθεί η σκόνη από το φίλτρο υψηλής απόδοσης.

Φίλτρο HEPA

Προαιρετικό εξάρτημα

Τραβήξτε προς τα έξω το φίλτρο HEPA από το προφίλτρο ή το φίλτρο υψηλής απόδοσης. Καθαρίστε την ψιλή σκόνη από το φίλτρο HEPA.

► **Εικ.13:** 1. Φίλτρο HEPA 2. Φίλτρο υψηλής απόδοσης 3. Προφίλτρο

Επανασυναρμολόγηση

Συνδέστε το φίλτρο υψηλής απόδοσης. Σε αυτή τη φάση, φροντίστε να περιστρέψετε το φίλτρο υψηλής

απόδοσης, ώστε το χείλος ασφάλισης να ασφαλιστεί σταθερά μέσα στη μονάδα της σκούπας.

► **Εικ.14:** 1. Φίλτρο υψηλής απόδοσης

► **Εικ.15:** 1. Χείλος ασφάλισης

ΠΑΡΑΤΗΡΗΣΗ: Βεβαιωθείτε ότι το φίλτρο υψηλής απόδοσης είναι ασφαλισμένο στη μονάδα σκούπας.

ΕΙΔΟΠΟΙΗΣΗ: Βεβαιωθείτε να εγκαταστήσετε το φίλτρο υψηλής απόδοσης σωστά πριν από τη λειτουργία. Αν συμβεί το πρόβλημα όπως περιγράφεται αργότερα, τοποθετήστε ξανά το φίλτρο σωστά για να διορθώσετε το πρόβλημα.

Προσαρτήστε την κάψουλα. Ευθυγραμμίστε το σήμα στην κάψουλα με το σήμα στη λαβή και μετά περιστρέψτε σταθερά την κάψουλα προς την κατεύθυνση του βέλους, έως ότου ασφαλιστεί.

► **Εικ.16:** 1. Σήμα 2. Λαβή 3. Κάψουλα

ΠΑΡΑΤΗΡΗΣΗ: Να αφαιρείτε πάντα τη σκόνη εγκαίρως, επειδή η ισχύς αναρρόφησης μειώνεται σημαντικά, αν υπάρχει υπερβολική ποσότητα σκόνης στο εσωτερικό της σκούπας.

Παραδείγματα προβλημάτων

Το χείλος ασφάλισης του φίλτρου υψηλής απόδοσης δεν έχει ασφαλιστεί σταθερά μέσα στην αύλακα του περιβλήματος σκούπας.

► **Εικ.17:** 1. Χείλος ασφάλισης 2. Αύλακα περιβλήματος σκούπας

Τοποθέτηση ή αφαίρεση στηρίγματος / φίλτρου HEPA

Προαιρετικό εξάρτημα

Για το στήριγμα και το σπογγώδες φίλτρο

Για να αφαιρέσετε το στήριγμα, στρώστε προς τα πάνω το κάτω μέρος από τα κολονάκια του στηρίγματος με τα δάχτυλά σας και ελευθερώστε την αύλακα του από την προεξοχή της σκούπας. Στη συνέχεια, αφαιρέστε το σπογγώδες φίλτρο.

► **Εικ.18:** 1. Στήριγμα 2. Σπογγώδες φίλτρο

Για την τοποθέτηση, ευθυγραμμίστε τις αύλακες του στηρίγματος με την προεξοχή της σκούπας και στρώστε μέχρι να ασφαλίσει.

Περάστε το σπογγώδες φίλτρο μέσα από τα κολονάκια και τοποθετήστε το στην αρχική θέση.

Για το φίλτρο HEPA

Όταν τοποθετείτε το φίλτρο HEPA, εισαγάγετε το φίλτρο HEPA στο προφίλτρο ή στο φίλτρο υψηλής απόδοσης. Μετά, περιστρέψτε και ασφαλίστε το. Για την αφαίρεση, ακολουθήστε τη διαδικασία τοποθέτησης με αντίστροφη σειρά.

► **Εικ.19:** 1. Φίλτρο HEPA 2. Προφίλτρο 3. Χείλος ασφάλισης

ΠΑΡΑΤΗΡΗΣΗ: Βεβαιωθείτε ότι τα χείλη ασφάλισης είναι καλά ασφαλισμένα στη μονάδα σκούπας.

► **Εικ.20:** 1. Φίλτρο HEPA 2. Φίλτρο υψηλής απόδοσης

ΠΑΡΑΤΗΡΗΣΗ: Βεβαιωθείτε ότι το φίλτρο υψηλής απόδοσης είναι ασφαλισμένο στη μονάδα σκούπας.

ΛΕΙΤΟΥΡΓΙΑ

▲ΠΡΟΣΟΧΗ: Μην πλησιάζετε το πρόσωπό σας στην οπή εξερισμού όταν χρησιμοποιείτε τη σκούπα. Αν φυσήξετε ξένα αντικείμενα μέσα στα μάτια, μπορεί να έχει ως αποτέλεσμα προσωπικό τραυματισμό.

Τοποθέτηση και αφαίρεση των προσαρτημάτων σκούπας

▲ΠΡΟΣΟΧΗ: Μετά την τοποθέτηση ενός προσαρτήματος, ελέγξτε αν έχει τοποθετηθεί σταθερά. Αν το προσάρτημα δεν τοποθετηθεί καλά, μπορεί να βγει και να προκαλέσει τραυματισμός.

▲ΠΡΟΣΟΧΗ: Προσέχετε να μην χτυπήσετε το χέρι σας στον τοίχο κ.λπ. όταν αφαιρείτε τα προσαρτήματα.

Όταν χρησιμοποιείτε προσάρτημα με λειτουργία ασφάλισης

Για να τοποθετήσετε ένα προσάρτημα, εισαγάγετέ το στην είσοδο αναρρόφησης της σκούπας μέχρι να ασφαλίσει. Βεβαιωθείτε ότι το προσάρτημα έχει ασφαλίσει.

► **Εικ.21:** 1. Είσοδος αναρρόφησης 2. Προσάρτημα με λειτουργία ασφάλισης 3. Γάντζος 4. Κουμπί απασφάλισης

ΕΙΔΟΠΟΙΗΣΗ: Όταν τοποθετείτε το προσάρτημα με λειτουργία ασφάλισης, φροντίστε να ευθυγραμμίσετε το κουμπί απασφάλισης στη σκούπα με τον γάντζο στο προσάρτημα. Αν δεν ευθυγραμμιστούν, το προσάρτημα δεν θα ασφαλίσει και μπορεί να βγει από τη σκούπα.

Για να αφαιρέσετε το προσάρτημα, τραβήξτε το να βγει από τη σκούπα ενώ στρώχνετε παρατεταμένα το κουμπί απασφάλισης.

► **Εικ.22:** 1. Κουμπί απασφάλισης 2. Προσάρτημα με λειτουργία ασφάλισης

Όταν χρησιμοποιείτε προσάρτημα χωρίς λειτουργία ασφάλισης

▲ΠΡΟΣΟΧΗ: Για την τοποθέτηση ενός προσαρτήματος χωρίς τη λειτουργία ασφάλισης, εισαγάγετέ το στην είσοδο αναρρόφησης της σκούπας περιστρέφοντάς το όπως απεικονίζεται στην εικόνα. Για αποσύνδεση του προσαρτήματος, ελευθερώστε το από τη σκούπα περιστρέφοντάς το όπως απεικονίζεται στην εικόνα. Αποφύγετε τη συστολή του προσαρτήματος προς την αντίθετη κατεύθυνση του βέλους στην εικόνα, επειδή μπορεί να χαλαρώσει την κάψουλα από τη σκούπα.

► **Εικ.23**

Ρύθμιση των μηκών της ράβδου προέκτασης τύπου ολίσθησης

Προαιρετικό εξάρτημα

Σύρετε παρατεταμένα το κουμπί ολίσθησης είτε προς τα εμπρός ή προς τα πίσω για να ελευθερώσετε την ασφάλιση. Τραβήξτε τον σωλήνα ολίσθησης στα επιθυμητά μήκη σας. Στη συνέχεια, αφήστε το κουμπί ολίσθησης για να ασφαλίσετε τον σωλήνα ολίσθησης στη θέση του.

► **Εικ.24:** 1. Κουμπί ολίσθησης 2. Σωλήνας ολίσθησης

ΠΑΡΑΤΗΡΗΣΗ: Για μια ασφαλή τοποθέτηση, βεβαιωθείτε να τραβήξετε τον σωλήνα ολίσθησης λίγο προς τα μέσα και έξω για να δεσμεύσετε την ασφάλιση αφού αφήσετε το κουμπί ολίσθησης.

► **Εικ.25**

Καθαρισμός (Αναρρόφηση)

Ακροφύσιο

Προσαρμόστε το ακροφύσιο για να καθαρίσετε τραπέζια, γραφεία, έπιπλα, κ.λπ. Το ακροφύσιο τοποθετείται εύκολα σύροντάς το.

► **Εικ.26:** 1. Ακροφύσιο

Ακροφύσιο + Ράβδος προέκτασης

Η ράβδος προέκτασης τοποθετείται μεταξύ ακροφυσίου και σκούπας. Ο συνδυασμός αυτός διευκολύνει στον καθαρισμό ενός δαπέδου, ενώ ο χειριστής παραμένει σε όρθια θέση.

► **Εικ.27:** 1. Σώμα σκούπας 2. Ράβδος προέκτασης 3. Ακροφύσιο

Ακροφύσιο γωνιών

Τοποθετήστε το ακροφύσιο γωνιών για να καθαρίσετε γωνίες και χαραμάδες σε ένα αυτοκίνητο ή έπιπλα.

► **Εικ.28:** 1. Ακροφύσιο γωνιών 2. Σώμα σκούπας

Μπορείτε να αποθηκεύσετε το ακροφύσιο γωνιών στον υποδοχέα ακροφυσίου.

► **Εικ.29:** 1. Υποδοχέας ακροφυσίου 2. Ακροφύσιο γωνιών

ΠΡΟΣΟΧΗ: Προσέχετε να μην παγιδεύσετε το(α) δάχτυλο(α) μεταξύ του ακροφυσίου γωνιών και του υποδοχέα ακροφυσίου. Η παγίδευση δακτύλων μπορεί να προκαλέσει τραυματισμό.

Ακροφύσιο γωνιών + Ράβδος προέκτασης

Χρησιμοποιήστε αυτόν το συνδυασμό σε περιορισμένους χώρους, όπου η σκούπα δεν χωρά, ή σε υψηλά σημεία όπου η πρόσβαση είναι δύσκολη.

► **Εικ.30:** 1. Ακροφύσιο γωνιών 2. Ράβδος προέκτασης 3. Σώμα σκούπας

Καθαρισμός χωρίς ακροφύσιο

Μπορείτε να συλλέξετε σκόνη χωρίς το ακροφύσιο.

► **Εικ.31**

Για τη συλλογή σκόνης από δάπεδο σε όρθια θέση,

είναι βολικό να προσαρμόσετε τη ράβδο προέκτασης στη σκούπα.

► **Εικ.32:** 1. Ράβδος προέκτασης

ΣΥΝΤΗΡΗΣΗ

ΠΡΟΣΟΧΗ: Να βεβαιώνετε πάντα ότι η συσκευή είναι σβηστή πριν επιχειρήσετε να εκτελέσετε οποιαδήποτε εργασία επιθεώρησης ή συντήρησης.

ΠΡΟΣΟΧΗ: Βεβαιωθείτε να προσαρτήσετε φίλτρα στη σκούπα σωστά. Φίλτρα με οπές ή φίλτρα που δεν έχουν προσαρτηθεί σωστά μπορεί να επιτρέπουν την εισχώρηση της σκόνης στο περίβλημα μοτέρ. Αυτό μπορεί να προκαλέσει αστοχία μοτέρ ή φωτιά.

Για τη διατήρηση της ΑΣΦΑΛΕΙΑΣ και ΑΞΙΟΠΙΣΤΙΑΣ του προϊόντος, οι επισκευές και οποιαδήποτε άλλη εργασία συντήρησης ή ρύθμισης πρέπει να εκτελούνται από εξουσιοδοτημένα ή εργοστασιακά κέντρα εξυπηρέτησης της Makita, χρησιμοποιώντας πάντοτε ανταλλακτικά της Makita.

ΕΙΔΟΠΟΙΗΣΗ: Μην χρησιμοποιείτε ποτέ βενζίνη, πετρελαϊκό αιθέρα, διαλυτικό, αλκοόλη ή παρόμοιες ουσίες. Μπορεί να προκληθεί αποχρωματισμός, παραμόρφωση ή ρωγμές.

Μετά από τη χρήση

Όταν αποθηκεύετε ή φορτίζετε τη σκούπα, ασφαλίστε την κεφαλή ακροφυσίου και κρεμάστε τη σκούπα από έναν γάντζο, ο οποίος είναι εμπορικά διαθέσιμος.

► **Εικ.33**

ΠΡΟΣΟΧΗ: Αν ακουμπήσετε τη σκούπα στον τοίχο χωρίς καμία άλλη στήριξη μπορεί να προκαλέσει την πτώση της σκούπας, έχοντας ως αποτέλεσμα τον προσωπικό τραυματισμό ή την ζημιά στη σκούπα.

► **Εικ.34**

Καθαρισμός

ΕΙΔΟΠΟΙΗΣΗ: Μη φυσάτε τη σκόνη που έχει κολλήσει στη σκούπα και στα φίλτρα με σπρέι απομάκρυνσης σκόνης. Θα εισέλθει αέρας στο περίβλημα και θα προκληθεί βλάβη.

ΕΙΔΟΠΟΙΗΣΗ: Μετά το πλύσιμο των φίλτρων, στεγνώστε τα καλά πριν τα χρησιμοποιήσετε. Ένα φίλτρο που δεν έχει στεγνώσει επαρκώς μπορεί να προκαλέσει κακή αναρρόφηση και μείωση της διάρκειας ζωής του μοτέρ.

ΕΙΔΟΠΟΙΗΣΗ: Αφού καθαρίσετε τα φίλτρα και το σπογγώδες φίλτρο, επανατοποθετήστε τα οπωσδήποτε πριν τη χρήση. Αν χρησιμοποιήσετε τη σκούπα χωρίς τα φίλτρα και το σπογγώδες φίλτρο, θα εισέλθει σκόνη στο περίβλημα του μοτέρ και θα προκληθεί δυσλειτουργία.

Σώμα σκούπας

Περιστασιακά, καθαρίστε το εξωτερικό (σώμα σκούπας) της σκούπας χρησιμοποιώντας ένα πανί που έχετε υγράνει με σαπουνόνερο.

Καθαρίστε, επίσης, το άνοιγμα αναρρόφησης και το χώρο τοποθέτησης των φίλτρων.

► **Εικ.35**

Φίλτρο υψηλής απόδοσης

Πλύντε το φίλτρο σε σαπουνόνερο, όταν παρατηρηθεί φράξιμο λόγω σκόνης και μείωση της απορροφητικής ισχύος της σκούπας. Στεγνώστε πλήρως πριν από τη χρήση.

► **Εικ.36**

Φίλτρο HEPA

Προαιρετικό εξάρτημα

ΕΙΔΟΠΟΙΗΣΗ: Μην τρίβετε ή γρατζουνάτε το φίλτρο HEPA με σκληρά αντικείμενα όπως βούρτσα ή σπάτουλα.

Ένα φραγμένο φίλτρο HEPA προκαλεί ανεπαρκή απόδοση αναρρόφησης. Να καθαρίζετε περιστασιακά το φίλτρο.

Να πλένετε περιστασιακά το φίλτρο HEPA σε νερό, να το ξεπλένετε και να το στεγνώνετε πολύ καλά υπό σκιά, πριν από τη χρήση. Μην πλένετε ποτέ το φίλτρο στο πλυντήριο.

► **Εικ.37**

Σπογγώδες φίλτρο

Όταν το σπογγώδες φίλτρο γεμίσει με σκόνη, καθαρίστε το ως εξής.

1. Αφαιρέστε το φίλτρο.
2. Βγάλτε το σπογγώδες φίλτρο περνώντας το μέσα από τα κολονάκια.
3. Καθαρίστε το σπογγώδες φίλτρο χτυπώντας το

απαλά ή πλένοντάς το. Αν το πλύνετε, στεγνώστε το καλά πριν από τη χρήση.

4. Περάστε το σπογγώδες φίλτρο μέσα από κολονάκια και τοποθετήστε το στην αρχική θέση. Βεβαιωθείτε ότι τα κάτω άκρα σε όλα τα κολονάκια συγκρατούν το σπογγώδες φίλτρο, καθώς και ότι δεν υπάρχει κενό ανάμεσα στο σπογγώδες φίλτρο και το άνοιγμα αναρρόφησης.

► **Εικ.38:** 1. Σπογγώδες φίλτρο 2. Κάτω άκρο στο κολονάκι

Καθαρισμός ακροφυσίου

Όταν η βούρτσα ακροφυσίου γεμίσει σκόνη, καθαρίστε τη σκόνη με αυτοκόλλητη ταινία.

► **Εικ.39:** 1. Βούρτσα

Επιτοίχια στερέωση για φορητή σκούπα

Προαιρετικό εξάρτημα

ΠΑΡΑΤΗΡΗΣΗ: Η βίδα για τη στερέωση της υποδοχής δεν περιλαμβάνεται. Προετοιμάστε μια βίδα που ταιριάζει με το υλικό στο οποίο θα τη βιδώσετε.

Προσαρτήστε την επιτοίχια στερέωση για φορητή σκούπα σε έναν σκληρό ξύλινο τοίχο, δοκό ή στήλη, όπου η επιτοίχια στερέωση για φορητή σκούπα μπορεί να στερεωθεί καλά. Να ελέγχετε πάντα ότι η επιτοίχια στερέωση για φορητή σκούπα είναι καλά συνδεδεμένη πριν κρεμάσετε τη σκούπα.

► **Εικ.40:** 1. Επιτοίχια στερέωση για φορητή σκούπα 2. Βύσμα

ΠΡΟΣΟΧΗ: Μην κρεμάτε βίαια τη σκούπα στην επιτοίχια στερέωση και μην κρεμάτε συσκευές εκτός από τη σκούπα.

ΠΑΡΑΤΗΡΗΣΗ: Όταν δεν φορτίζετε τη σκούπα, το βύσμα μπορεί να αποθηκευτεί στην επιτοίχια στερέωση για φορητή σκούπα, όπως απεικονίζεται.

Επίλυση προβλημάτων

Πριν ζητήσετε για επισκευές, ελέγξτε τα ακόλουθα σημεία.

Σύμπτωμα	Περιοχή διερεύνησης	Μέθοδος επιδιόρθωσης
Ασθενής ισχύς αναρρόφησης	Είναι η κάψουλα γεμάτη σκόνη;	Αδειάστε τη σκόνη από την κάψουλα.
	Είναι το φίλτρο φραγμένο;	Καθαρίστε ή πλύνετε το φίλτρο.
	Είναι η κασέτα μπαταριών αποφορτισμένη;	Φορτίστε την κασέτα μπαταρίας.
Δεν λειτουργεί	Είναι η κασέτα μπαταριών αποφορτισμένη;	Φορτίστε την κασέτα μπαταρίας.
Θόρυβος και δόνηση	Είναι το φίλτρο φραγμένο;	Καθαρίστε ή πλύνετε το φίλτρο.
	Είναι το ακροφύσιο, ο σωλήνας ή η είσοδος αναρρόφησης της συσκευής φραγμένα;	Αφαιρέστε τα φραγμένα αντικείμενα στο ακροφύσιο, το σωλήνα ή την είσοδο αναρρόφησης της συσκευής.
	Είναι το ακροφύσιο/είσοδος σωλήνα φραγμένα;	Μη φράσσετε το ακροφύσιο/είσοδο σωλήνα.

ΕΙΔΟΠΟΙΗΣΗ: Μην επιχειρήσετε να επισκευάσετε τη σκούπα μόνοι σας.

Απόρριψη σκούπας

Μια μπαταρία ιόντων λιθίου βρίσκεται ενσωματωμένη σε αυτή τη σκούπα. Να την αφαιρείτε πάντα πριν

απορρίψετε τη σκούπα.

Αφαίρεση ενσωματωμένης μπαταρίας

▲ ΠΡΟΣΟΧΗ: Μην αγγίζετε τους πόλους με οποιοδήποτε αγώγιμο υλικό.

▲ ΠΡΟΣΟΧΗ: Αποφεύγετε να αποθηκεύετε τη μονάδα μπαταρίας μέσα σε ένα δοχείο μαζί με άλλα μεταλλικά αντικείμενα όπως καρφιά, νομίσματα, κλπ.

▲ ΠΡΟΣΟΧΗ: Μην εκθέτετε τη μονάδα μπαταρίας στο νερό ή στη βροχή.

▲ ΠΡΟΣΟΧΗ: Μην αποσυναρμολογείτε ή τροποποιείτε τη μονάδα μπαταρίας.

▲ ΠΡΟΣΟΧΗ: Η σκούπα πρέπει να αποσυνδεθεί από την κεντρική ηλεκτρική παροχή όταν αφαιρείτε την μπαταρία.

▲ ΠΡΟΣΟΧΗ: Κρατήστε τη συσκευή και τη μονάδα μπαταρίας σταθερά όταν αφαιρείτε και τοποθετείτε τη μονάδα μπαταρίας. Αν δεν το κάνετε αυτό, μπορεί να γλιστρήσουν από τα χέρια σας, έχοντας ως αποτέλεσμα ζημιά στη συσκευή και τη μονάδα μπαταρίας ή προσωπικό τραυματισμό.

▲ ΠΡΟΣΟΧΗ: Προσέχετε να μην παγιδεύσετε το δάκτυλο ή τα δάκτυλά σας μεταξύ της σκούπας, του πίσω καλύμματος και της μπαταρίας όταν αφαιρείτε και τοποθετείτε τη μονάδα μπαταρίας. Η παγίδευση δακτύλων μπορεί να προκαλέσει τραυματισμό.

1. Για να αφαιρέσετε το πίσω κάλυμμα, σπρώξτε το προς την κατεύθυνση του βέλους.

► **Εικ.41:** 1. Πίσω κάλυμμα

2. Σύρετε την ενσωματωμένη μπαταρία μέχρι τη μέση. Αποσυνδέστε τα καλώδια από την μπαταρία μετακινώντας την μπαταρία λίγο προς τα πίσω ενώ πιέζετε τη σύνδεση προς την κατεύθυνση του βέλους όπως απεικονίζεται στην εικόνα.

► **Εικ.42:** 1. Σύνδεση 2. Καλώδια

3. Μετά, σύρετε τη μονάδα μπαταρίας προς τα έξω εντελώς.

► **Εικ.43:** 1. Μονάδα μπαταρίας

4. Τοποθετήστε τη μονάδα μπαταρίας που αφαιρέσατε σε ένα χαρτοκιβώτιο για να μη βραχυκυκλωθεί.

Τοποθέτηση ανταλλακτικής μπαταρίας

Για να τοποθετήσετε την ανταλλακτική μπαταρία, ακολουθήστε τη διαδικασία αφαίρεσης με αντίστροφη σειρά.

▲ ΠΡΟΣΟΧΗ: Δρομολογήστε το καλώδιο με τρόπο ώστε να είναι αποθηκευμένο εντελώς μέσα στη σκούπα πριν τοποθετήσετε ξανά το πίσω κάλυμμα στην αρχική του θέση. Αν δεν το κάνετε αυτό, μπορεί να προκληθεί ζημιά στο καλώδιο.

► **Εικ.44**

Αφού τοποθετήσετε την μπαταρία (βλ. «ΠΡΟΔΙΑΓΡΑΦΕΣ»), φορτίστε την μπαταρία πριν από τη χρήση.

ΠΡΟΑΙΡΕΤΙΚΑ ΕΞΑΡΤΗΜΑΤΑ

▲ ΠΡΟΣΟΧΗ: Αυτά τα εξαρτήματα ή προσαρτήματα συνιστώνται για χρήση με τη συσκευή Makita που περιγράφηκε στο παρόν εγχειρίδιο. Η χρήση οποιωνδήποτε άλλων εξαρτημάτων ή προσαρτημάτων μπορεί να προκαλέσει κίνδυνο τραυματισμού σε άτομα. Να χρησιμοποιείτε τα εξαρτήματα ή προσαρτήματα μόνο για τη χρήση που προορίζονται.

Εάν χρειάζεστε οποιαδήποτε βοήθεια για περισσότερες πληροφορίες σε σχέση με αυτά τα εξαρτήματα, απαντηθείτε στο τοπικό σας κέντρο εξυπηρέτησης Makita.

- Ράβδος προέκτασης
- Ακροφύσιο
- Ακροφύσιο για μοκέτα
- Βούρτσα ραφιών
- Ακροφύσιο γωνιών
- Στρογγυλή βούρτσα
- Εύκαμπτος σωλήνας
- Φίλτρο
- Προφίλτρο
- Φίλτρο υψηλής απόδοσης
- Φίλτρο HEPA
- Ακροφύσιο έδρας
- Ακροφύσιο για στενά σημεία
- Επιτοίχια στερέωση για φορητή σκούπα
- Προσάρτημα κυκλών
- Γνήσια μπαταρία και φορτιστής της Makita

ΠΑΡΑΤΗΡΗΣΗ: Μερικά στοιχεία στη λίστα μπορεί να συμπεριλαμβάνονται στη συσκευή ως στάνταρ εξαρτήματα. Μπορεί να διαφέρουν ανάλογα με τη χώρα.

Προσάρτημα κυκλών

Προαιρετικό εξάρτημα

► **Εικ.45:** 1. Κουμπί απασφάλισης 2. Γάντζος 3. Ράβδος προέκτασης 4. Προσάρτημα κυκλών 5. Είσοδος αναρρόφησης

Πληροφορίες για το προσάρτημα κυκλών

Αν χρησιμοποιείτε τη σκούπα με τοποθετημένο το προσάρτημα κυκλών, μειώνεται η ποσότητα της σκόνης που εισέρχεται στην κάψουλα, γεγονός που βοηθάει ώστε να μην εξασθενεί η αναρροφητική ισχύς. Επιπλέον, ο καθαρισμός μετά τη χρήση είναι επίσης απλός.

▲ ΠΡΟΣΟΧΗ: Να βεβαιώνεστε πάντα ότι η συσκευή είναι σβηστή πριν εκτελέσετε οποιαδήποτε εργασία στη συσκευή.

▲ ΠΡΟΣΟΧΗ: Καθαρίστε το κυψελωτό φίλτρο του προσαρτήματος κυκλών και τα φίλτρα της σκούπας όταν φράξουν. Η συνεχιζόμενη χρήση σε φραγμένη κατάσταση μπορεί να έχει ως αποτέλεσμα τη θέρμανση ή τη δημιουργία καπνού.

ΕΙΔΟΠΟΙΗΣΗ: Όταν είναι τοποθετημένο το προσάρτημα κυκλώνα, μην χρησιμοποιείτε τη σκούπα σε οριζόντια ή ανοδικά στραμμένη θέση. Αν το κάνετε αυτό, το κυψελωτό φίλτρο μπορεί να φράξει.

ΕΙΔΟΠΟΙΗΣΗ: Να χρησιμοποιείτε πάντα τη σκούπα με τα φίλτρα τοποθετημένα, ακόμη και όταν χρησιμοποιείτε το προσάρτημα κυκλώνα. Αν χρησιμοποιήσετε τη σκούπα χωρίς τα φίλτρα τοποθετημένα, μπορεί να έχει ως αποτέλεσμα δυσλειτουργία του μοτέρ.

ΠΑΡΑΤΗΡΗΣΗ: Να ελέγχετε ότι το προσάρτημα κυκλώνα, η σκούπα και η ράβδος προέκτασης είναι σωστά ασφαλισμένα πριν από τη χρήση.

ΠΑΡΑΤΗΡΗΣΗ: Αδειάστε τη θήκη σκόνης του προσαρτήματος κυκλώνα και την κάψουλα της σκούπας όταν συσσωρευτεί σκόνη. Η συνεχιζόμενη χρήση θα έχει ως αποτέλεσμα εξασθενημένη αναρροφητική ισχύ.

ΠΑΡΑΤΗΡΗΣΗ: Μπορείτε, επίσης, να χρησιμοποιήσετε το προσάρτημα κυκλώνα χωρίς τη λειτουργία ασφάλισης.

ΠΑΡΑΤΗΡΗΣΗ: Για την εγκατάσταση ή αφαίρεση του προσαρτήματος κυκλώνα, ανατρέξτε στην παράγραφο «Τοποθέτηση και αφαίρεση των προσαρτημάτων σκούπας».

Απόρριψη σκόνης

Όταν έχει συσσωρευτεί σκόνη μέχρι τη γραμμή πληρότητας της θήκης σκόνης, ακολουθήστε την παρακάτω διαδικασία και απορρίψτε τη σκόνη.

1. Κρατήστε τη θήκη σκόνης καλά, πατήστε παρατεταμένα τα δύο κουμπιά και αφαιρέστε τη θήκη σκόνης.

► **Εικ.46:** 1. Γραμμή πληρότητας 2. Θήκη σκόνης 3. Κουμπί (δύο τοποθεσίες) 4. Κυψελωτό φίλτρο

2. Απορρίψτε τη σκόνη στο εσωτερικό της θήκης σκόνης και αφαιρέστε τυχόν σκόνη και πούδρα που έχει προσκολληθεί στην επιφάνεια του κυψελωτού φίλτρου.

3. Εισαγάγετε τη θήκη σκόνης μέχρι τέρμα μέχρι τα δύο κουμπιά να ασφαλισούν με έναν χαρακτηριστικό ήχο «κλικ».

► **Εικ.47:** 1. Θήκη σκόνης 2. Κουμπί (δύο τοποθεσίες)

ΠΡΟΣΟΧΗ: Προσέχετε να μην παγιδεύσετε το δάχτυλο ή τα δάχτυλά σας στη θήκη σκόνης και το σώμα κυκλώνα κατά την επανασυναρμολόγηση.

ΠΑΡΑΤΗΡΗΣΗ: Αν η αναρροφητική ισχύς δεν ανακτηθεί ακόμη και μετά την απόρριψη της σκόνης και τον καθαρισμό του κυψελωτού φίλτρου, ελέγξτε αν έχει συσσωρευτεί σκόνη στην κάψουλα της σκούπας ή αν συνέβη φράξιμο.

ΠΑΡΑΤΗΡΗΣΗ: Η σκόνη μπορεί να πεταχτεί προς τα πάνω όταν γίνεται απόρριψη από το προσάρτημα κυκλώνα. Προσέχετε να μην μπει η σκόνη στα μάτια σας.

Καθαρισμός

Όταν η θήκη σκόνης βρομίσει ή το κυψελωτό φίλτρο φράξει, αφαιρέστε και πλύντε τα με νερό. (Ανατρέξτε στην παράγραφο «Απόρριψη σκόνης» για τη διαδικασία αφαίρεσης.)

ΕΙΔΟΠΟΙΗΣΗ: Μετά το πλύσιμο της θήκης σκόνης και των φίλτρων, στεγνώστε τα καλά πριν τα χρησιμοποιήσετε. Τα εξαρτήματα που δεν έχουν στεγνώσει επαρκώς μπορεί να προκαλέσουν ηλεκτροπληξία ή/και τραυματισμό.

► **Εικ.48:** 1. Θήκη σκόνης 2. Κυψελωτό φίλτρο

Όταν το κυψελωτό φίλτρο βρομίσει πάρα πολύ, καθαρίστε το σύμφωνα με τις ακόλουθες διαδικασίες.

1. Περιστρέψτε το κυψελωτό φίλτρο όπως απεικονίζεται στην εικόνα και αφαιρέστε το ενώ οι γάντζοι είναι απασφαλισμένοι.

► **Εικ.49:** 1. Κυψελωτό φίλτρο 2. Γάντζος

2. Αφαιρέστε τη σκόνη από το κυψελωτό φίλτρο και, στη συνέχεια, πλύντε το με νερό. Μετά, στεγνώστε το πολύ καλά.

3. Εισαγάγετε το κυψελωτό φίλτρο μέσα στη βάση ενώ οι γάντζοι είναι ευθυγραμμισμένοι με τη θύρα. Περιστρέψτε το κυψελωτό φίλτρο όπως απεικονίζεται στην εικόνα μέχρι οι γάντζοι να ασφαλισούν με έναν χαρακτηριστικό ήχο. Βεβαιωθείτε ότι το κυψελωτό φίλτρο είναι τοποθετημένο με ασφάλεια.

► **Εικ.50:** 1. Κυψελωτό φίλτρο 2. Γάντζος 3. Θύρα

TÜRKÇE (Orijinal talimatlar)

UYARI

- Avrupa'daki kullanıcılar için: Bu cihaz, gözetim altında bulundurulmaları veya aracın güvenli bir şekilde kullanımına ilişkin eğitim almaları ve aracın kullanımı ile ilgili tehlikeleri anlamış olmaları koşuluyla fiziksel, duyuşsal veya zihinsel engelli ya da tecrübe ve bilgisi olmayan kişiler ve 8 yaş ve üzeri çocuklar tarafından kullanılabilir. Çocuklar cihazla oynamamalıdır. Temizlik ve kullanıcı bakım işlemleri, gözetim altında olmadan çocuklar tarafından yapılmamalıdır.
- Avrupa dışındaki bölgelerdeki kullanıcılar için: Bu cihazın, güvenliklerinden sorumlu kişi tarafından nezaret edilmediği veya cihazın kullanımına ilişkin eğitim verilmediği takdirde çocuklar da dahil olmak üzere fiziksel, duyuşsal veya zihinsel engelli ya da tecrübe ve bilgisi olmayan kişiler tarafından kullanılmaması gerekmektedir.
- Cihazla oynamadıklarından emin olmak için çocuklar kontrol altında bulundurulmalıdır.
- DİKKAT: Herhangi bir bakım çalışması yapmadan önce cihazı güç kaynağından ayırın. Cihaz üzerinde düzenli olarak bakım yapın.
- UYARI: Bataryayı şarj etmek amacıyla sadece "Geçerli batarya kartuşu ve şarj aleti" kısmında gösterilen batarya ve şarj aletini kullanın.
- Bataryanın nasıl değiştirileceği ile ilgili olarak "Dahili bataryanın çıkarılması" ve "Yedek bataryanın takılması" kısımlarına bakın.
- Bitik bataryalar cihazdan çıkarılmalı ve güvenli bir şekilde bertaraf edilmelidir. Batarya bertarafı ile ilgili yerel düzenlemelere uyun.
- UYARI: Şarj edilemez bataryalar kullanmayın.
- Kötü koşullarda batarya sıvısı sızabilir; temas etmekten kaçının. Kazara temas olursa su ile durulayın.

Geçerli batarya kartuşu ve şarj aleti

Batarya kartuşu	Batarya şarj aleti	Şarj süresi (saat)
BL1020V	DC1002	2,0

- Şarj süresi, batarya kartuşunun şarj edildiği sıcaklığa (10°C (50°F) - 40°C (104°F)) ve örneğin yeni olması veya uzun süredir kullanılmaması gibi batarya kartuşunun durumuna göre değişir.

⚠UYARI: Sadece yukarıda listelenen batarya kartuşlarını ve şarj aletlerini kullanın. Başka batarya kartuşlarının ve şarj aletlerinin kullanılması yaralanma ve/veya yangına neden olabilir.

TEKNİK ÖZELLİKLER

Model:	CL117FD	
Kapasite	650 ml	
Sürekli kullanım (BL1020V batarya ile)	3 (Maksimum hız modu)	Yakl. 10 dak
	2 (Yüksek hız modu)	Yakl. 18 dak
	1 (Normal hız modu)	Yakl. 55 dak
Tam uzunluk	Süperge gövdesi	457 mm
	Uzatma çubuğu ve emme başlığı ile	992 - 1.232 mm
Net ağırlık	1,0 kg	
Anma voltajı	D.C. 10,8 V - 12 V maks	

- Sürekli yapılan araştırma ve geliştirmelerden dolayı, burada belirtilen özellikler önceden bildirilmeksizin değiştirilebilir.
- Özellikler ülkeden ülkeye değişebilir.
- Ağırlık, aksesuarları içermez.
- Bataryayı yeniden şarj etmek amacıyla sadece cihazla verilen şarj aletini kullanın.

Semboller

Ekipmanı için kullanılacak semboller aşağıda gösterilmiştir. Kullanmadan önce anlamlarını anladığınızdan

emin olun.



El kitabını okuyun.



Sadece AB ülkeleri için
Ekipmanda tehlikeli bileşenler bulunduğundan dolayı atık elektrikli ve elektronik ekipmanlar, aküler ve bataryalar çevre ve insan sağlığı üzerinde olumsuz etkiye yol açabilir.
Elektrikli ve elektronik cihazları veya bataryaları evsel atıklarla birlikte atmayın!
Atık elektrikli ve elektronik ekipmanlar ile akümülatörler ve bataryalar hakkındaki Avrupa Direktifi ve söz konusu direktifin ulusal yasalara uyarlanması gereğince atık elektrikli ekipmanlar, bataryalar ve akümülatörler ayrı olarak depolanmalı ve çevre koruma hakkındaki mevzuata uygun olarak faaliyet gösteren ayrı bir kentsel atık toplama noktasına teslim edilmelidir.
Bu husus, ekipmanın üzerine yerleştirilmiş üzerinde çarpı işareti bulunan tekerlekli çöp kovası simgesi ile belirtilmiştir.

Kullanım amacı

Bu cihaz kuru tozları toplamak amacıyla kullanılır.

GÜVENLİK UYARILARI

Akülü süpürge güvenlik uyarıları

⚠UYARI: ÖNEMLİ KULLANMADAN ÖNCE tüm güvenlik uyarılarını ve tüm talimatları DİKKATLE OKUYUN. Uyarılara ve talimatlara uyulmaması elektrik şoku, yangın ve/veya ciddi yaralanmalar ile sonuçlanabilir.

1. Yağmura maruz bırakmayın. Kapalı yerde saklayın.
2. Bir oyuncak gibi kullanılmasına izin vermeyin. Çocuklar tarafından veya onların yakınında kullanılırken yakın ilgi gerekir.
3. Sadece bu kılavuzda belirtilen şekilde kullanın. Sadece imalatçının tavsiye ettiği ek parçaları kullanın.
4. Hasarlı batarya ile kullanmayın. Cihaz çalışması gerektiği gibi çalışmıyorsa, yere düşürülmüşse, hasar görmüşse, açık havada bırakılmışsa veya suya düşürülmüşse bir servis merkezine getirin.
5. Cihazı ıslak elle tutmayın.
6. Deliklerin üstüne herhangi bir nesne koymayın. Delikleri tıkalıyken kullanmayın; deliklerden tozları, tiftikleri, kulları ve hava akışını engelleyebilecek her şeyi temizleyin.
7. Saçlarınızı, bol giysilerinizi ve vücudunuzun tüm kısımlarını deliklerden ve hareketli parçalardan uzak tutun.
8. Bataryayı çıkarmadan önce tüm kontrolleri kapatın.
9. Merdivenlerde temizlik yaparken daha dikkatli olun.
10. Benzin gibi çabuk tutuşan veya yanıcı sıvıları toplamak için veya onların bulunabileceği

yerlerde bu aleti kullanmayın.

11. Pili şarj etmek için sadece imalatçının verdiği şarj aletini kullanın.
12. Sigaralar, kibritler veya sıcak küller gibi yanmakta veya duman çıkarmakta olan herhangi bir şeyi toplamayın.
13. Toz torbasi ve/veya filtreler takılı olmadan kullanmayın.
14. Bataryayı açık alanda şarj etmeyin.
15. Sadece üretici tarafından belirtilen şarj aleti ile şarj edin. Bir batarya kutusu için uygun olan şarj cihazı başka bir batarya kutusu ile kullanıldığında yangın riski oluşturabilir.
16. Cihazları sadece özel olarak belirtilen batarya kutuları ile kullanın. Başka batarya kutularının kullanımı yaralanma ve yangın riski oluşturabilir.
17. Batarya kutusu kullanılmadığında; iki terminal arasında bağlantı kurulmasına sebep olabilecek ataç, bozuk para, anahtar, çivi, vida gibi metal nesnelere ya da küçük metal objelerden uzak tutun.
18. Kötü koşullarda bataryadan sıvı sızabilir; bu sıvıya temas etmeyin. Kaza sonucu temas ederseniz suyla durulayın.
19. Hasar görmüş ya da üzerinde değişiklik yapılmış batarya kutusu veya cihazı kullanmayın. Hasar görmüş ya da üzerinde değişiklik yapılmış bataryalar yangın, patlama ya da yaralanma riski ile sonuçlanan beklenmedik davranışlar sergileyebilir.
20. Batarya kutusunu veya cihazı ateşe ya da aşırı sıcaklıklara maruz bırakmayın. Ateşe ya da 130 °C'nin üzerinde sıcaklıklara maruz bırakmak patlamaya neden olabilir.
21. Tüm şarj talimatlarına uyun ve batarya kutusu ya da cihazı yönergelerde belirtilen sıcaklık aralığının dışındaki sıcaklıklarda şarj etmeyin. Uygun olmayan bir şekilde ya da belirtilen sıcaklık aralığının dışında şarj etmek bataryaya zarar verebilir ve yangın riskini artırabilir.
22. Aletlerin sık kullanımından kaynaklanan aşınalık duyusunun rahat davranmanıza ve aletin güvenlik ilkelerini göz ardı etmenize neden olmasına izin vermeyin. Bir an için dikkatsiz bir harekette bulunmak ciddi yaralanmalara neden olabilir.

BU TALİMATLARI SAKLAYIN.

EK GÜVENLİK KURALLARI

1. Kullanmadan önce bu kullanma kılavuzunu ve şarj aletinin kullanma kılavuzunu dikkatle okuyun.
2. Aşağıdaki maddeleri süpürgeye çekmeyin:
 - Yanan sigaralar gibi kızgın maddeler veya metal kesme/taşıma sonucunda çıkan kıvılcımlar/metal tozları
 - Petrol, tiner, benzin, gazyağı veya boya gibi kolay tutuşan maddeler
 - Nitrogliserin gibi patlayıcı maddeler
 - Alüminyum, çinko, magnezyum, titanyum, fosfor veya selüloit gibi yanabilen maddeler
 - Islak kirler, su, yağ veya benzerleri

- Aşşap yongalar, metalller, taşlar, camlar, çiviler, iğneler veya jiletler gibi keskin kenarlı sert cisimler
 - Çimento veya toner gibi topaklaşacak tozlar
 - Metal veya karbon gibi iletken tozlar
 - Beton tozu gibi ince parçacıklar
- Bunları süpürgeye çekmeden yangına, bedensel ve/veya maddi hasara neden olabilir.
3. Anormal bir durum fark ederseniz çalışmayı hemen durdurun.
 4. Süpürgeyi düşürür veya çarparsanız, kullanmadan önce çatlak veya hasar kontrolü yapın.
 5. Süpürgeyi benzin, gaz, boya veya yapıştırıcı gibi tehlikeli yanıcı maddelerin yakınında şarj etmeyin.
 6. Süpürgeyi kağıt, kumaş, halı, vinil vb. üzerinde şarj etmeyin. Yangına neden olabilir.
 7. Süpürgeyi tozlu yerlerde şarj etmeyin.
 8. Süpürgeyi yüksek yerlerde kullanırken aşağıda kimse olmadığından emin olun.
 9. Ocaklara ve başka ısı kaynaklarına yaklaştırmayın.
 10. Giriş deliğini veya havalandırma deliklerini tıkamayın.

BU TALİMATLARI SAKLAYIN.

ÖNEMLİ GÜVENLİK TALİMATLARI

DAHİLİ BATARYA İÇİN

1. Dahili bataryayı kullanmadan önce tüm talimatları ve (1) batarya şarj aletinin, (2) bataryanın ve (3) bataryayı kullanan ürünün üzerindeki uyarı etiketlerini okuyun.
2. Dahili bataryayı parçalarına ayırmayın.
3. Çalışma süresi aşırı derecede kısalsa derhal kullanmayı kesin. Aşırı ısınma riskine, olası yanıklara ve hatta patlamaya neden olabilir.
4. Elektrolit gözlerine kaçarsa derhal temiz su ile yıkayın ve tıbbi yardım alın. Görme kaybına neden olabilir.
5. Dahili bataryayı kısa devre yapmayın:
 - (1) Terminallere iletken hiçbir materyal ile dokunmayın.
 - (2) Dahili bataryayı bir kaptan çivi, bozuk para, vb. gibi başka metal nesnelere birlikte saklamaktan kaçının.
 - (3) Dahili bataryayı suya veya yağmura maruz bırakmayın. Bataryanın kısa devre olması fazla akım çekilmesine, aşırı ısınmaya, olası yanıklara ve hatta arızaya neden olabilir.
6. Cihazı ve dahili bataryayı sıcaklığın 50 °C'ye varabileceği veya bu değeri aşabileceği yerlerde saklamayın ve kullanmayın.
7. Ciddi derece hasar görse veya tamamen yıpransa bile dahili bataryayı yaktmayın. Dahili batarya ateşte patlayabilir.
8. Bataryayı düşürmemeye veya bataryaya vurmamaya dikkat edin.
9. Hasarlı dahili bataryayı kullanmayın.
10. Aletin içerdiği lityum-iyon bataryalar Tehlikeli

Eşyalar Yönetmeliğinin gereksinimlerine tabidir. Bataryayı bertaraf ederken cihazdan çıkarın ve güvenli bir yerde bertaraf edin. Bataryanın bertaraf edilmesi ile ilgili yerel düzenlemelere uyun.

11. Bataryaları sadece Makita tarafından belirtilen ürünlerle kullanın.

BU TALİMATLARI SAKLAYIN.

Maksimum batarya ömrünün korunması için ipuçları

1. Dahili bataryayı tamamen boşalmadan önce şarj edin. Cihazın gücünün zayıflamaya başladığını fark ettiğinizde mutlaka cihazı durdurun ve dahili bataryayı şarj edin.
2. Tam şarjlı bir dahili bataryayı asla tekrar şarj etmeyin. Fazla şarj etme bataryanın hizmet ömrünü kısaltır.
3. Dahili bataryayı 10°C - 40°C arasındaki oda sıcaklığında şarj edin. Şarj etmeden önce sıcak dahili bataryanın soğumasını bekleyin.
4. Dahili bataryayı cihazı uzun süre kullanmıyorsanız altı ayda bir şarj edin.

İŞLEVSEL NİTELİKLER

⚠DİKKAT: Cihaz üzerinde ayarlama ya da işlev kontrolü yapmadan önce cihazın kapalı olduğundan daima emin olun.

Dahili bataryanın şarj edilmesi

⚠DİKKAT: Sadece orijinal Makita bataryaları kullanın. Orijinal olmayan Makita bataryaların ya da üzerinde değişiklik yapılmış bataryaların kullanılması, bataryanın patlamasına yol açarak; yangın, kişisel yaralanma ve hasara sebep olabilir. Bu durum aynı zamanda Makita ürünü ve şarj aletinin Makita garantisini de geçersiz kılacaktır.

⚠DİKKAT: Şarj sonunda şarj fişini süpürgeден mutlaka ayırın.

⚠DİKKAT: Aleti ayırdıktan sonra şarj aletini elektrik prizinde bırakmayın. Küçük çocuklar üzerinden akım geçen fişi ağızlarına sokarak yaralanmaya neden olabilirler.

İlk kez kullanırken veya uzun süre şarj edilmediyse süpürgeyi şarj edin. Şarj fişini şarj konektörüne bağlayın, daha sonra şarj aletini elektrik prizine takın.

► **Şek.1:** 1. Şarj fişi 2. Şarj konektörü

Batarya gücü lambası yanar ve şarj başlar. Şarj tamamlandıktan sonra lamba söner. Daha fazla bilgi için batarya şarj aleti kullanma kılavuzuna bakın.

► **Şek.2:** 1. Batarya gücü lambası

⚠ÖNEMLİ NOT: Batarya veya süpürge aşırı sıcaklıklara maruz kalırsa batarya gücü lambası yanıp söner ve batarya şarj edilemez.

NOT: Şarj olurken süpürge kontrol edilemez. Süpürgeyi çalıştırmak için şarj aletini güç beslemesinden çıkarın, şarj fişini süpürgeден айырын ve ardından açma/hız değıştirme düğmesine basın.

NOT: Aşağıdaki koşullarda batarya kullanım ömrünün sonuna yaklaşmak üzeredir (veya hasarlı/arızalıdır). Şarj aletini güç beslemesinden çıkarın, ardından bataryayı değıştirin.

- Süpürgeyi şarj etmeye başladıktan kısa süre sonra batarya gücü lambası söner.
- Batarya tamamen şarj edildikten sonra süpürge, normal çalışma süresinin yarısından daha kısa süreyle çalışır.

NOT: Batarya yaklaşık 500 kez yeniden şarj edilebilir. Şarj edilebilirlik sayısı, bataryanın şarj ve deşarj olduğu koşullara bağlı olarak değışir.

Anahtar işlemleri

⚠️ DİKKAT: Süpürge nin hasar görmesini engellemek ve bataryaların kullanım ömrünü uzatmak için her kullanımdan sonra süpürgeyi mutlaka kapatın.

Süpürgeyi çalıştırmak için açma/hız değıştirme düğmesini itmeniz yeterlidir. Kapatmak için, kapatma düğmesine basın.

Süpürge hızını, açma/hız değıştirme düğmesini iterek üç kademeli olarak değıştirebilirsiniz.

Bu düğmeyi ilk itişinizde yüksek hız geçerli olur, ikinci itişinizde maksimum hız geçerli, üçüncü itişte ise normal hıza geçilir. Bu düğmeyi her itiş yüksek/maksimum/normal hız döngüsünde bir sonraki kademeye sırayla geçmenizizi sağlar.

► **Şek.3:** 1. Açma/hız değıştirme düğmesi 2. Kapatma düğmesi

Batarya gücü lambası

Kalan batarya kapasitesi düştüğünde batarya gücü lambası yanıp söner.

Kalan batarya kapasitesi çok düştüğünde süpürge durur ve batarya gücü lambası yaklaşık 10 saniye yanar. Bu durumda bataryayı şarj edin.

Ayrıca batarya aşırı yüklenir veya aşırı ısınır süpürge durur ve batarya gücü lambası yaklaşık 10 saniye yanar. Lamba açıkken süpürge çalışmaz.

► **Şek.4:** 1. Batarya gücü lambası

NOT: Batarya gücü lambasının yanıp sönmeye veya yanmaya başlama zamanı, iş yerinin sıcaklığına ve batarya koşullarına göre değışir.

Lambaların yakılması

⚠️ DİKKAT: Işığa bakmayın ya da ışık kaynağını doğrudan görmeyin.

Lambayı açmak için açma/hız değıştirme düğmesini itin. Lambayı kapatmak için kapatma düğmesini itin.

Süpürge çalışırken, lamba yanar.

► **Şek.5:** 1. Açma/hız değıştirme düğmesi 2. Kapatma düğmesi 3. Lamba

MONTAJ

⚠️ DİKKAT: Cihaz üzerinde herhangi bir işlem yapmadan önce mutlaka cihazın kapalı olduğundan emin olun.

⚠️ DİKKAT: Filtreleri süpürgeye mutlaka düzgün bir şekilde takın. Delikleri olan filtreler veya düzgün takılmayanlar tozun motor gövdesine girmesine izin verilebilir. Bu da motor arızasına veya yangınlara neden olabilir.

Parçaların tanımı

Yüksek performanslı filtre ve mesnet ve sünger filtre

► **Şek.6:** 1. Kapsül 2. Yüksek performanslı filtre 3. Mesnet ve sünger filtre

NOT: Bir yüksek performanslı filtreyi orijinal olarak tasarlanmış bir mesnet ile veya olmadan kullanabilirsiniz.

Ön filtre veya yüksek performanslı filtre ve HEPA filtre

İsteğe bağlı aksesuar

► **Şek.7:** 1. Kapsül 2. Ön filtre 3. Yüksek performanslı filtre 4. HEPA filtre

ÖNEMLİ NOT: Diğer filtrelerle (isteğe bağlı aksesuar) bir yüksek performanslı filtre kullanmayın. Yüksek performanslı filtre süpürgeден çıkarılamaz hale gelebilir.

NOT: Bir HEPA filtre ile isteğe bağlı bir ön filtre kullanırken HEPA filtrenin üzerine başka filtreler yerleştirmekten kaçının. Ön filtreyi ve başka filtreleri HEPA filtrenin üzerine aynı anda yerleştirirseniz emiş gücü düşebilir.

NOT: Bir HEPA filtre ile bir yüksek performanslı filtre kullanırken yüksek performanslı filtrenin içine mesnedi mutlaka takın.

► **Şek.8:** 1. Yüksek performanslı filtre 2. Mesnet

Tozun boşaltılması

⚠️ DİKKAT: Aşırı dolmadan veya emme kuvveti zayıflamadan önce süpürgeyi boşaltın.

⚠️ DİKKAT: Süpürge nin kendi içindeki tozları da boşaltmayı unutmayın. Bunun yapılmaması filtrenin tıkanmasına veya motorun hasar görmesine neden olabilir.

Kapsüldeki filtre üstüne yapışmış tozları silkelemek için, kapsüle elinizle 4 veya 5 kez vurun.

► **Şek.9:** 1. Kapsül 2. Emme ağız

Emme ağzını aşağı doğru yönlendirin, kapsülü şekildedeki ok yönünde döndürün ve kapsülü yavaşça ve düz şekilde ayırın.

► **Şek.10:** 1. Kapsül 2. Emme ağız

NOT: Kapsül açıldığında toz dökülebilir, bu nedenle kapsülün altına mutlaka bir çöp torbası yerleştirin.

Kapsülün içinde ve yüksek performanslı filtrede birikmiş tozları temizleyin.

► **Şek.11:** 1. Kapsül 2. Yüksek performanslı filtre

Emniyet dudağını süpürge ünitesinden gevşetmek için yüksek performanslı filtreyi ok yönünde çevirin ve sonra filtreyi çekip çıkarın.

► **Şek.12:** 1. Emniyet dudağı

NOT: Ön filtreyi kullanırken de yukarıdaki prosedürü izleyin.

İnce tozu temizleyin ve tozu yüksek performanslı filtreden atmak için hafifçe vurun.

HEPA filtre

İsteğe bağlı aksesuar

HEPA filtreyi ön filtre veya yüksek performanslı filtreden çekerek çıkarın. HEPA filtreden ince tozları temizleyin.

► **Şek.13:** 1. HEPA filtre 2. Yüksek performanslı filtre 3. Ön filtre

Tekrar montaj

Yüksek performanslı filtreyi bağlayın. Bu sırada, emniyet dudağı süpürge ünitesi içine sıkıca kilitle-necek şekilde yüksek performanslı filtreyi çevirmeyi unutmayın.

► **Şek.14:** 1. Yüksek performanslı filtre

► **Şek.15:** 1. Emniyet dudağı

NOT: Yüksek performanslı filtrenin süpürge ünitesine sabitlendiğinden emin olun.

ÖNEMLİ NOT: Çalıştırmadan önce yüksek performanslı filtreyi mutlaka doğru bir şekilde takın. Daha sonra anlatıldığı gibi sorunlar meydana gelirse sorunu düzeltmek için filtreyi doğru şekilde yeniden yerleştirin.

Kapsülü takın. Kapsül üstündeki işareti sap üstündeki işaretle hizalayın ve sonra sabitleninceye kadar kapsülü ok yönünde çevirin.

► **Şek.16:** 1. İşaret 2. Sap 3. Kapsül

NOT: Tozları daima geç olmadan temizleyin çünkü süpürge içinde çok fazla toz olursa emme gücü azalır.

Problem Örnekleri

Yüksek performanslı filtrenin emniyet dudağı süpürge gövdesindeki oyuğa sıkıca kilitlenmemiş.

► **Şek.17:** 1. Emniyet dudağı 2. Süpürge gövdesindeki oyuk

Mesnet / HEPA filtrenin takılması veya çıkarılması

İsteğe bağlı aksesuar

Mesnet ve sünger filtre için

Mesnedi çıkarmak için mesnet ayaklarının alt kısmından parmaklarınızla yukarı doğru itirin ve oyuğunu

süpürge üzerindeki çıkıntıdan kurtarın. Ondan sonra sünger filtreyi çıkarın.

► **Şek.18:** 1. Mesnet 2. Sünger filtre

Takmak için mesnet üzerindeki oyukları süpürge üzerindeki çıkıntı ile hizalayın ve tık sesi ile yerine oturana dek bastırın.

Sünger filtreyi ayakların arasına takın ve orijinal konumuna getirin.

HEPA filtre için

HEPA filtreyi takarken HEPA filtreyi ön filtreye veya yüksek performanslı filtreye sokun. Ardından çevirerek sabitleyin. Çıkarmak için, takma prosedürünü tersinden uygulayın.

► **Şek.19:** 1. HEPA filtre 2. Ön filtre 3. Emniyet dudağı

NOT: Emniyet dudaklarının süpürge ünitesine sıkıca kilitlendiğinden emin olun.

► **Şek.20:** 1. HEPA filtre 2. Yüksek performanslı filtre

NOT: Yüksek performanslı filtrenin süpürge ünitesine sabitlendiğinden emin olun.

KULLANIM

⚠DİKKAT: Süpürgeyi kullanırken yüzünüzü hava deliğine yaklaştırmayın. Gözlere yabancı maddeler girerse yaralanmaya neden olabilir.

Süpürge ek parçalarını takma ve çıkarma

⚠DİKKAT: Bir ek parça taktıktan sonra sıkıca takılıp takılmadığını kontrol edin. Ek parça kusurlu takılırsa çıkarak yaralanmaya neden olabilir.

⚠DİKKAT: Ek parçaları çıkarırken elinizi duvara, vb. vurmamaya dikkat edin.

Kilitleme işlevli ek parça kullanırken

Bir ek parça takmak için tık sesi ile yerine oturana dek süpürge emme ağzına sokun. Ek parçanın kilitlendiğinden emin olun.

► **Şek.21:** 1. Emme ağzı 2. Kilitleme işlevli ek parça 3. Kanca 4. Serbest bırakma düğmesi

ÖNEMLİ NOT: Kilitleme işlevli ek parçayı takarken süpürge üzerindeki serbest bırakma düğmesini ek parça üzerindeki kanca ile mutlaka hizalayın. Hizalanmazlarsa ek parça kilitlemez ve süpürge çıkarılabilir.

Ek parçayı çıkarmak için serbest bırakma düğmesine basıp basılı tutarken süpürge emme ağzından çekip çıkarın.

► **Şek.22:** 1. Serbest bırakma düğmesi 2. Kilitleme işlevli ek parça

Kilitleme işlevsiz ek parça kullanırken

⚠DİKKAT: Kilitleme işlevsiz bir ek parça takmak için şekilde gösterildiği gibi çevirerek süpürge için emme ağzına sokun. Ek parçayı çıkarmak için şekilde gösterildiği gibi çevirerek süpürge kurtarın. Kapsülü süpürgeye gevşetebileceği için ek parçayı şekildeki okun aksi yönünde çevirmekten kaçınınız.

► Şek.23

Kayar tip uzatma çubuğunun uzunluklarını ayarlama

İsteğe bağlı aksesuar

Kilidi açmak için kaydırma düğmesini ileri veya geriye doğru kaydırın ve bu şekilde tutun. Kayar boruyu dışarı çekip istediğiniz uzunluğa getirin. Ardından kaydırma düğmesini serbest bırakarak kayar boruyu yerine kilitleyin.

► Şek.24: 1. Kaydırma düğmesi 2. Kayar boru

NOT: Güvenli kurulum için kaydırma düğmesini serbest bıraktıktan sonra kilidi devreye almak için kayar boruyu içeri ve dışarı doğru hafifçe mutlaka çekin.

► Şek.25

Temizlik (Emme)

Emme başlığı

Masaları, tezgahları, mobilyaları, vb. temizlemek için emme başlığını takın. Emme başlığı kolayca takılır.

► Şek.26: 1. Emme başlığı

Emme başlığı + Uzatma çubuğu

Uzatma çubuğu emme başlığı ile süpürge arasına takılır. Bu tertibat, zemini ayakta durarak temizleme kolaylığı sağlar.

► Şek.27: 1. Süpürge gövdesi 2. Uzatma çubuğu 3. Emme başlığı

Köşe emme başlığı

Köşeleri ve bir otomobilin veya mobilyaların kuytu yerlerini temizlemek için köşe emme başlığını takın.

► Şek.28: 1. Köşe emme başlığı 2. Süpürge gövdesi

Köşe emme başlığını başlık yuvasında saklayabilirsiniz.

► Şek.29: 1. Başlık yuvası 2. Köşe emme başlığı

⚠DİKKAT: Parmaklarınızı, köşe emme başlığı ile başlık yuvasının arasına kısırmamaya dikkat edin. Parmağın/parmakların kısırılması yaralanmaya neden olabilir.

Köşe emme başlığı + Uzatma çubuğu

Süpürge kendisinin içine giremediği sıkı yarıklarda veya ulaşılması zor yüksek yerlerde bu tertibatı kullanın.

► Şek.30: 1. Köşe emme başlığı 2. Uzatma çubuğu 3. Süpürge gövdesi

Emme başlığı olmadan temizleme

Tozları emme başlığı olmadan toplayabilirsiniz.

► Şek.31

Zeminin tozunu ayakta durarak almada, süpürgeye uzatma çubuğunu takmak rahatlık sağlar.

► Şek.32: 1. Uzatma çubuğu

BAKIM

⚠DİKKAT: Kontrol veya bakım yapmaya başlamadan önce mutlaka cihazın kapalı olduğundan emin olun.

⚠DİKKAT: Filtreleri süpürgeye mutlaka düzgün bir şekilde takın. Delikleri olan filtreler veya düzgün takılmayanlar tozun motor gövdesine girmesine izin verebilir. Bu da motor arızasına veya yangınlara neden olabilir.

Aleti EMNİYETLİ ve ÇALIŞMAYA HAZIR durumda tutmak için onarımlar, başka her türlü bakım ve ayarlamalar daima Makita yedek parçaları kullanılarak Makita Yetkili Servis Merkezleri veya Fabrika Servis Merkezleri tarafından yapılmalıdır.

ÖNEMLİ NOT: Benzin, tiner, alkol ve benzeri maddeleri kesinlikle kullanmayın. Renk değişimi, deformasyon veya çatlaklar oluşabilir.

Kullanım sonrası

Süpürgeyi depolarken veya şarj ederken emme başlığını kilitleyin ve piyasada mevcut bir kanca kullanarak asın.

► Şek.33

⚠DİKKAT: Süpürgeyi hiçbir destek olmadan duvara dayamak süpürgeye düşmesine neden olarak yaralanmaya veya süpürgeye hasar görmesine yol açabilir.

► Şek.34

Temizleme

ÖNEMLİ NOT: Süpürge ve filtrelere yapışan tozu, toz alıcı sprey ile temizlemeyin. Gövdenin içine toz getirerek arızaya neden olur.

ÖNEMLİ NOT: Filtreleri yıkadıktan sonra kullanmadan önce tamamen kurutun. Yeterince kurumamış filtreler emmenin kötüleşmesine ve motorun hizmet ömrünün kısalmasına neden olabilir.

ÖNEMLİ NOT: Filtreleri ve sünger filtreyi temizledikten sonra kullanmadan önce bunları mutlaka yeniden takın. Süpürgeyi, filtreler ve sünger filtre olmadan kullanırsanız motor gövdesinin içine toz girerek arızaya neden olur.

Süpürge gövdesi

Zaman zaman sabunlu suyla ıslatılmış bir bezle süpürge dış kısmını (süpürge gövdesini) silin.

Emme ağzını ve filtre takma bölgesini de temizleyin.

► **Şek.35**

Yüksek performanslı filtre

Filtreyi, tozla tıkandığı ve süpürge temizleme gücü zayıfladığı zaman, sabunlu suyla yıkayın. Kullanmadan önce, filtreyi tamamen kurutun.

► **Şek.36**

HEPA filtre

İsteğe bağlı aksesuar

ÖNEMLİ NOT: HEPA filtreyi fırça veya kürek gibi sert nesnelere ovmayın veya çizmeyin.

HEPA filtrenin tıkanması emme performansında düşüşe neden olur. Filtreyi belli aralıklarla temizleyin.

HEPA filtreyi belirli aralıklarla suyla yıkayıp durulayın ve kullanmadan önce gölgede tamamen kurutun. Filtreyi asla çamaşır makinesinde yıkamayın.

► **Şek.37**

Sünger filtre

Sünger filtre kirlendiğinde şu şekilde temizleyin.

1. Filtreyi çıkarın.
2. Sünger filtreyi ayakların arasından çekerek çıkarın.
3. Sünger filtreyi vurarak veya yıkayarak temizleyin. Yıkarsanız kullanmadan önce tamamen kurutun.
4. Sünger filtreyi ayakların arasından takın ve orijinal konumuna getirin. Her bir ayak alt kenarının sünger

filtreyi tuttuğundan ve sünger filtre ile emme ağzı arasında boşluk olmadığından emin olun.

► **Şek.38:** 1. Sünger filtre 2. Ayak alt kenarı

Emme başlığının temizlenmesi

Emme başlığı fırçası tozlandığında tozu yapışkan bantla temizleyin.

► **Şek.39:** 1. Fırça

Akülü süpürge için duvar montaj aparatı

İsteğe bağlı aksesuar

NOT: Montaj aparatını monte etmek için vida dahil değildir. Vidalanacak materyale uygun bir vida hazır edin.

Akülü süpürge için duvar montaj aparatını, akülü süpürge için duvar montaj aparatının sağlam bir şekilde sabitlenebileceği sert ahşap duvara, kirişe veya kolona monte edin. Süpürgeyi asmadan önce akülü süpürge için duvar montaj aparatının sağlam bir şekilde monte edildiğinden mutlaka emin olun.

► **Şek.40:** 1. Akülü süpürge için duvar montaj aparatı 2. Fiş

⚠ DİKKAT: Süpürgeyi duvar montaj aparatına şiddetli bir şekilde asmayın veya süpürge dışında başka cihazlar asmayın.

NOT: Süpürgeyi şarj etmiyorken fiş, akülü süpürge için duvar montaj aparatına şekilde gösterildiği gibi yerleştirilebilir.

Sorun giderme

Onarım yaptırmaya çalışmadan önce aşağıdaki hususları kontrol edin.

Belirti	Muayene edilecek bölge	Giderme yöntemi
Zayıf emme gücü	Kapsül tozla dolu mu?	Kapsüldeki tozu boşaltın.
	Filtre tıkalı mı?	Filtreyi yıkayın veya temizleyin.
	Batarya kartuşunun şarjı bitmiş mi?	Batarya kartuşunu şarj edin.
Çalışmıyor	Batarya kartuşunun şarjı bitmiş mi?	Batarya kartuşunu şarj edin.
Gürültü ve titreşim	Filtre tıkalı mı?	Filtreyi yıkayın veya temizleyin.
	Emme başlığı, boru veya cihazın emme ağzı tıkanmış mı?	Emme başlığı, boru veya cihazın emme ağzına tıkanan nesnelere çıkarın.
	Emme başlığı/boru girişi tıkanmış mı?	Emme başlığı/boru girişini tıkamayın.

ÖNEMLİ NOT: Süpürgeyi kendiniz onarmaya çalışmayın.

Süpürge atılması

Bu süpürge Li-iyon batarya bulunmaktadır. Süpürgeyi atmadan önce bataryayı mutlaka çıkarın.

Dahili bataryanın çıkarılması

⚠DİKKAT: Terminallere iletken hiçbir materyal ile dokunmayın.

⚠DİKKAT: Batarya birimini bir kapta çivi, bozuk para, vb. gibi başka metal nesnelere birlikte saklamaktan kaçının.

⚠DİKKAT: Batarya birimini suya veya yağmura maruz bırakmayın.

⚠DİKKAT: Batarya birimini parçalarına ayırmanın veya üzerinde değişiklik yapmayın.

⚠DİKKAT: Bataryayı çıkarırken süpürge elektrik şebekesinden ayrılmalıdır.

⚠DİKKAT: Batarya birimini takıp çıkarırken cihazı ve batarya birimini sıkıca tutun. Aksi takdirde bunlar elinizden kayarak cihaz ve batarya biriminde hasara ve yaralanmaya yol açabilir.

⚠DİKKAT: Batarya birimini takıp çıkarırken parmaklarınızı süpürge, arka kapak ve bataryanın arasına kısırmamaya dikkat edin. Parmağın/parmakların kısırılması yaralanmaya neden olabilir.

1. Arka kapağı çıkarmak için kapağı ok yönünde ittirin.
► **Şek.41:** 1. Arka kapak
2. Dahili bataryayı yarıya kadar çekin. Konektörü şekilde gösterildiği gibi ok yönünde bastırırken bataryayı geriye doğru bir miktar hareket ettirerek kabloları bataryadan ayırın.
► **Şek.42:** 1. Konektör 2. Kablolar
3. Daha sonra batarya birimini tamamen dışarı çekin.
► **Şek.43:** 1. Batarya birimi
4. Çıkarılan batarya birimini kısa devre olmaması için bir karton kutuya koyun.

Yedek bataryanın takılması

Yedek bataryayı takmak için çıkarma işlemini tersten takip edin.

⚠DİKKAT: Arka kapağı orijinal yerine geri takmadan önce kabloyu tamamen süpürge içinde kalacak şekilde yönlendirin. Aksi takdirde kabloya hasar verilebilir.

► **Şek.44**

Bataryayı taktıktan sonra (bkz. "TEKNİK ÖZELLİKLER") kullanmadan önce bataryayı şarj edin.

İSTEĞE BAĞLI AKSESUARLAR

⚠DİKKAT: Bu kullanım kılavuzunda belirtilen Makita cihazıyla aşağıdaki aksesuarların ve parçaların kullanılması önerilir. Başka aksesuar veya ek parçaların kullanılması yaralanma riski oluşturabilir. Aksesuar veya ek parçaları sadece belirtilen amaçları doğrultusunda kullanın.

Bu aksesuarlarla ilgili daha fazla bilgiye ihtiyaç duyar sanız bulunduğunuz yerdeki yetkili Makita servisine başvurun.

- Uzatma çubuğu
- Emme başlığı
- Halı ağız
- Raf fırçası
- Köşe emme başlığı
- Yuvarlak fırça
- Esnek hortum
- Filtre
- Ön filtre
- Yüksek performanslı filtre
- HEPA filtre
- Koltuk emme başlığı
- Dar alan emme başlığı
- Akülü süpürge için duvar montaj aparatı
- Siklon ek parçası
- Orijinal Makita batarya ve şarj aleti

NOT: Listedeki bazı parçalar, cihaz paketinizde standart aksesuarlar olarak yer alabilir. Bunlar, ülkeden ülkeye farklılık gösterebilir.

Siklon ek parçası

İsteğe bağlı aksesuar

- **Şek.45:** 1. Serbest bırakma düğmesi 2. Kanca
3. Uzatma çubuğu 4. Siklon ek parçası
5. Emme ağız

Siklon ek parçası hakkında

Süpürgeyi siklon ek parçası takılı durumda kullanmak kapsüle giren toz miktarını azaltarak emiş gücünün zayıflamasını önlemeye yardımcı olur. Ek olarak kullanım sonrası temizleme de kolaylaşır.

⚠DİKKAT: Cihaz üzerinde herhangi bir işlem yapmadan önce mutlaka cihazın kapalı olduğundan emin olun.

⚠DİKKAT: Siklon ek parçasının gözenekli filtresini ve süpürge ünitesinin filtrelerini tıkanıklığında temizleyin. Tıkalı durumda kullanmaya devam etmek ısınma veya dumana neden olabilir.

ÖNEMLİ NOT: Siklon ek parçası takılı iken süpürgeyi yatay veya yukarı bakar konumda kullanmayın. Bunun yapılması gözenekli filtrenin tıkanmasına neden olabilir.

ÖNEMLİ NOT: Süpürgeyi, siklon ek parçasını kullanırken bile, her zaman filtreler takılı olarak kullanın. Süpürge filtrelere takılı olmadan kullanılması motor arızasına neden olabilir.

NOT: Kullanmadan önce siklon ek parçası, süpürge ve uzatma çubuğunun düzgün bir şekilde kilitletiğini kontrol edin.

NOT: Toz biriktiğinde siklon ek parçasının toz kutusunu ve süpürge kapsülünü boşaltın. Kullanmaya devam etmek zayıf emiş gücüne yol açar.

NOT: Siklon ek parçasını kilitleme işlevi olmadan da kullanabilirsiniz.

NOT: Siklon ek parçasını takmak veya çıkarmak için "Süpürge ek parçalarını takma ve çıkarma" kısmına bakın.

Tozun boşaltılması

Toz kutusunun dolu çizgisine kadar toz biriktiğinde aşağıdaki prosedürü izleyerek tozu boşaltın.

1. Toz kutusunu sıkıca tutun, iki düğmeye basarak basılı tutun ve toz kutusunu çıkarın.

► **Şek.46:** 1. Dolu çizgisi 2. Toz kutusu 3. Düğme (iki yerde) 4. Gözenekli filtre

2. Toz kutusunun içindeki tozu boşaltın ve gözenekli filtrenin yüzeyine yapışan tüm tozu temizleyin.

3. Toz kutusunu, iki düğme bir tık sesi ile kilitlene kadar sonuna dek sokun.

► **Şek.47:** 1. Toz kutusu 2. Düğme (iki yerde)

▲ DİKKAT: Yeniden birleştirirken toz kutusu ile siklon gövdesinin arasına parmaklarınızı kısırmaya dikkat edin.

NOT: Tozu boşalttıktan ve gözenekli filtreyi temizledikten sonra bile emiş gücü toparlanmazsa süpürge kapsülünde toz birikip birikmediğini veya tıkanma olup olmadığını kontrol edin.

NOT: Siklon ek parçasından boşaltırken toz uçuşabilir. Tozun gözlerinize kaçmamasına dikkat edin.

Temizleme

Toz kutusu kirlendiğinde veya gözenekli filtre tıkanıldığında bunları çıkarıp su ile yıkayın. (Çıkarma prosedürü için "Tozun boşaltılması" kısmına bakın.)

ÖNEMLİ NOT: Toz kutusu ve filtreleri yıkadıkdan sonra kullanmadan önce tamamen kurutun. Yeterince kurutulmamış bileşenler elektrik çarpmasına ve/veya yaralanmaya neden olabilir.

► **Şek.48:** 1. Toz kutusu 2. Gözenekli filtre

Gözenekli filtre çok kirlendiğinde aşağıdaki prosedürleri izleyerek temizleyin.

1. Gözenekli filtreyi şekilde gösterildiği gibi çevirin ve kancalar açıkken çıkarın.

► **Şek.49:** 1. Gözenekli filtre 2. Kanca

2. Gözenekli filtre üzerindeki tozu temizleyin ve ardından su ile yıkayın. Ondan sonra tamamen kurutun.

3. Gözenekli filtreyi, kancalar açıklık ile hizalanmış durumda tabana sokun. Gözenekli filtreyi, kancalar bir tık sesi ile kilitlene kadar şekilde gösterildiği gibi çevirin. Gözenekli filtrenin sıkıca takıldığından emin olun.

► **Şek.50:** 1. Gözenekli filtre 2. Kanca 3. Açıklık

Makita Europe N.V.

Jan-Baptist Vinkstraat 2, 3070 Kortenberg, Belgium

Makita Corporation

3-11-8, Sumiyoshi-cho, Anjo, Aichi 446-8502 Japan

www.makita.com



885978C993
EN, FR, DE, IT, NL,
ES, PT, EL, TR
20250129