

NORTON

SAINT-GOBAIN

clipper

Transforming
surfaces
...and beyond

CST 100-120 ALU

SPARE PART LIST
LISTE DE PIÈCES DE RECHANGE
ERSATZTEILLISTE



SAINT-GOBAIN

ENGLISH

TYPE :

S = Spare part

W = Wear part

NA = Not Available

The kits of spare parts contain all screws and bolts and the components referring itself to it.

Screws and bolts is component of standard assembly, which you can easily find at all the retailers of standard components of assembly.

All the components of standard assembly are of a quality grade 8.8.

We recommend not to use a quality grade lower than 8.8 for all the standard components of assembly.

The parts of replacements CLIPPER must always be used.

The wearing parts have one lifetime limited in time because of a normal use of the machine. This lifetime strongly depends on the intensity of use of the machine. The wearing parts are to be maintained, use and to change if necessary according to the indications of manufacturing.

A wear because of normal use of the machine does not give the right to a warranty.

The components NA (Not Available) are not available in spare part.

FRANCAIS

TYPE :

S = Pièce de rechange

W = Pièce d'usure

NA = Non disponible

Les kits de pièces détachées contiennent toute la visserie et les composants s'y rapportant.

La visserie est un composant d'assemblage standard, que vous pouvez facilement trouver chez tous les détaillants de composants d'assemblage standards.

Tous les composants d'assemblage standard sont d'une classe de qualité 8.8.

Nous recommandons de ne pas utiliser une classe de qualité inférieure à 8.8 pour tous les composants d'assemblage standards.

Pour les pièces non standard, les pièces de remplacement doivent impérativement provenir de Norton CLIPPER.

La durée de vie des pièces d'usure varie en fonction de l'utilisation et de la maintenance de la machine ou de la pièce. Les pièces d'usure devront être entretenues et remplacées au besoin. Aucune garantie n'est appliquée aux pièces d'usure.

Les composants NA (Not Available) ne sont pas disponibles en pièce de rechange.

DEUTSCH

TYP:

S = Ersatzteile

W = Verschleißteile

NA = Nicht verfügbar

Die Ersatzteilsätze enthalten sämtliche Schrauben und Bolzen und die dazugehörigen Komponenten.

Schrauben und Bolzen sind Bestandteile von Standardbaugruppen, die bei allen Einzelhändlern erhältlich sind, die handelsübliche Montagekomponenten verkaufen.

Alle Bestandteile von Standardbaugruppen haben die Güteklasse 8.8.

Wir empfehlen, stets Bestandteile von Standardbaugruppen zu verwenden, die eine Güteklasse von mindestens 8.8 haben.

Die CLIPPER-Ersatzteile müssen stets verwendet werden.

Die Verschleißteile haben aufgrund der normalen Nutzung der Maschine eine zeitlich beschränkte Lebensdauer, die maßgeblich davon abhängig ist, wie intensiv die Maschine genutzt wird.

Die Verschleißteile sind gemäß den Herstellerangaben zu verwenden, zu warten und gegebenenfalls auszutauschen.

Bei Abnutzung aufgrund der normalen Nutzung der Maschine besteht kein Gewährleistungsanspruch.

Die mit NA (Not Available) gekennzeichneten Komponenten sind nicht als Ersatzteile verfügbar.

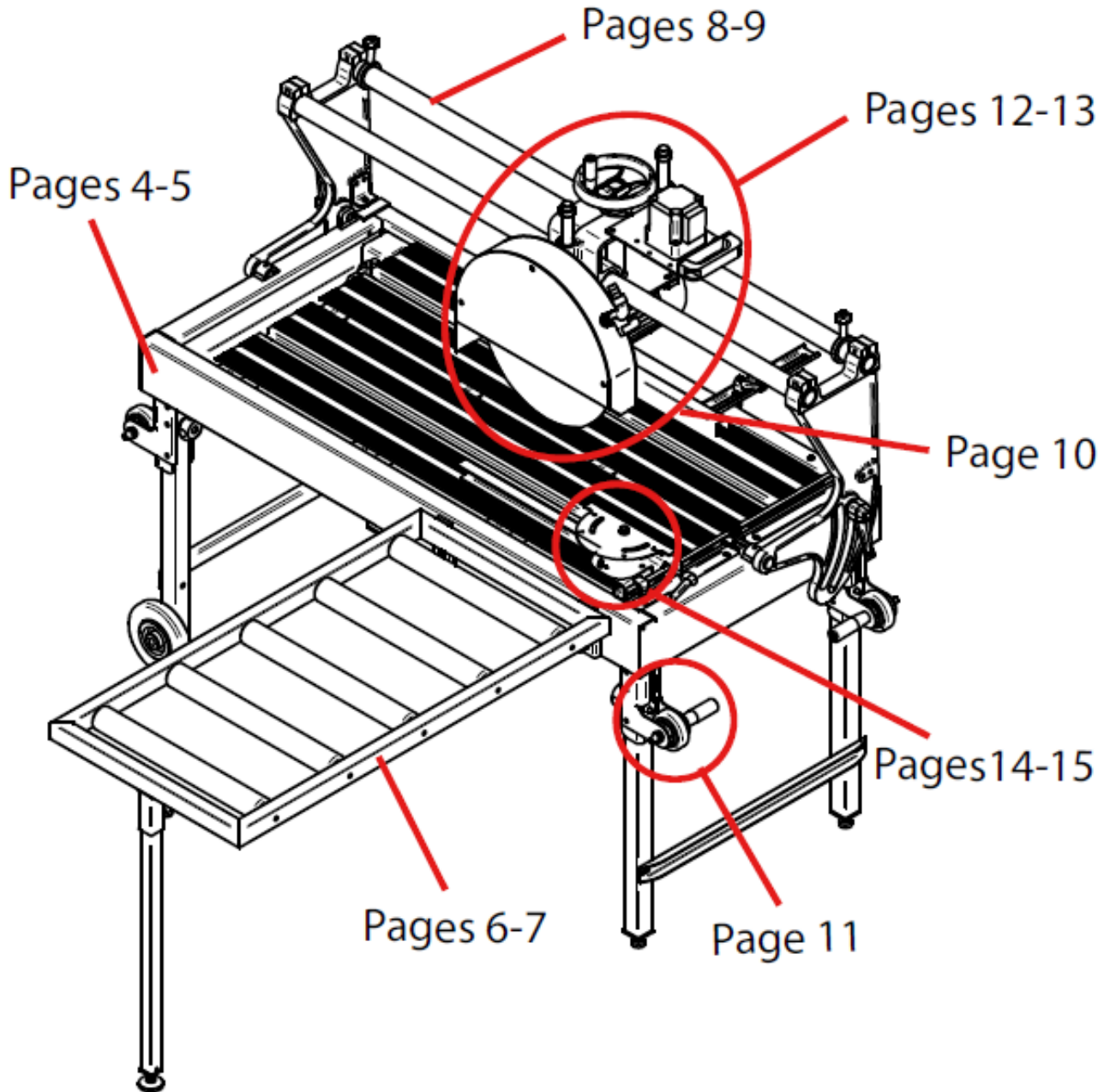

Main frame / Châssis principal / Hauptrahmen

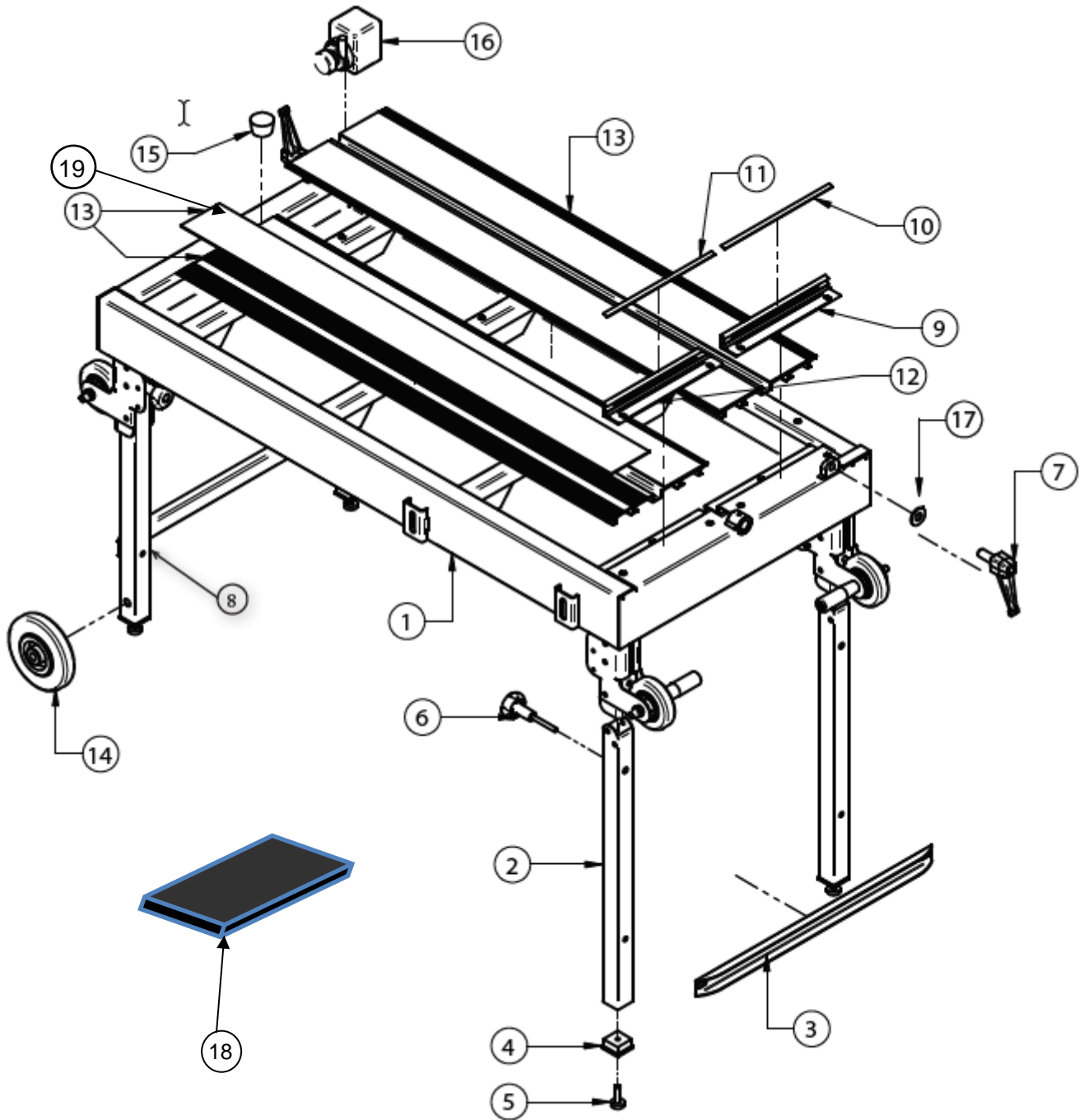

POS	DESCRIPTION	DESCRIPTION	BESCHREIBUNG	QTY	REF	TYPE
1	Frame CST 100 ALU	Châssis CST 100 ALU	Rahmen CST 100 ALU	1	510136238	S
	Frame CST 120 ALU	Châssis CST 120 ALU	Rahmen CST 120 ALU	1	510136274	S
2	Foot right	Pied droit	Fuß rechts	1	510136275	S
3	Link bar	Barre de liaison pieds	Transportverbindungsstange	1	510136287	S
4	Gum base	Patin en gomme	Gummischuh	1	510136288	S
5	Leveling screw	Vis de mise à niveau	Nivellierschraube	1	510136260	S
6	Star knob with threaded bolt	Bouton étoile à tige filetée	Sterngriff mit Gewindebolzen	1	510136261	S
7	Indexable handle	Poignée indexable	Verstellbarer Griff	1	510133089	S
8	Foot left	Pied gauche	Fuß links	1	510142507	S
9	Straight materialstop	Butée de matériaux droite	Materialanschlag rechts	1	510133086	S
10	Right Sticker graduated ruler	Autocollant réglette graduée droite	Rechter Aufkleber mit Strichmaßstab	1	510133087	S
11	Left Sticker graduated ruler	Autocollant réglette graduée gauche	Linker Aufkleber mit Strichmaßstab	1	510133084	S
12	Left materialstop	Butée de matériaux gauche	Materialanschlag links	1	510133088	S
13	Table CST 100 ALU with RUBBER Protection	Table CST 100 ALU	Tisch CST 100 ALU mit Gummi	2	510136262	S
	Table CST 120 ALU with RUBBER Protection	Table CST 120 ALU	Tisch CST 120 ALU mit Gummi	2	510136263	S
14	Wheel	Roue	Rad	1	510136294	S
15	Plug of water tank	Bouchon de bac à eau	Stöpsel des Wasserbehälters	1	510133047	S
16	Water pump 115V	Pompe à eau 115V	Wasserpumpe 115V	1	310593137	W
	Water pump 230V	Pompe à eau 230V	Wasserpumpe 230V	1	310004389	W
17	Washer	Rondelle	Scheibe	1	510142514	W
18	Box + tools complete	Boite à outil complète	Werkzeugkasten Kpl	1	310527314	W
	Roller	Rouleau	Rolle	1		
	Star knob with threaded bolt	Bouton étoile à tige filetée	Sterne knopf mit gewinde bolzen	1		
	Gum base	Patin en gomme	Gummischuh	1		
	Leveling screw	Vis de mise à niveau	Bereitstellung Schraube	1		
19	Rubber protection CST 100 ALU	Tapis de protection CST 100 ALU	Schutzmatte CST 100 ALU	1	510136295	W
	Rubber protection CST 120 ALU	Tapis de protection CST 120 ALU	Schutzmatte CST 120 ALU	1	510136296	W

Table extension / Extension de table / Tischverlängerung

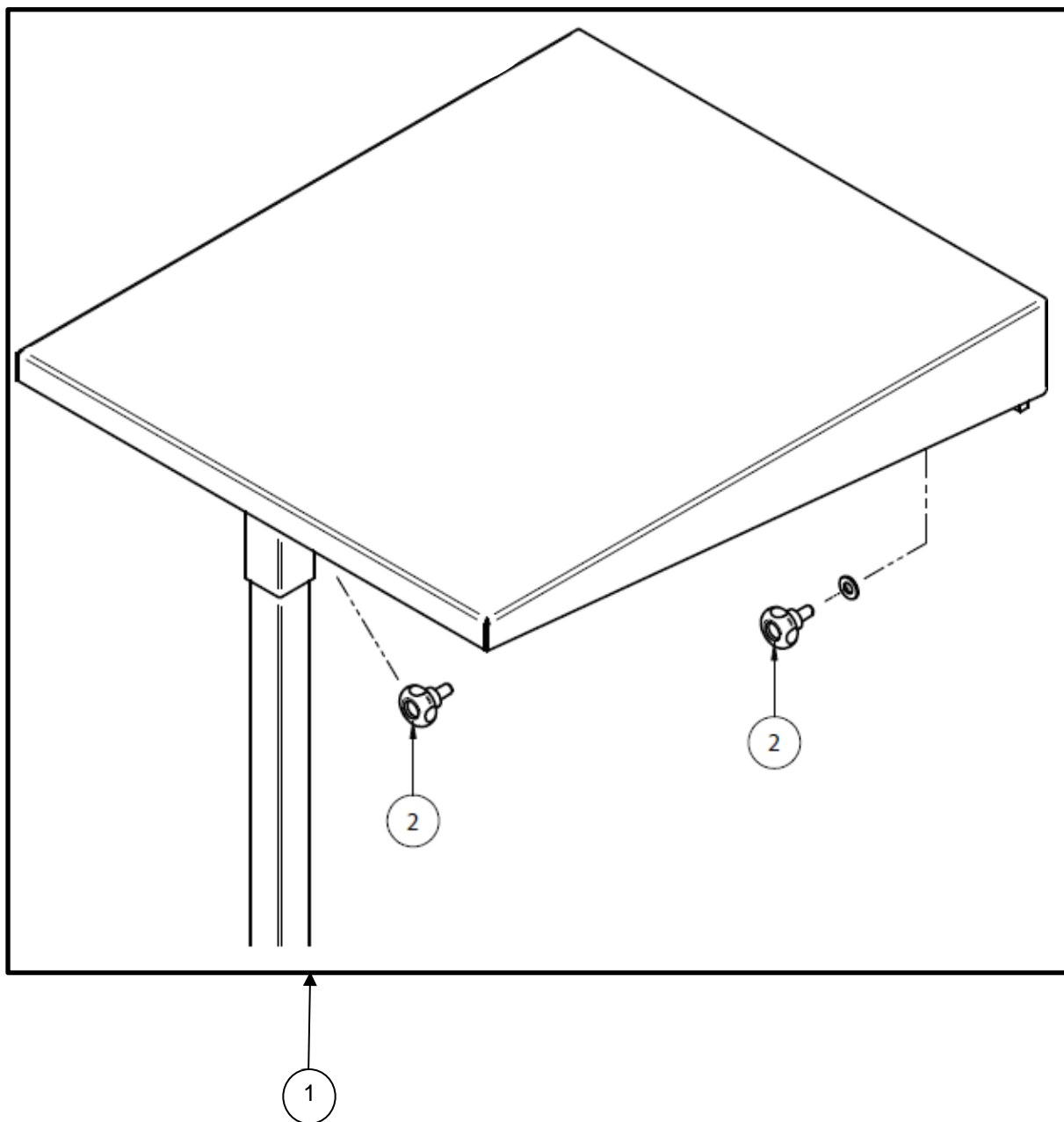

POS.	DESCRIPTION	DESCRIPTION	BESCHREIBUNG	QTY	REF	TYPE
1	KIT Extension of table +leg +2	Kit extension de table + pied +2	Tischverlängerung Satz von Tisch + Bein +2	1	310479000	S
2	Star knob with threaded bolt	Bouton étoile à tige filetée	Sterngriff mit Gewindebolzen	1	510133090	S
	Star knob	Bouton étoile	Sterngriff	1		
	Washer	Rondelle	Scheibe	1		

Accessory table roller extension / Accessoire d'extension de

table à rouleaux / Zubehörteil Tischrollenverlängerung

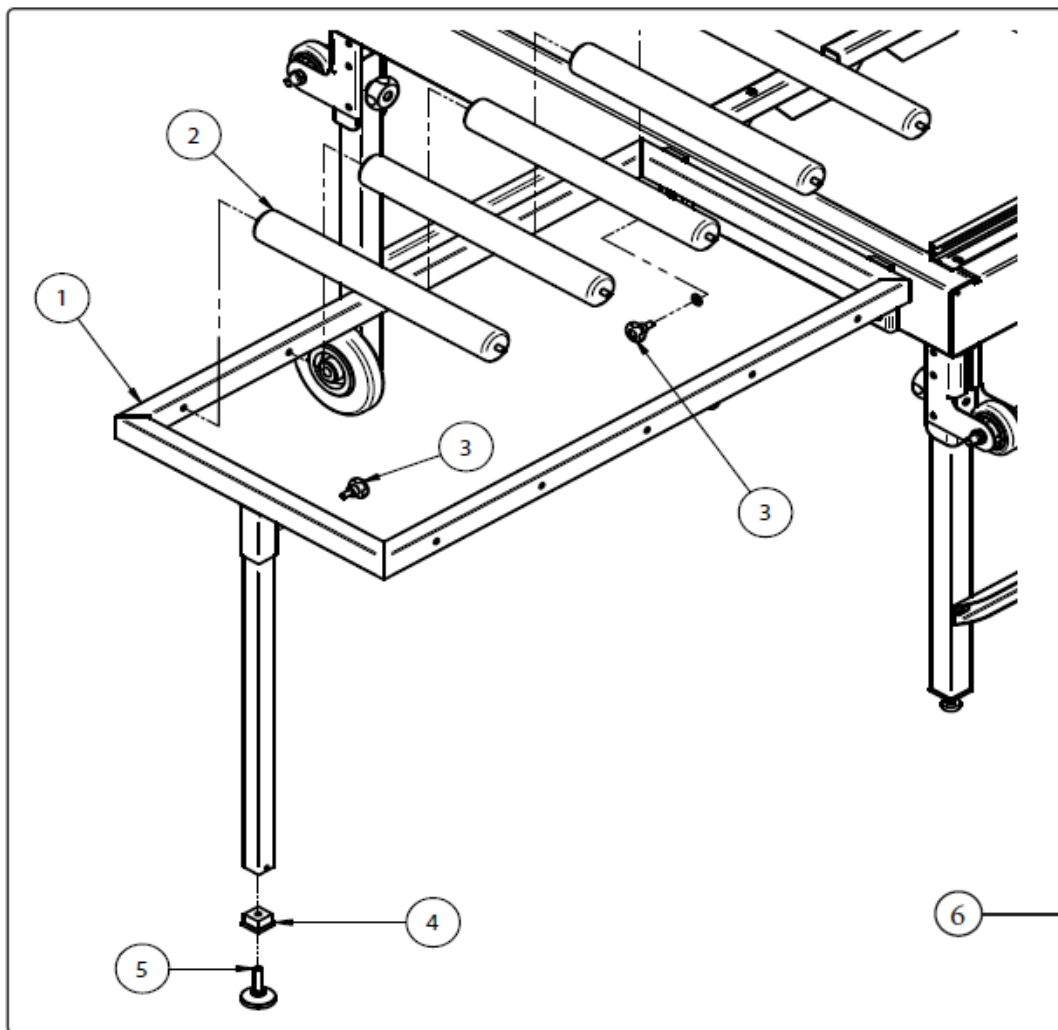

POS	DESCRIPTION	DESCRIPTION	BESCHREIBUNG	QTY	REF	TYPE
1	Extension frame accessory	Cadre d'extension accessoire	Verlängerungsrahmen Zubehörteil	1	510136278	S
2	Roller	Rouleau	Rolle	1	510136279	S
3	Star knob with threaded bolt	Bouton étoile à tige fileté	Sterngriff mit Gewindebolzen	1	510133090	S
4	Gum base	Patin en gomme	Gummischuh	1	510136281	S
5	Leveling screw	Vis de mise à niveau	Nivellierschraube	1	510136282	S
6	Extension frame accessory Assembled incudes pos. 1+2+3+4+5	Ensemble accessoire 1+2+3+4+5	Verlängerungsrahmen Zubehörteil, montiert Umfasst Pos. 1+2+3+4+5	1	310478999	S
	Extension frame accessory	Cadre d'extension accessoire	Verlängerungsrahmen Zubehörteil	1		
	Roller	Rouleau	Rolle	1		
	Star knob with threaded bolt	Bouton étoile à tige fileté	Sterngriff mit Gewindebolzen	1		
	Gum base	Patin en gomme	Gummischuh	1		
	Leveling screw	Vis de mise à niveau	Nivellierschraube	1		

Guiding axis / Axe de guidage / Führungsachse

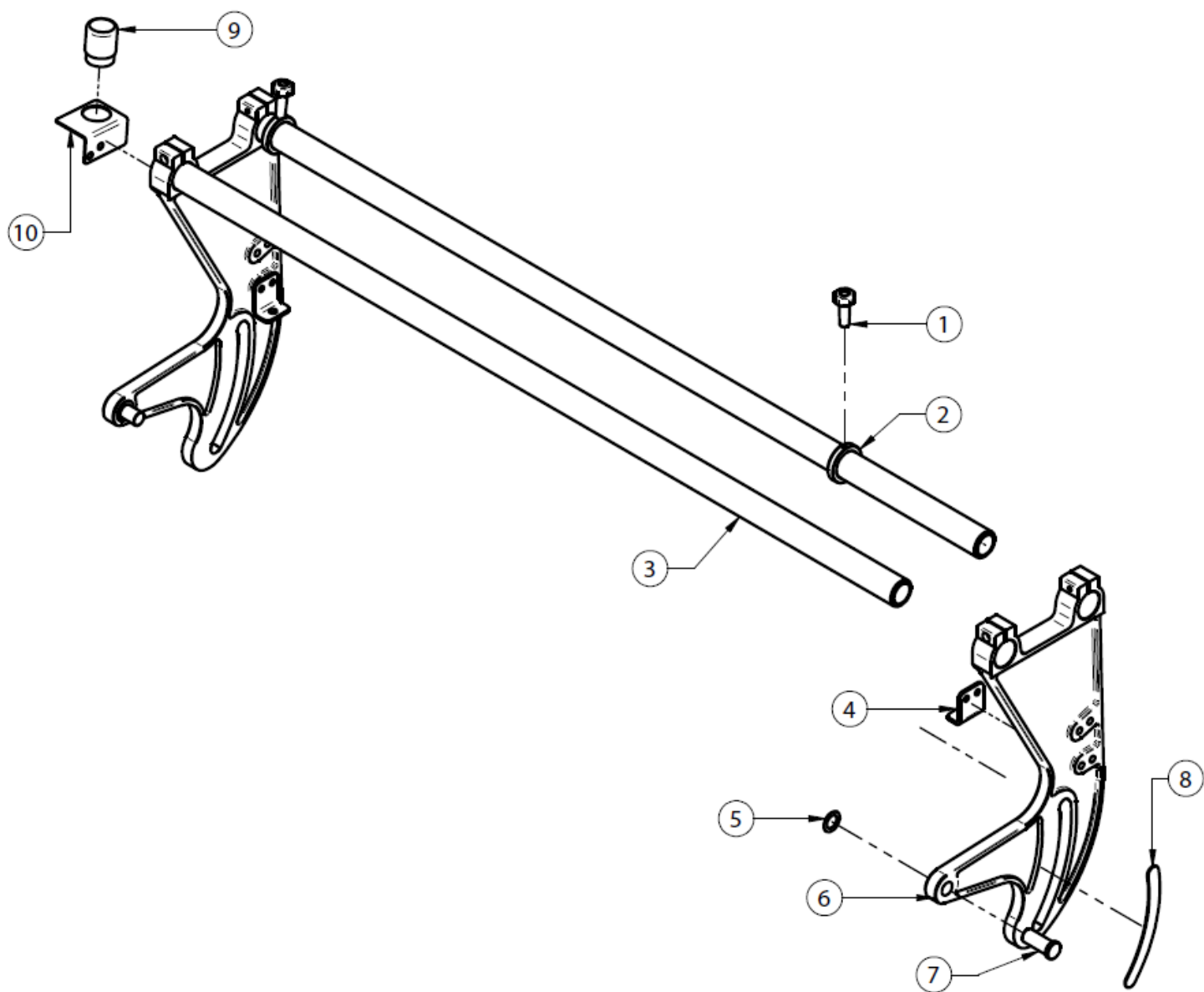

POS	DESCRIPTION	DESCRIPTION	BESCHREIBUNG	QTY	REF	TYPE
1	Thumb screw	Vis de serrage	Flügelschraube	1	510133132	S
2	Mobile stop of cutting head	Butée mobile de tête de coupe	Beweglicher Anschlag des Schneidkopfes	1	510133271	S
3	Guiding axis CST 100 ALU	Axe de guidage CST 100 ALU	Führungssachse CST 100 ALU	1	510136280	S
	Guiding axis CST 120 ALU	Axe de guidage CST 120 ALU	Führungssachse CST 120 ALU	1	510136297	S
4	90° back stop	Butée d'angle à 90°	Hinterer 90°-Anschlag	1	510136308	S
5	Washer	Rondelle	Scheibe	1	510133265	S
6	Holding arm (left + right)	Bras de maintien (gauche + droit)	Aufrechterhaltungsarm (links + rechts)	1	510136309	S
7	Pivot axis of cutting head	Axe de pivot de tête de coupe	Drehachse des Schneidkopfes	1	510136310	S
8	Sticker angle indicator	Autocollant indicateur d'angle	Aufkleber Winkelanzeige	1	510136311	S
9	CONNECTION IN PVC DIAM. 29 FOR CABLES	CONNECTION EN PVC DIAM. 29 POUR CABLES	ANSCHLUSS PVC Ø29 FÜR KABEL	1	510139447	S
10	CONNECTION	CONNECTION	ANSCHLUSS	1	510139448	S

Optional cutting back stop / Butée de coupe en option /
Optionaler hinterer Schneidanschlag

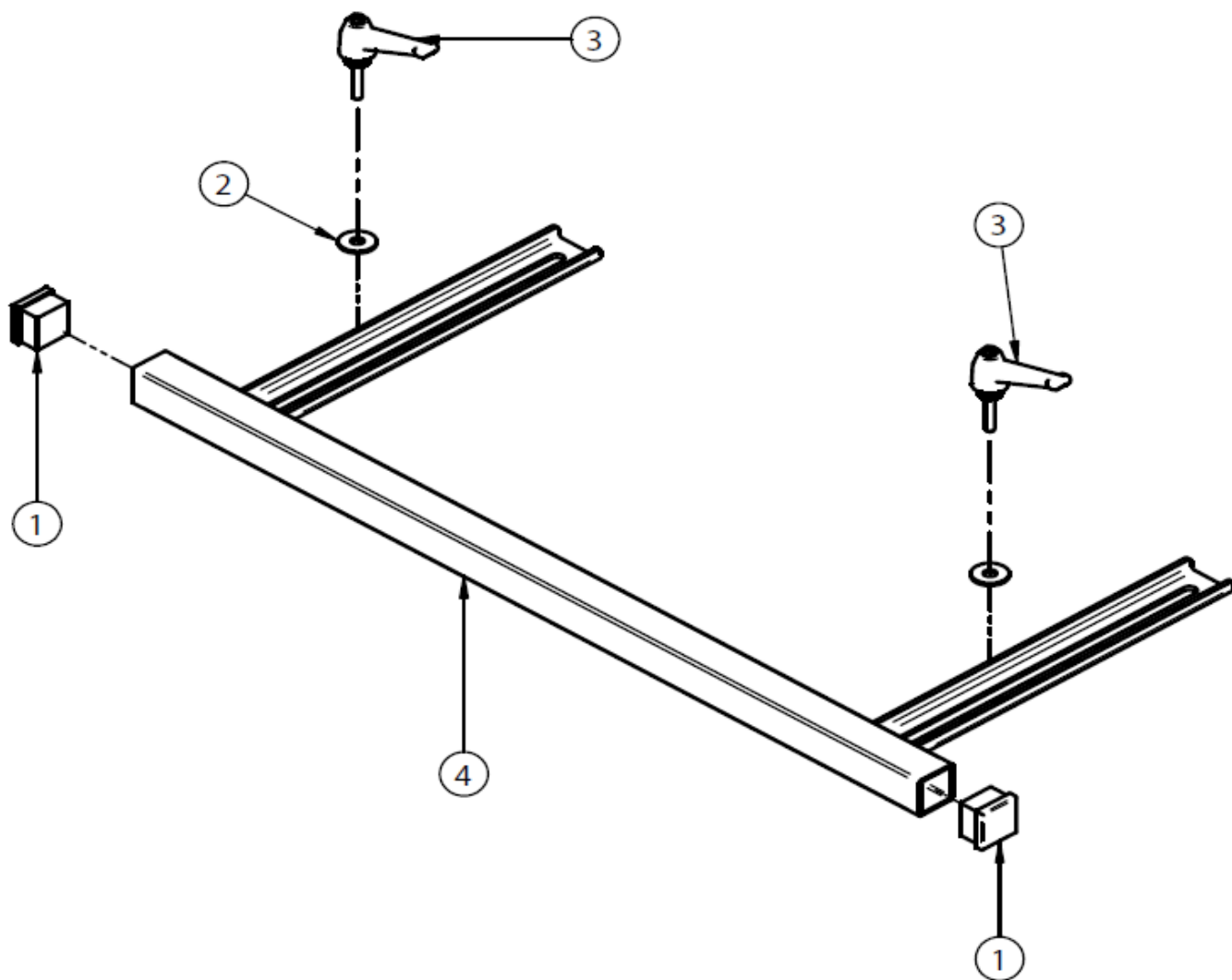

POS	DESCRIPTION	DESCRIPTION	BESCHREIBUNG	QTY	REF	TYPE
1	Tube cap	Embout tube	Rohrkappe	1	510136312	S
2	Indexable handle pos 2+3	Poignée indexable pos 2+3	Verstellbarer Griff pos 2+3	1	310006108	S
	Handle	Poignée	Griff	1		
	Washer	Rondelle	Scheibe	1		
4	Back stop frame CST 100 ALU	Cadre de butée CST 100 ALU	Anschlagrahmen CST 100 ALU	1	510136314	S
	Back stop frame CST 120 ALU	Cadre de butée CST 120 ALU	Anschlagrahmen CST 120 ALU	1	510136316	S

Transport handle / Poignée de transport / Transportgriff

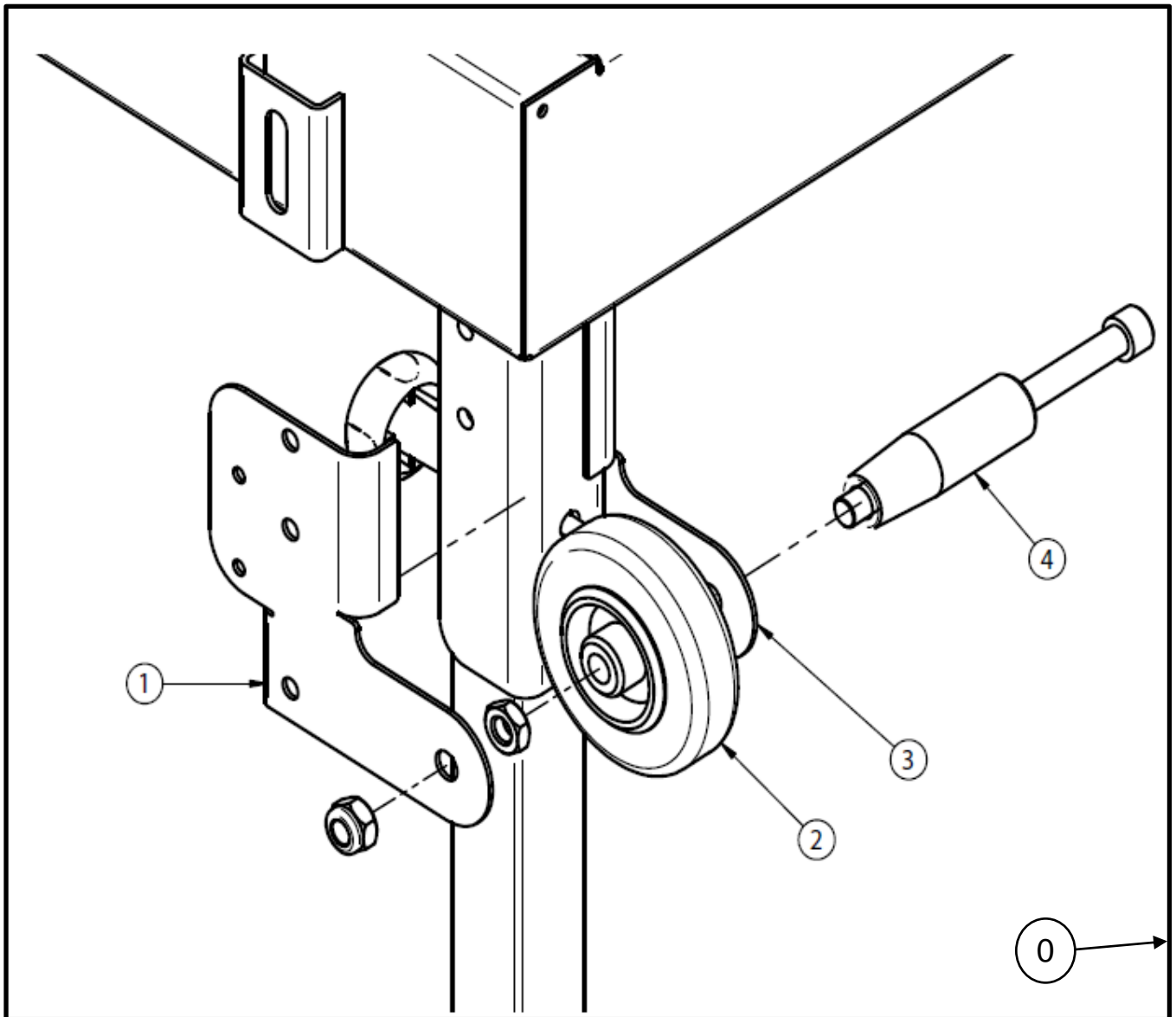

POS	DESCRIPTION	DESCRIPTION	BESCHREIBUNG	QTY	REF	TYPE
0	Wheel Transport Handle Assembled includes pos. 1+2+3+4	Poignée de transport complete	Radtransportgriff, montiert umfasst Pos. 1+2+3+4	1	310512016	S
1	Wheel support 1+3 (the single code includes the n.2 lateral parts)	Support de roue 1+3	Radträger 1+3 (der Einzelcode umfasst die 2 Seitenteile)	1		S
2	Wheel	Roue	Rad	1		S
4	Transport handle	Poignée de transport	Transportgriff	1		S

Cutting head / Tête de coupe / Schneidkopf

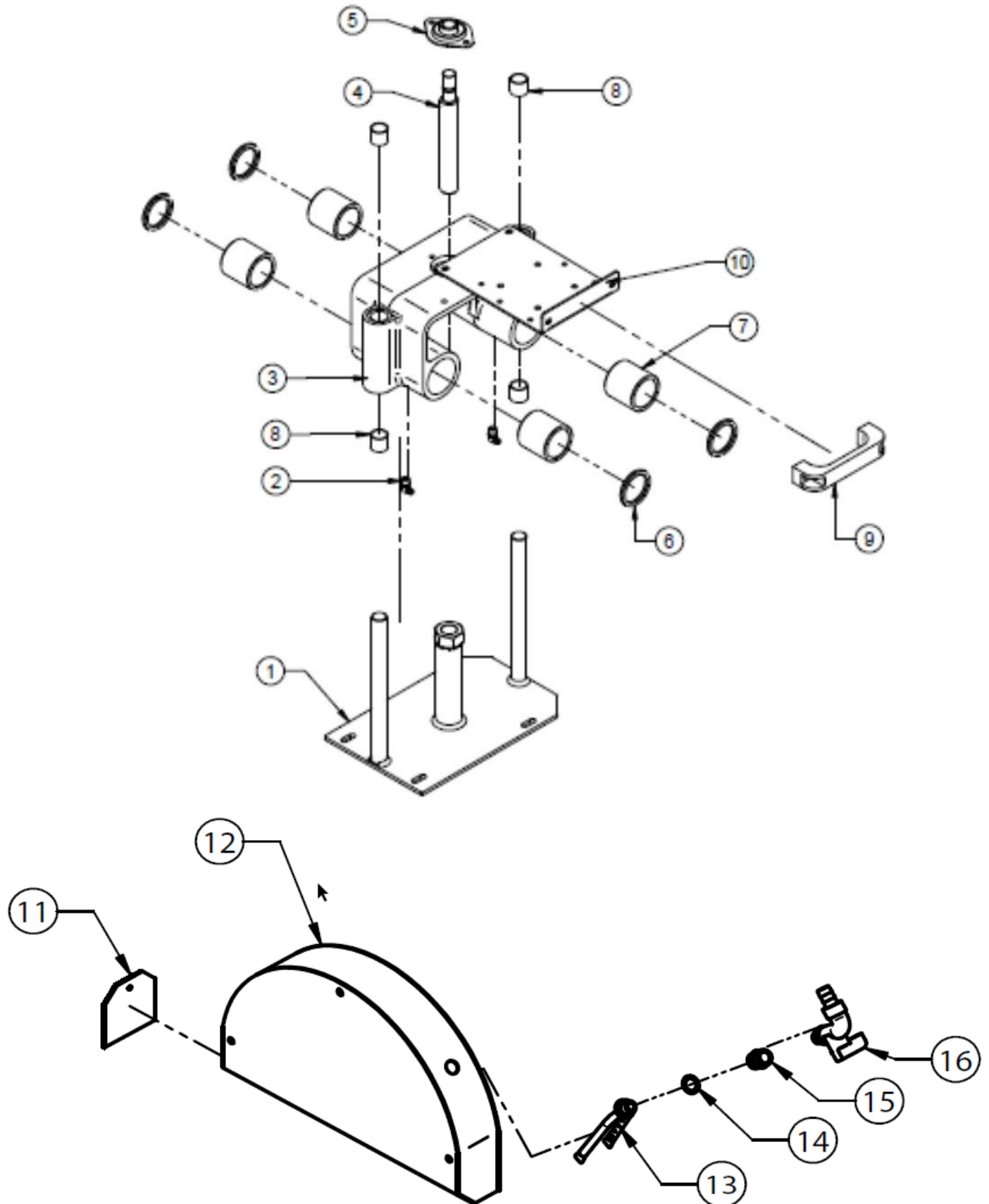

POS.	DESCRIPTION	DESCRIPTION	BESCHREIBUNG	QTY	REF	TYP
1	Motor support	Support moteur	Motorträger	1	310005927	S
2	Greasers	Graisseur	Schmiervorrichtungen	1	510133229	S
3	Slide head of cut	Coulisseau tête de coupe	Schiebeschneidkopf	1	NA	S
4	Axis of wheel	Axe de volant	Radachse	1	510133230	S
5	Axis of wheel bearing	Palier axe de volant	Radachslager	1	510133232	S
6	Lip seal	Joint à lèvres	Lippendichtung	1	510133224	S
7	Guiding ring of cutting head	Bague de guidage tête de coupe	Führungsrings des Schneidkopfes	1	510133274	S
8	Sintered Bush	Bague de butée	Sinterbuchse	1	510142685	S
9	Cutting head handle	Poignée de tête de coupe	Griff des Schneidkopfes	1	510133226	S
10	Switch support	Support d'interrupteur	Schalterhalterung	1	510133227	S
11	Splash guard	Bavette	Spritzschutz	1	510133161	W
12	Blade guard - Ø350	Carter de disque - Ø350	Klingengehäuse - Ø350	1	510133158	S
	Blade guard - Ø450	Carter de disque - Ø450	Klingengehäuse - Ø450	1	510133159	S
	Blade guard - Ø500	Carter de disque - Ø500	Klingengehäuse - Ø500	1	510133160	S
13	Nozzle - Ø350	Busette - Ø350	Düse - Ø350	1	510133110	S
14	Washer	Rondelle	Scheibe	1	510133113	S
15	sleeve	Manchon	Muffe	1	510133146	S
16	Water tap	Robinet d'eau	Wasserhahn	1	510133147	S

Cutting head / Tête de coupe / Schüsselkopf

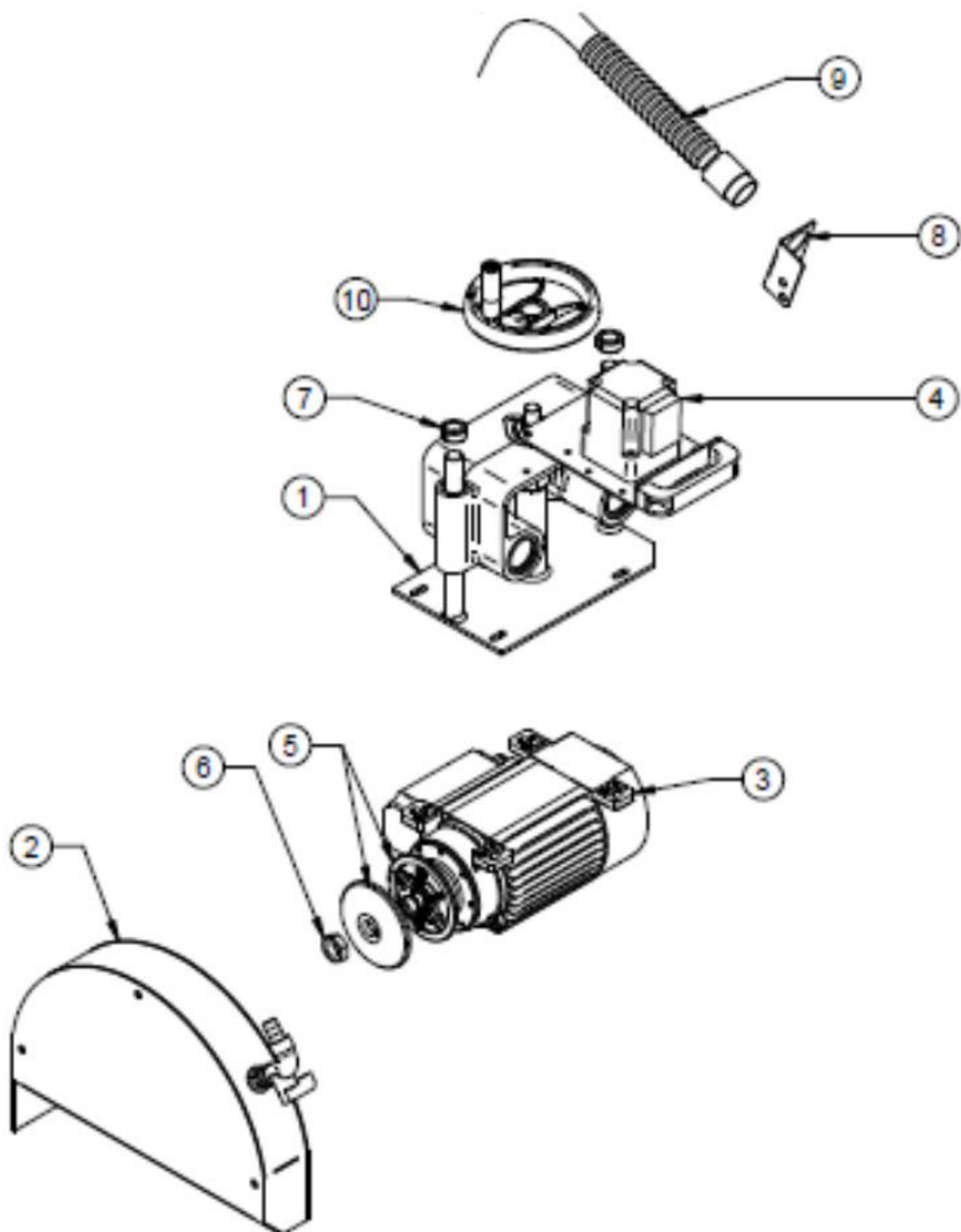

POS	DESCRIPTION	DESCRIPTION	BESCHREIBUNG	QTY	REF	TYPE
1	Cutting head assembled CST 100-120	Tête de coupe assemblé CST 100-120	Schneidkopf, montiert CST 100-120	1	310512010	S
2	CARTER CST Ø350 Assembled 1+2+3+4+5+6	CARTER CST Ø350 Assemblé 1+2+3+4+5+6	Carter CST Ø350, montiert 1+2+3+4+5+6	1	310512012	S
	CARTER CST Ø450 Assembled 1+2+3+4+5+6	CARTER CST Ø450 Assemblé 1+2+3+4+5+6	Carter CST Ø450, montiert 1+2+3+4+5+6	1	310514754	S
	CARTER CST Ø500 Assembled 1+2+3+4+5+6	CARTER CST Ø500 Assemblé 1+2+3+4+5+6	Carter CST Ø500, montiert 1+2+3+4+5+6	1	310514755	S
3	motor 230V 2800 rpm - Carter Ø350	Moteur 230V 2800 rpm - Ø350	Motor 230V 2800 U/min - Ø350	1	510133149	S
	Three-phase motor 3 kW 2800 rpm - Carter Ø350/450	Moteur triphasé 3kW 2800rpm - Ø350/450	Dreiphasenmotor 3kW 2800 U/min - Ø350/450	1	510133150	S
	Motor 115V Ø350	Moteur 115V Ø350	Motor 115V Ø350	1	310005928	S
	Three-phase motor 3,6 kW 1400 rpm - Carter Ø500	Moteur triphasé 3,6kW 1400rpm - Ø500	Dreiphasenmotor 3,6kW 1400 U/min - Ø500	1	510133148	S
3a	Capacitor 40mf 230V	Condensateur 40mf 230V	Kondensator 40mf 230V	1	310546616	S
3a	Capacitor 80mf 115V	Condensateur 80mf 115V	Kondensator 80mf 115V	1	510111662	S
3b	Electric box empty	Boitier electrique vide	Leerer elektrokasten	1	310566524	S
4	Complete switch 115V	Interrupteur complet 115V	Vollständiger Schalter 115V	1	310006888	S
	Complete switch 230V	Interrupteur complet 230V	Vollständiger Schalter 230V	1	510134619	S
	Complete switch 380V	Interrupteur complet 380V	Vollständiger Schalter 380V	1	310012182	S
5	Flanges front and back	Flasques avant et arrière	Flansche vorn und hinten	1	310496666	S
6	Nut for Motor Flanges	Ecrou pour flasques	Mutter für Motorflansche	1	310005931	S
7	Locking Ring Ø20	Bague de serrage Ø20	Sicherungsring Ø20	1	510133341	S
8	CONNECTION	Ecrou pour flasques	Anschluss	1	510139448	S
9	PLASTIC TUBE	Bague de serrage Ø20	Plastikrohr	1	510142704	S
10	Wheel - Ø350	Volant - Ø350	Rad - Ø350	1	510133244	S

Cutting guide / Guide de coupe / Schnittführung

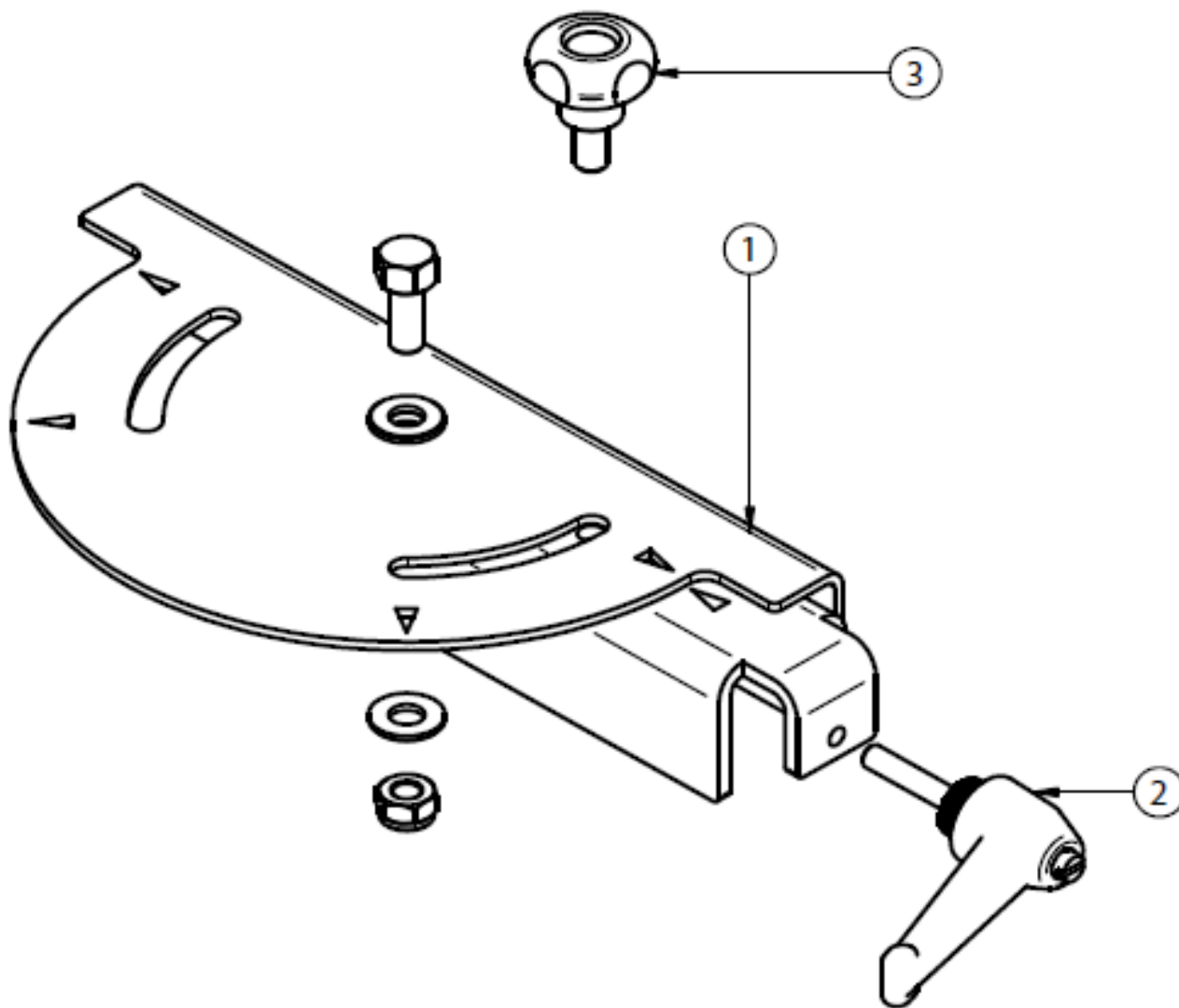

POS	DESCRIPTION	DESCRIPTION	BESCHREIBUNG	QTY	REF	TYPE
1	Digaonal Square 1+2+3	Guide de coupe angulaire 1+2+3	Diagonaler Vierkant 1+2+3	1	310479001	S
2	Indexable handle	Poignée indexable	Verstellbarer Griff	1	510133091	S
3	Star knob with threaded bolt	Bouton étoile à tige fileté	Sterngriff mit Gewindebolzen	1	510133090	S
	Bolt	Vis	Schraube	1		
	Washer	Rondelle	Scheibe	2		
	Nut	Ecrou	Mutter	1		

Accessory optional cutting guide / Accessoire guide de coupe

en option / Zubehörteil optionale Schnittführung

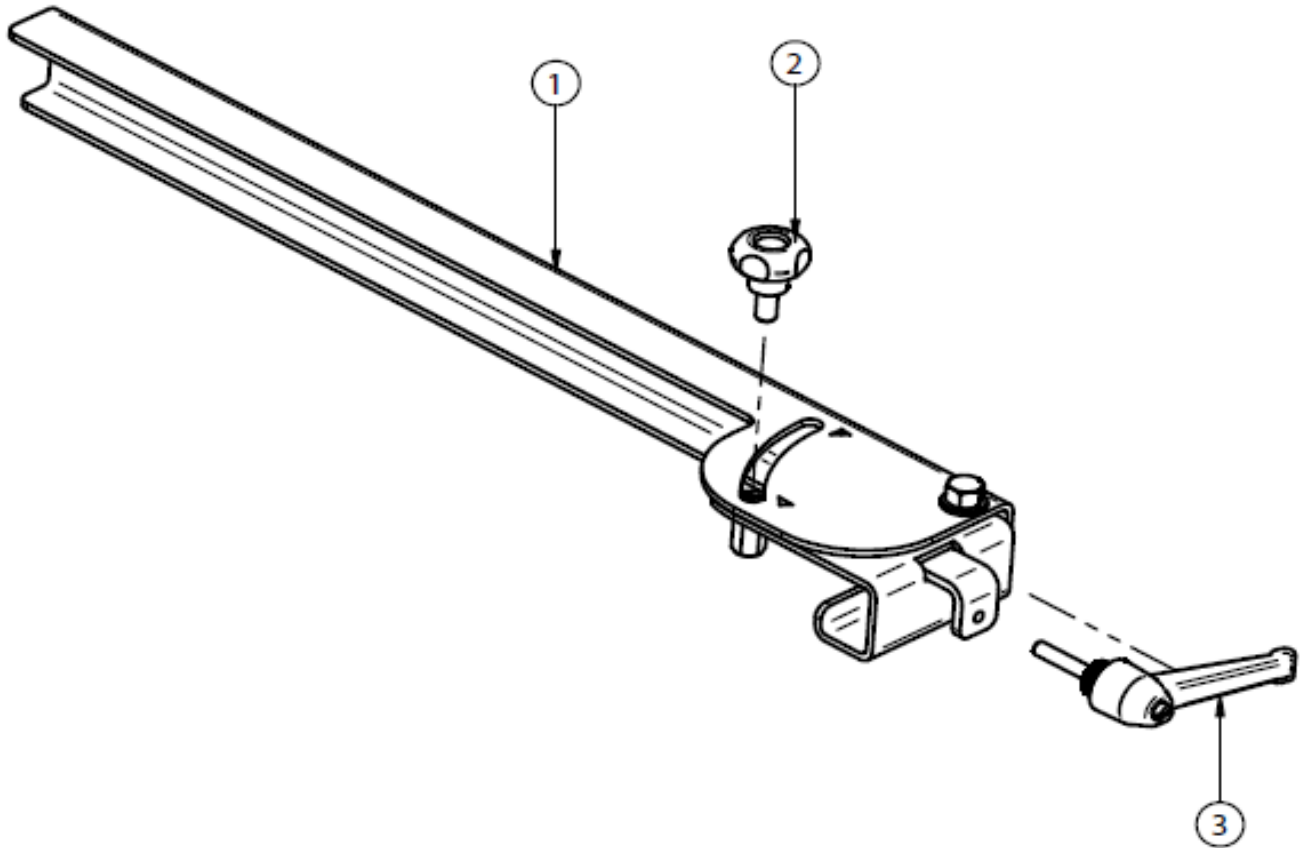

POS.	DESCRIPTION	DESCRIPTION	BESCHREIBUNG	QTY	REF	TYPE
1	Angular cutting guide assy. Accessory 1+2+3	Accessoire guide de coupe en option 1+2+3	Winkelschnittführung, kompl. Zubehörteil 1+2+3	1	310008268	S
2	Star knob with threaded bolt	Bouton étoile à tige fileté	Sterngriff mit Gewindebolzen	1	510142534	S
3	Indexable handle	Poignée indexable	Verstellbarer Griff	1	510133091	S

Stickers / Autocollants / Aufkleber :



Blade guard stickers / Autocollants carter de disque / Blattschutzaufkleber:



POS	DESCRIPTION EN	DESCRIPTION FR	BESCHREIBUNG	QTY	REF	TYP
28	Stickers kit for Frame CST 100 ALU	Kit autocollants pour chassis CST 100 ALU	Aufkleber Satz für Rahmen CST 100 ALU	1	510131705	S
	Stickers kit for Frame CST 120 ALU	Kit autocollants pour chassis CST 120 ALU	Aufkleber Satz für Rahmen CST 120 ALU	1	510142529	S
	White arrow	Flèche blanche	Weißer Pfeil	1		
	4 pictograms	4 pictogrammes	4 Piktogramme	1		
	Right side	Flanc droit	Rechte Flanke	1		
	Left side	Flanc gauche	Linke Flanke	1		
	Risk of hand cut	Risque de coupure main	Gefahr von Schnittverletzungen	1		
29	Stickers kit for Carter Ø350	Kit autocollants pour Carter Ø350	Aufkleber Satz für Carter Ø350	1	510131707	S
	Norton Clipper logo SMALL SIZE BACK	Logo norton clipper petit arrière	Norton Clipper Logo Klein hinten	1		
	Norton Clipper logo	Logo norton clipper	Norton Clipper Logo	1		
	Logo 3 blue bands	Logo 3 bandes	Logo 3 blaue Bänder	1		

SAINT-GOBAIN ABRASIVES
 INDUSTRIEWEG 21
 9420 ERPE-MERE
 BELGIUM
 TEL: +32(0) 2 267 21 00

SAINT-GOBAIN ABRASIVES, S.R.O.
 POČERNICKÁ 272/96, MALEŠICE
 108 00 PRAHA 10
 CZECH REPUBLIC
 TEL: +420 255 719 326
 FAX: +420 255 719 321

SAINT-GOBAIN ABRASIVES A/S
 DYBENDALSVÆNGET 2,
 DK-2630 TAASTRUP
 DENMARK
 TEL: +45 4675 5244

SAINT-GOBAIN ABRASIVES MIDDLE EAST
 JEBEL ALI FREE ZONE,
 PLOT NO. S10817
 PO BOX 261484, DUBAI •
 UNITED ARAB EMIRATES
 TEL: +971 (4) 8011 800
 FAX: +971 (4) 8011 801

SAINT-GOBAIN ABRASIFS
 RUE DE L'AMBASSADEUR - B.P.8
 78 702 CONFLANS CEDEX
 FRANCE
 TEL: +33 (0)1 34 90 40 00
 FAX: +33 (0)1 39 19 89 56

SAINT-GOBAIN ABRASIVES GMBH
 BIRKENSTRASSE 45-49
 D-50389 WESSELING
 GERMANY
 TEL: +49 (0) 2236 703-1
 +49 (0) 2236 8996-0
 +49 (0) 2236 8911-0
 FAX: +49 (0) 2236 703-367
 +49 (0) 2236 8996-10
 +49 (0) 2236 8911-30

FÜR DEN FACHHANDEL
 ÖSTERREICH
 TEL: +43 (00) 662 430 076

SAINT-GOBAIN ABRASIVES KFT.
 1225 BUDAPEST
 BÁNYALÉG U. 60/B.
 HUNGARY
 TEL: +36 1 371 22 50
 FAX: +36 1 371 22 55

SAINT-GOBAIN ABRASIVI S.P.A
 VIA PER CESANO BOSCONI 4
 I-20094 CORSICO MILANO
 ITALY
 TEL: +39 02 44 851
 FAX: +39 02 44 78 266

SAINT-GOBAIN ABRASIVES S.A.
 190 RUE J.F. KENNEDY
 L-4930 BASCHARAGE
 GRAND DUCHE DE LUXEMBOURG
 TEL: +352 50 401 1
 FAX: +331 83 717 792
 NO. VERT (FRANCE): 0800 906 903

SAINT-GOBAIN ABRASIFS, S.A.
 2 ALLÉE DES FIGUIERS
 AIN SEBAÄ - CASABLANCA
 MOROCCO
 TEL: +212 5 22 66 57 31
 FAX: +212 5 22 35 09 65

SAINT-GOBAIN ABRASIVES BV
 GROENLOSEWEG 28
 7151 HW EIBERGEN
 P.O. BOX 10
 7150 AA EIBERGEN
 THE NETHERLANDS
 TEL: +31 545 466466
 FAX: +31 545 474605

SAINT-GOBAIN ABRASIVES AS
 POSTBOKS 11, ALNABRU, 0614 OSLO
 BROBEKKVEIEN 84,
 0582 OSLO • NORWAY
 TEL: +47 63 87 06 00
 FAX: +47 63 87 06 01

SAINT-GOBAIN HPM POLSKA SP. Z O.O.
 UL. NORTON 1,
 62-600 KOŁO • POLAND
 TEL: +48 63 26 17 100
 FAX: +48 63 27 20 401

SAINT-GOBAIN ABRASIVOS, L. DA
 ZONA INDUSTRIAL DA MAIA
 I-SECTOR VIII, NO. 122
 APARTADO 6050
 4476 - 908 MAIA
 PORTUGAL
 TEL: +351 229 437 940
 FAX: +351 229 437 949

SAINT-GOBAIN GLASS
 BUSINESS UNIT ABRASIVI
 PUNCT DE LUCRU : LOC.VETIS, JUD.
 SATU MARE 447355
 STR. CAREIULUI 11
 PARC INDUSTRIAL RENOVATIO
 ROMANIA
 TEL: +40 261 839 709
 FAX: +40 261 839 710

SG HPM RUS
 58, F. ENGELS STR.
 STROENIE 2
 105082 MOSCOW
 RUSSIA
 TEL: +74 955 408 355
 FAX: +74 959 373 224

SAINT-GOBAIN
 ABRASIVES (PTY) LTD
 2 MONTEER ROAD
 ISANDO 1600
 P.O. BOX 67
 SOUTH AFRICA
 TEL: +27 11 961 2000
 FAX: +27 11 961 2184/5

SAINT-GOBAIN ABRASIVOS, S.A.
 CTRA. DE GUIPÚZCOA, KM. 7,5
 E-31195 BERRIOPLANO (NAVARRA)
 SPAIN
 TEL: +34 948 306 000
 FAX: +34 948 306 042

SAINT GOBAIN ABRASIVES AB
 GÅRDSFOGDEVÄGEN 18A
 168 66 BROMMA • SVERIGE
 SWEDEN
 TEL: +46 8 580 881 00
 FAX: +46 8 580 881 30

SAINT-GOBAIN INOVATIF MALZEMELER
 VE ASINDIRICI SAN. TIC. AS.
 ALTAYÇEŞME MAH. ÇAMLI SOK. NO:21
 ESAS OFISPARK KAT:9 34843
 MALTEPE, İSTANBUL • TURKEY
 TEL: 0090-216-217 12 50
 FAX: 0090-216-442 40 74

SAINT-GOBAIN ABRASIVES LTD.
 DOXEY RD
 STAFFORD
 ST16 1EA
 UNITED KINGDOM
 TEL: +44 1785 222 000
 FAX: +44 1785 213 487



Saint-Gobain Abrasifs
 190 Rue J.F. Kennedy
 L-4930 Bascharage
 Grand Duche de Luxembourg
 Tel: +331 83 717 792
 Fax: +352 50 16 33
 no. vert (France) 0800 906 903