

CB 511 / CB 651

SPARE PART LIST
LISTE DE PIÈCES DE RECHANGE
ERSATZTEILLISTE



NORTON
SAINT-GOBAIN®

clipper®



TM

ENGLISH

TYPE :

S = Spare part

W = Wear part

NA = Not Available

The kits of spare parts contain all screws and bolts and the components referring itself to it.

Screws and bolts is component of standard assembly, which you can easily find at all the retailers of standard components of assembly.

All the components of standard assembly are of a quality grade 8.8.

We recommend not to use a quality grade lower than 8.8 for all the standard components of assembly.

The parts of replacements CLIPPER must always be used.

The wearing parts have one lifetime limited in time because of a normal use of the machine. This lifetime strongly depends on the intensity of use of the machine. The wearing parts are to be maintained, use and to change if necessary according to the indications of manufacturing.

A wear because of normal use of the machine does not give the right to a warranty.

The components NA (Not Available) are not available in spare part.

FRANCAIS

TYPE :

S = Pièce de rechange

W = Pièce d'usure

NA = Non disponible

Les kits de pièces détachées contiennent toute la visserie et les composants s'y rapportant.

La visserie est un composant d'assemblage standard, que vous pouvez facilement trouver chez tous les détaillants de composants d'assemblage standards.

Tous les composants d'assemblage standard sont d'une classe de qualité 8.8.

Nous recommandons de ne pas utiliser une classe de qualité inférieure à 8.8 pour tous les composants d'assemblage standards.

Pour les pièces non standard, les pièces de remplacement doivent impérativement provenir de Norton CLIPPER.

La durée de vie des pièces d'usure varie en fonction de l'utilisation et de la maintenance de la machine ou de la pièce. Les pièces d'usure devront être entretenues et remplacées au besoin. Aucune garantie n'est appliquée aux pièces d'usure.

Les composants NA (Not Available) ne sont pas disponibles en pièce de rechange.

DEUTSCH

TYP:

S = Ersatzteile

W = Verschleißteile

NA = Nicht verfügbar

Die Ersatzteilsätze enthalten sämtliche Schrauben und Bolzen und die dazugehörigen Komponenten.

Schrauben und Bolzen sind Bestandteile von Standardbaugruppen, die bei allen Einzelhändlern erhältlich sind, die handelsübliche Montagekomponenten verkaufen.

Alle Bestandteile von Standardbaugruppen haben die Güteklasse 8.8.

Wir empfehlen, stets Bestandteile von Standardbaugruppen zu verwenden, die eine Güteklasse von mindestens 8.8 haben.

Die CLIPPER-Ersatzteile müssen stets verwendet werden.

Die Verschleißteile haben aufgrund der normalen Nutzung der Maschine eine zeitlich beschränkte Lebensdauer, die maßgeblich davon abhängig ist, wie intensiv die Maschine genutzt wird.

Die Verschleißteile sind gemäß den Herstellerangaben zu verwenden, zu warten und gegebenenfalls auszutauschen.

Bei Abnutzung aufgrund der normalen Nutzung der Maschine besteht kein Gewährleistungsanspruch.

Die mit NA (Not Available) gekennzeichneten Komponenten sind nicht als Ersatzteile verfügbar.

Frame / Châssis / Rahmen

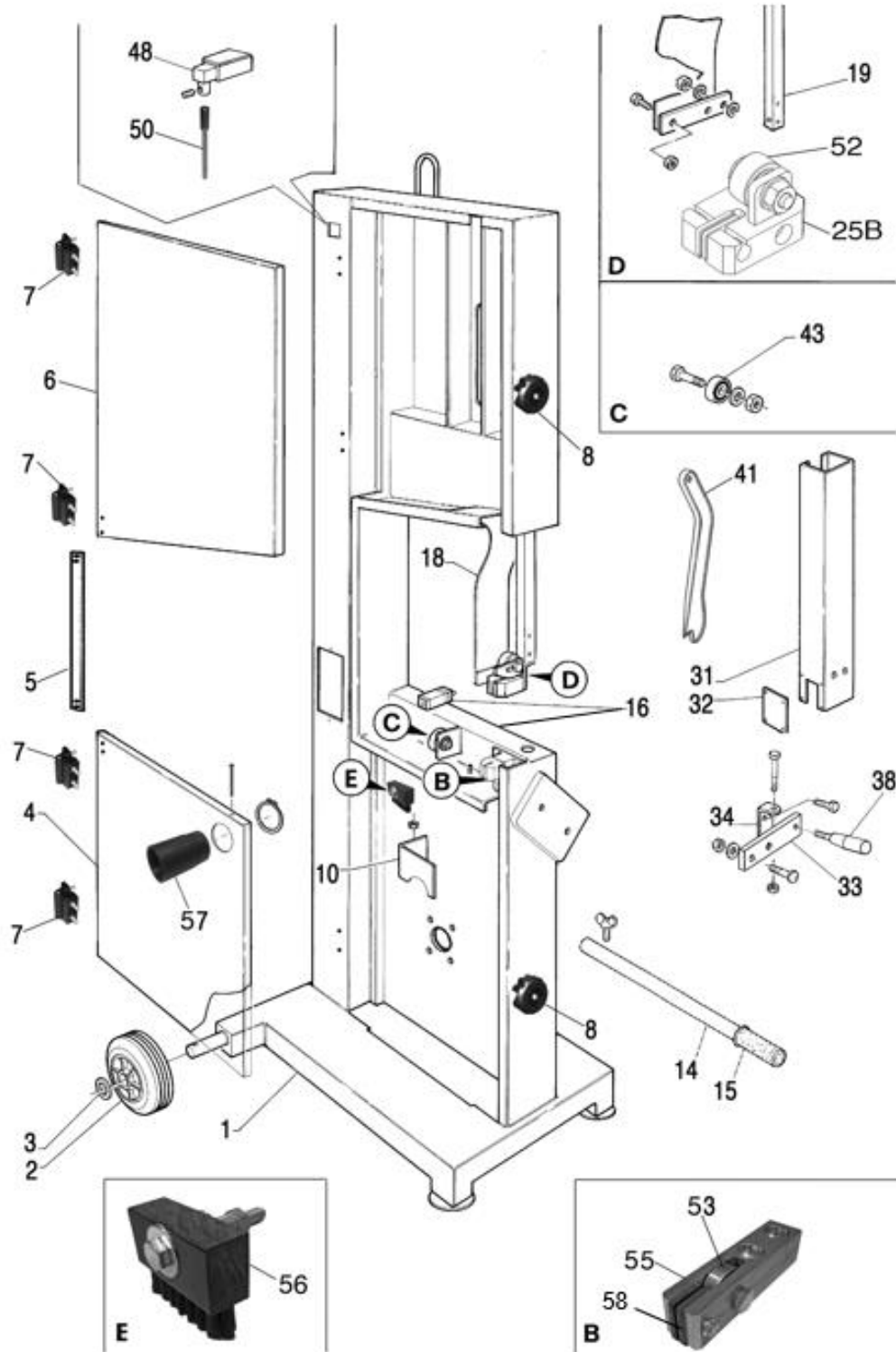

POS.	DESCRIPTION	DESCRIPTION	BESCHREIBUNG	QTY	REF	TYPE
1	Frame	Chassis	Rahmen	-	NA	-
2	Wheel	Roue	Rad	1	510125101	W
3	Washer	Rondelle	Scheibe	-	510142937	-
4	Lower guard	Carter inférieur	Unterer Schutz	1	510125102	S
5	Axle CB511	Axe CB511	Achse CB511	1	510125103	S
	Axle CB651	Axe CB651	Achse CB651	1	510148199	S
6	Upper guard	Carter supérieur	Oberer Schutz	1	510125144	S
7	Hinge	Charniere	Gelenk	1	510125145	W
8	Excentric handle	Poignée excentrique	Exzentergriff	1	510125146	W
9	Nut	Ecrou	Mutter	-	NA	-
10	Protection	Protection	Schutz	-	510143446	-
13	Screw	Vis	Schraube	-	NA	-
14	Carrying tube	Tube de transport	Transportrohr	1	510125147	S
15	Handle	Poignée	Griff	1	510125148	W
16	Safety switch	Fin de course	Sicherungsschalter	1	510125149	S
18	Metal sheet CB511	Tôle de protection CB511	Blech CB511	1	510125150	S
	Metal sheet CB651	Tôle de protection CB651	Blech CB651	1	510148200	S
19	Rod CB511	Tige CB511	Stange CB511	1	510125151	S
	Rod CB651	Tige CB651	Stange CB651	1	510148201	S
55	Lower guiding blade kit	Kit guide lame inférieur	Untere Blattführung Satz	1	510125152	W
25B	Upper guiding blade kit	Kit guide lame supérieur	Obere Blattführung Satz	1	510125164	W
27	Bracket	Support	Halterung	-	NA	-
56	Brush	Brosse	Bürste	1	510138157	W

Frame / Châssis / Rahmen

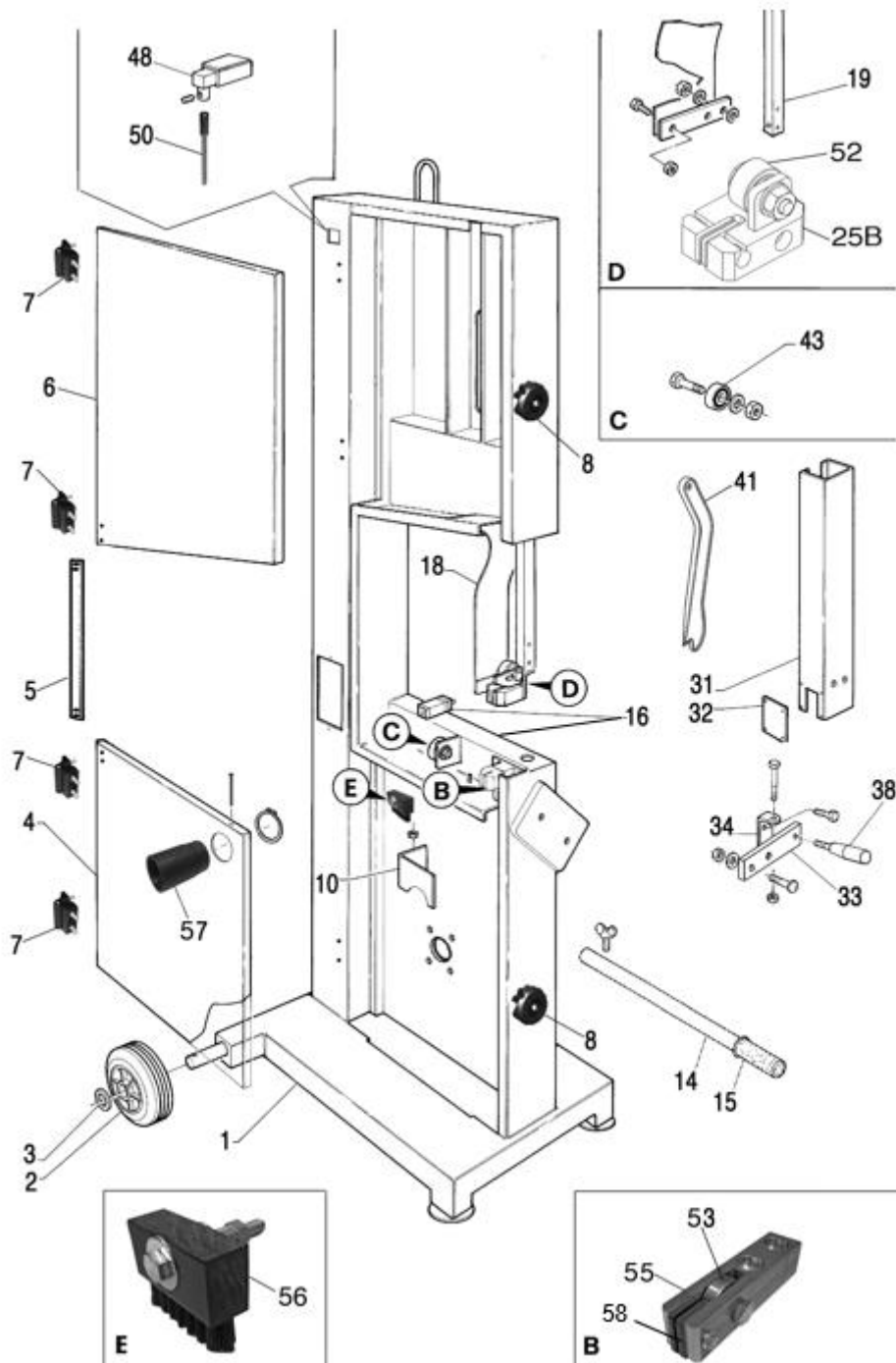

POS.	DESCRIPTION	DESCRIPTION	BESCHREIBUNG	QTY	REF	TYPE
28	Screw	Vis	Schraube	-	NA	-
29	Nut	Ecrou	Mutter	-	NA	-
30	Washer	Rondelle	Scheibe	-	NA	-
31	Blade guard CB511	Protection lame CB511	Blattschutz CB511	1	510125165	
	Blade guard CB651	Protection lame CB651	Blattschutz CB651	1	510148202	S
32	Plexiglass	Plexiglass	Plexiglass	1	510127006	S
33	Bracket	Support	Halter	1	510125166	S
34	Hinge	Charniere	Türangel	1	510125168	S
35	Screw	Vis	Schraube	-	NA	-
36	Nut	Ecrou	Mutter	-	NA	-
37	Screw	Vis	Schraube	-	NA	-
38	Handle	Poignée	Griff	1	510125170	W
39	Nut	Ecrou	Mutter	-	NA	-
40	Washer	Rondelle	Scheibe	-	NA	-
41	Pushing bar	Barre d'appui	Druckstange	1	510125171	S
42	Screw	Vis	Schraube	-	NA	-
43	Bearing	Roulement	Lager	1	510125172	W
44	Washer	Rondelle	Scheibe	-	NA	-
45	Nut	Ecrou	Mutter	-	NA	-
48	Safety switch	Fin de course	Sicherungsschalter	1	510125173	S
49	Dowel	Téton	Stift	-	NA	-
50	Pin	Tourillon	Stift	1	510125174	W
51	Screw	Vis	Schraube	-	NA	-
52	Bearing	Roulement	Lager	1	510125175	W
53	Bearing	Roulement	Lager	1	310004283	W
57	Suction tube CB311\511\651	Tube d'aspiration CB311\511\651	Saugrohr CB311\511\651	1	510143447	W
58	Widia plates	Plaques Widia	Widia platten	1	310569688	W

Belt tensioning kit/ Kit tendeur de courroies / Riemenspanner Satz

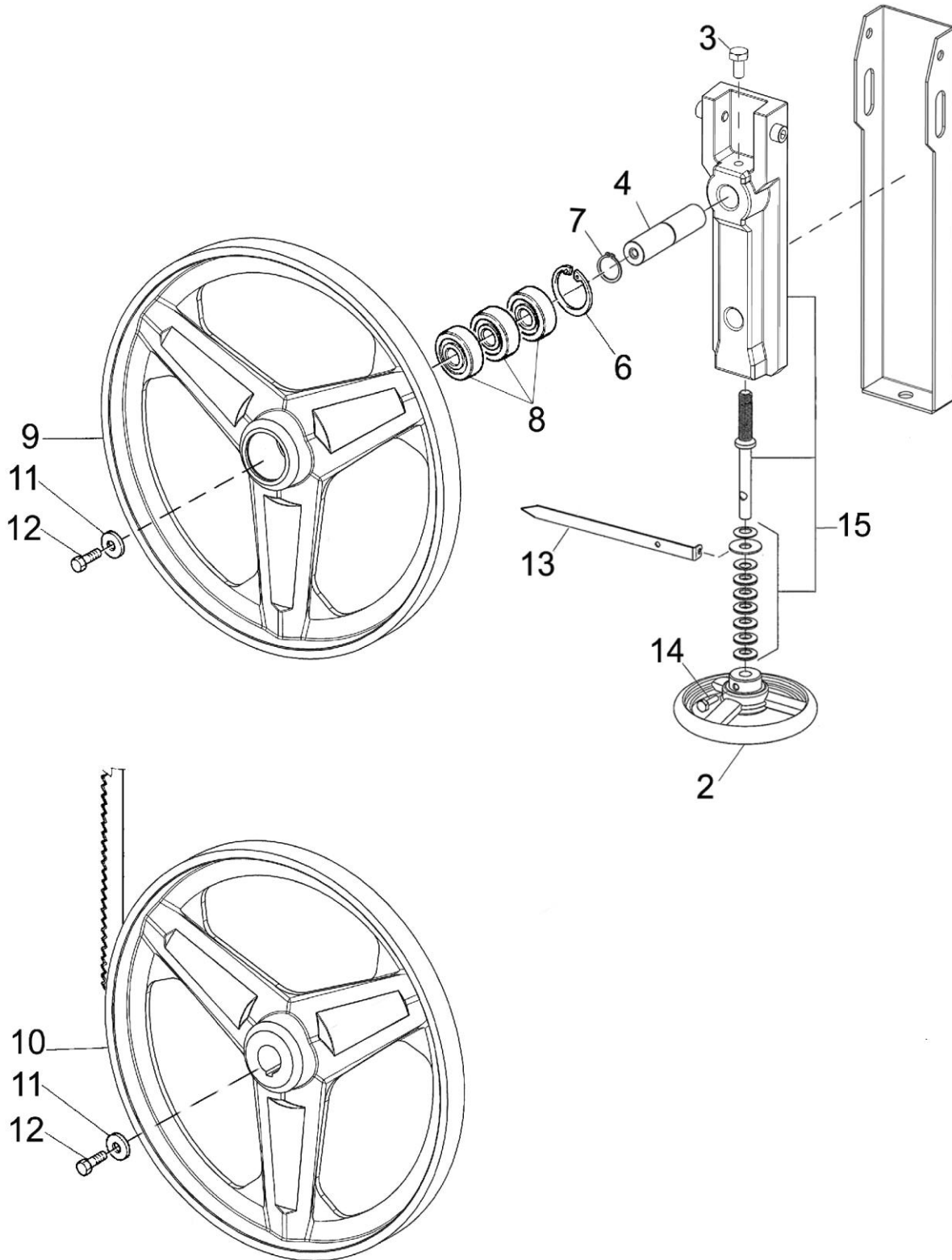

POS.	DESCRIPTION	DESCRIPTION	BESCHREIBUNG	QTY	REF	TYPE
15	Tensioning kit before 160975419	Kit tendeur avant 160975419	Riemenspannsatz vor 160975419	-	510125177	W
	Tensioning kit after 160975419	Kit tendeur après 160975419	Riemenspannsatz nach 160975419	-	510131629	W
2	Handwheel	Volant	Handrad	-	510125178	W
3	Screw	Vis	Schraube	-	NA	-
4	Axle	Axe	Achse	-	510125180	S
6	Circlip	Circlip	Sicherungsring	-	510125181	W
7	Circlip	Circlip	Sicherungsring	-	510125182	W
8	Bearing	Roulement	Lager	-	310004147	W
9	Upper wheel	Volant supérieur	Oberes Rad	-	510125183	S
10	Lower wheel	Volant inférieur	Unteres Rad	-	510125185	S
11	Washer	Rondelle	Scheibe	-	NA	-
12	Screw	Vis	Schraube	-	NA	-
13	Tensionin blade index	Index tension lame	Index Blattspannung	-	NA	-
14	Screw	Vis	Schraube	-	NA	-

Motor 230 V / Moteur 230 V / Motor 230 V



POS.	DESCRIPTION	DESCRIPTION	BESCHREIBUNG	QTY	REF	TYPE
1	Punch complete	Mandrin complet	Dorn kpl	1	510125193	S
2	Flange	Flasque	Flansch	1	510125196	S
3	Screw	Vis	Schraube	-	NA	-
4	Support	Support	Halter	1	510125200	S
5	Reducer	Réducteur	Reduzierstück	1	510125201	S
6	Motor 230V	Moteur 230V	Motor 230V	1	510125203	S
7	Guard	Carter	Schutz	1	510125204	S
8	Support plate	Plaque support	Halteplatte	1	510125205	S
9	Emergency stop	Arrêt d'urgence	Not-aus-Schalter	1	510125206	S
10	Switch 230V	Interruqueur 230V	Schalter 230V	1	510125207	S
11	Bearing 623062RS	Roulement 623062RS	Lager 623062RS	1	310548249	S
12	Plug Schuko 230V	Prise Schuko 230V	Schuko-Stecker 230V	1	510125208	S
15	Capacitor 60 micro farad	Condensateur 60 micro farad	Kondensator 60 Mikrofarad	1	510125209	W
16	Contacteur CB311\511\651	Contacteur CB311\511\651	Schütz CB311\511\651	1	510143248	W
17	Connecting box CB511\651	Boite à borne CB511\651	Anschlussdose CB511\651	1	310540867	W

Table / Table / Tisch

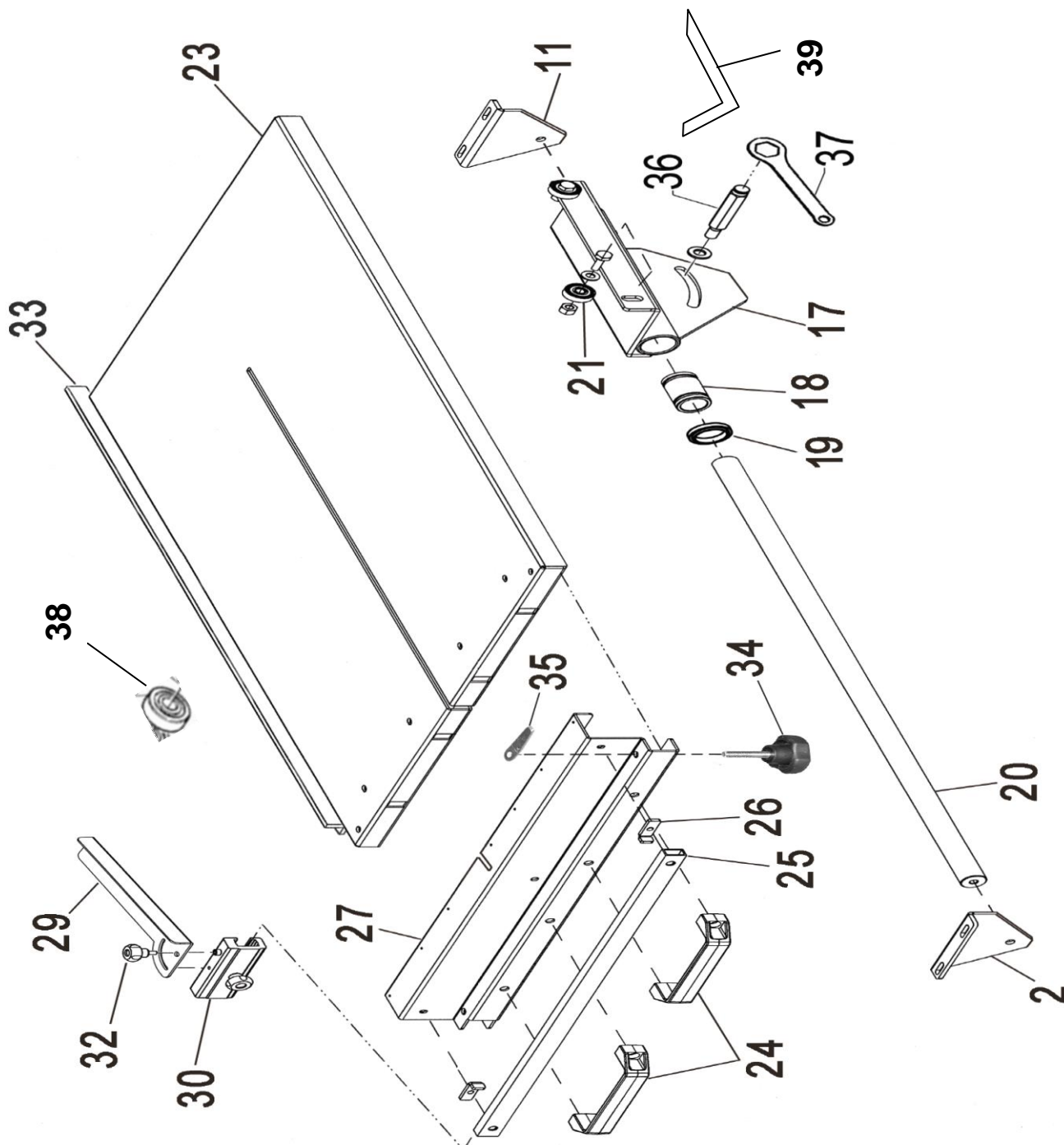

POS.	DESCRIPTION	DESCRIPTION	BESCHREIBUNG	QTY	REF	TYPE
2	Support	Support	Träger	1	510125066	S
11	Support	Support	Träger	1	510125067	S
17	Table support	Support de table	Tischstütze	1	510125068	S
18	Busching	Coussinet	Buchse	1	510125069	W
19	Oil seal d.30	Joint d.30	Dichtung d.30	1	510146462	S
20	Axle	Axe	Achse	1	510125070	W
21	Bearing	Roulement	Lager	1	510125071	W
23	Table	Table	Tisch	1	510125072	S
24	Handles	Poignées	Griffe	1	510125073	W
25	Guiding tube	Guide	Führungsrohr	1	510125214	S
26	Support	Support	Träger	1	310601080	S
27	Back stop	Butée	Hinterer Anschlag	1	510125216	S
29	Guide a cut	Guide de coupe	Schnittführung	1	510125217	W
30	Guide	Guide	Führungsblech	1	510125219	W
32	Handscrew	Bouton moleté	Handschraube	1	510125220	W
33	Guide	Guide	Führungsblech	1	510125221	W
34	Handscrew M10x60	Bouton moleté M10x60	Handschraube M10x60	1	510125222	W
35	Lever	Levier	Hebel	1	510125223	W
36	Locking screw	Vis de bloquage	Feststellschraube	1	510143208	W
37	Key	Clé	Passfeder	1	510143210	W
38	Bearing 6001 2RS	Roulement 6001 2RS	Kugellager 6001 2RS	1	510134308	W
39	Blocking handle for table	poignée de blocage de table	Tisch-Sperrgriff	1	310537036	S

SAINT-GOBAIN ABRASIVES
INDUSTRIEWEG 21
9420 ERPE-MERE
BELGIUM
TEL: +32(0) 2 267 21 00

SAINT-GOBAIN ABRASIVES, S.R.O.
POČERNICKÁ 272/96, MALEŠICE
108 00 PRAHA 10
CZECH REPUBLIC
TEL: +420 255 719 326
FAX: +420 255 719 321

SAINT-GOBAIN ABRASIVES A/S
DYBENDALSVEJENGET 2,
DK-2630 TAASTRUP
DENMARK
TEL: +45 4675 5244

SAINT-GOBAIN ABRASIVES MIDDLE EAST
JEBEL ALI FREE ZONE,
PLOT NO. S10817
PO BOX 261484, DUBAI •
UNITED ARAB EMIRATES
TEL: +971 (4) 8011 800
FAX: +971 (4) 8011 801

SAINT-GOBAIN ABRASIFS
RUE DE L'AMBASSADEUR - B.P.8
78 702 CONFLANS CEDEX
FRANCE
TEL: +33 (0)1 34 90 40 00
FAX: +33 (0)1 39 19 89 56

SAINT-GOBAIN ABRASIVES GMBH
BIRKENSTRASSE 45-49
D-50389 WESSELING
GERMANY
TEL: +49 (0) 2236 703-1
+49 (0) 2236 8996-0
+49 (0) 2236 8911-0
FAX: +49 (0) 2236 703-367
+49 (0) 2236 8996-10
+49 (0) 2236 8911-30

FÜR DEN FACHHANDEL
ÖSTERREICH
TEL: +43 (00) 662 430 076

SAINT-GOBAIN ABRASIVES KFT.
1225 BUDAPEST
BÁNYALÉG U. 60/B.
HUNGARY
TEL: +36 1 371 22 50
FAX: +36 1 371 22 55

SAINT-GOBAIN ABRASIVI S.P.A
VIA PER CESANO BOSCONI 4
I-20094 CORSICO MILANO
ITALY
TEL: +39 02 44 851
FAX: +39 02 44 78 266

SAINT-GOBAIN ABRASIVES S.A.
190 RUE J.F. KENNEDY
L-4930 BASCHARAGE
GRAND DUCHE DE LUXEMBOURG
TEL: +352 50 401 1
FAX: +331 83 717 792
NO. VERT (FRANCE): 0800 906 903

SAINT-GOBAIN ABRASIFS, S.A.
2 ALLÉE DES FIGUIERS
AIN SEBÂÂ - CASABLANCA
MOROCCO
TEL: +212 5 22 66 57 31
FAX: +212 5 22 35 09 65

SAINT-GOBAIN ABRASIVES BV
GROENLOSEWEG 28
7151 HW EIBERGEN
P.O. BOX 10
7150 AA EIBERGEN
THE NETHERLANDS
TEL: +31 545 466466
FAX: +31 545 474605

SAINT-GOBAIN ABRASIVES AS
POSTBOKS 11, ALNABRU, 0614 OSLO
BROBEKKVEIEN 84,
0582 OSLO • NORWAY
TEL: +47 63 87 06 00
FAX: +47 63 87 06 01

SAINT-GOBAIN HPM POLSKA SP. Z O.O.
UL. NORTON 1,
62-600 KOŁO • POLAND
TEL: +48 63 26 17 100
FAX: +48 63 27 20 401

SAINT-GOBAIN ABRASIVOS, L. DA
ZONA INDUSTRIAL DA MAIA
I-SECTOR VIII, NO. 122
APARTADO 6050
4476 - 908 MAIA
PORTUGAL
TEL: +351 229 437 940
FAX: +351 229 437 949

SAINT-GOBAIN GLASS
BUSINESS UNIT ABRASIVI
PUNCT DE LUCRU : LOC.VETIS, JUD.
SATU MARE 447355
STR. CAREIULUI 11
PARC INDUSTRIAL RENOVATIO
ROMANIA
TEL: +40 261 839 709
FAX: +40 261 839 710

SG HPM RUS
58, F. ENGELS STR.
STROENIE 2
105082 MOSCOW
RUSSIA
TEL: +74 955 408 355
FAX: +74 959 373 224

SAINT-GOBAIN
ABRASIVES (PTY) LTD
2 MONTEER ROAD
ISANDO 1600
P.O. BOX 67
SOUTH AFRICA
TEL: +27 11 961 2000
FAX: +27 11 961 2184/5

SAINT-GOBAIN ABRASIVOS, S.A.
CTRA. DE GUIPÚZCOA, KM. 7,5
E-31195 BERRIOPLANO (NAVARRA)
SPAIN
TEL: +34 948 306 000
FAX: +34 948 306 042

SAINT GOBAIN ABRASIVES AB
GÅRDSFOGDEVÄGEN 18A
168 66 BROMMA • SVERIGE
SWEDEN
TEL: +46 8 580 881 00
FAX: +46 8 580 881 30

SAINT-GOBAIN INOVATIF MALZEMELER VE
ASINDIRICI SAN. TIC. AS.
ALTAYÇEŞME MAH. ÇAMLI SOK. NO:21 ESAS
OFISPAK KAT:9 34843
MALTEPE, İSTANBUL • TURKEY
TEL: 0090-216-217 12 50
FAX: 0090-216-442 40 74

SAINT-GOBAIN ABRASIVES LTD.
DOXEY RD
STAFFORD
ST16 1EA
UNITED KINGDOM
TEL: +44 1785 222 000
FAX: +44 1785 213 487



Saint-Gobain Abrasifs
190 Rue J.F. Kennedy
L-4930 Bascharage
Grand Duché de Luxembourg
Tel: +331 83 717 792
Fax: +352 50 16 33
no. vert (France) 0800 906 903