

# VIS AUTOPERCEUSE À AILETTES / BI-MÉTAL

**TFAXBM**



## CARACTÉRISTIQUES

**Matières :**

- Bi-métal : Inox A2/ Acier cémenté

**Avantages :**

- Élargissement du trou grâce aux ailettes, libre variation dimensionnelle du bois et de l'ossature métallique
- Aucune coloration du bois grâce à l'acier inoxydable A2.
- Pression de serrage optimale.

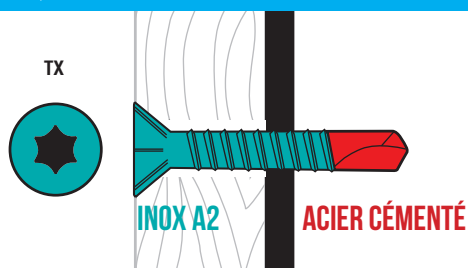

## MISE EN ŒUVRE

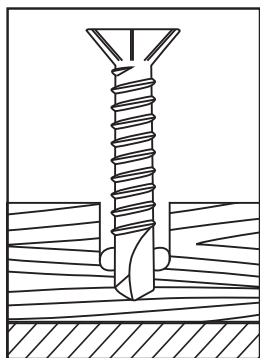

**1** Perçage du bois, élargissement du trou par les ailettes.

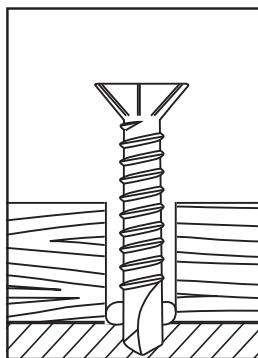

**2** Perçage du métal, rupture des ailettes.

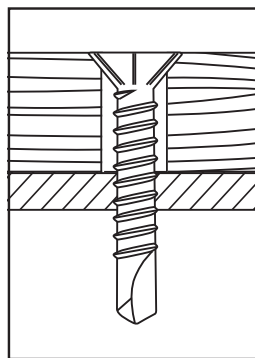

**3** Formation du taraudage par déformation.

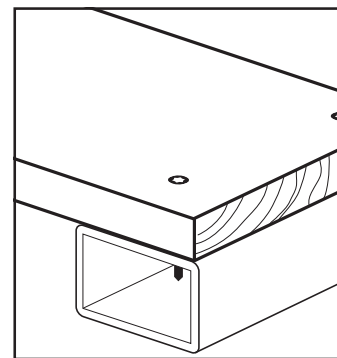

Assemblage bois sur métal.

## DONNÉES DE MONTAGE

Ø	L	LS	G	TX	CP : capacité de perçage mm	Cisaillement N	Traction N	Torsion N	Vitesse max. tr/min	Référence
4.8	38	19,5	17	TX20	4.0	6 200	10 000	7 000	2 000	TFAXBM48038
	50	31,5	28	TX20	4.0	6 200	10 000	7 000	2 000	TFAXBM48050
5.5	45	24,5	22	TX30	5.0	8 360	12 500	10 500	1 750	TFAXBM55045
	50	30,0	28	TX30	5.0	8 360	12 500	10 500	1 750	TFAXBM55050
6.3	60	40,0	38	TX30	5.0	12 270	17 000	17 000	1 500	TFAXBM63060
	75	55,0	53	TX30	5.0	12 270	17 000	17 000	1 500	TFAXBM63075

