



GRUPE DE TRANSFERT GASOIL 12 V AVEC ENROULEUR - 60 L/MIN

UGS : 07630300

Groupe de distribution de gasoil conçu pour être installé sur une cuve ou un équipement mobile.

Il est composé de :

- Une pompe 12V - 60 l/min avec pinces et câble de 4 m,
- Un enrouleur 15 m diamètre 3/4",
- Un pistolet automatique 70 l/min diamètre 24 mm,
- Un filtre séparateur d'eau 30µ.

Tous les composants sont intégrés sur un support de fixation extrêmement robuste.

Raccord d'entrée : 1" Gaz (F)

Dimension de la plaque de fixation : 394 x 350 mm

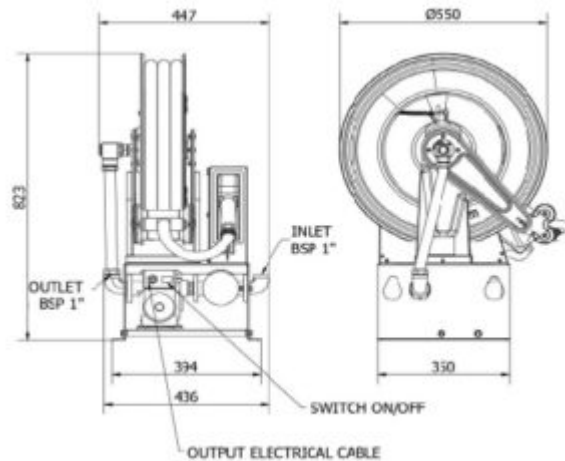

INFORMATIONS COMPLÉMENTAIRES

Type de fluide	Gasoil et fuel
Type de pompe	Pompe à palettes
Alimentation (volts)	12 V



Puissance	336 W
Débit libre	60 l/min
Enrouleurs	15 mètres
Pistolet	Automatique
Filtre	30 Microns
Raccord de connexion	1" Gaz (F)
Gamme tarifaire	Equipements d'atelier
Poids (kg)	57.5
Dimensions en cm (L x l x h)	48 x 67 x 84
Unité d'emballage	1
Garantie	2 ans
Gencode	3284660423127
Catégories :	Groupes gasoil - fuel 12-24V , Transfert électrique , Transfert électrique gasoil et fuel